



**DECEMBER
2020**

BAKU, AZERBAIJAN REPUBLIC

International scientific and practical
online conference

INTEGRATION INTO THE WORLD AND CONNECTION OF SCIENCES

Международная научно
практическая online-конференция

ИНТЕГРАЦИЯ В МИР И СВЯЗЬ НАУК

Beynəlxalq elmi və praktik
internet konfransı

DÜNYAYA İNTEQRASIYA VƏ ELMLƏR ARASI ƏLAQƏ

Conference proceedings available
at virtualconference.press



ZOOM VIRTUAL
CONFERENCES

2020

03 DECEMBER
AZERBAIJAN, BAKU

11.00 AM Baku time

SCIENTIFIC AND
INTERNATIONAL CONFERENCE

BEYNƏLXALQ ELMI VƏ PRAKTİK
INTERNET KONFRANSI

DÜNYAYA INTEGRASIYA
VƏ ELMLƏR ARASI ƏLAQI

INTEGRATION INTO THE
WORLD AND CONNECTION
OF SCIENCES

MULTIDISCIPLINARY

REGISTRATION DEADLINE
03 DECEMBER 2020

Conference ID: 501 947 5534

Access code: mvvz8w

SPEAKERS



Emrina Yolchuyeva



Narmina Mirzaliyeva



Yaqut Xalilova

BAKU STATE UNIVERSITY



Tadjikhanova Dono Pulatovna

REPUBLICAN SPECIALIZED SCIENTIFIC
AND PRACTICAL MEDICAL CENTER OF
PEDIATRICS OF THE MINISTRY OF
HEALTH OF REPUBLIC OF UZBEKISTAN



Agzamova Shaira Abdusalomovna

DOCTOR OF MEDICAL SCIENCES,
PROFESSOR OF THE DEPARTMENT
OF OUTPATIENT MEDICINE,
PHYSICAL EDUCATION,
TASHKENT PEDIATRIC
MEDICAL INSTITUTE

EDUCATION

Teaching, Learning,
Literature

TECHNOLOGY

Renewable Energy,
Technology, Engineering,
Mathematics, Agriculture,
Sciences, etc

SOCIAL SCIENCES

Finance, Accounting,
Marketing, Management,
Economics, HRM, Tourism,
Transportation, Law, etc

*Article processing charges will be applicable
for publication in

SCOPUS / ISI / HEC
indexed Journals

International Journals
Book Chapters
Proceedings

FREE
PUBLICATION

info@virtualconferences.press

virtualconferences
virtualconferences.press

dbi VIRTUAL
CONFERENCES

Hörmətli həmkarlar!

Sizi 30 sentyabrda keçiriləcək “Dünyaya inteqrasiya və elmlər arası əlaqə” Azərbaycan-2020 Beynəlxalq elmi praktik konfransda iştirak etməyə dəvət edirik. Mövcud vəziyyətlə əlaqədar konfrans onlayn qaydada (vidiokonfrans halında) keçiriləcəkdir. Konfransda professor və elmlər namizədləri, elmi işçilər, doktorant və magistrilər iştirak edə bilər. Tezis materialları məlumat məktubunda qeyd olunduğu qaydalara uyğun tərtib edilməlidir. Nəzərinizə çatdırırıq ki, ISBN və DOI nömrələrinin verilməsi ilə elektron konfrans materialları toplusu nəşr olunacaqdır. Konfrans iştirakçılarının elektron konfrans materialları toplusu <https://www.virtualconferences.press> saytında yerləşdiriləcəkdir.

Konfransın nəticələrinə görə, iştirakçıların məruzələri arasında ən yaxşı əsərlər qeyd ediləcəkdir. Bu əsərlərin müəllifləri sertifikatlarla təltif ediləcəkdir.

Dear Colleagues!

We invite you to take part in the International Scientific and Practical Conference “Integration into the world and connection of sciences” Azerbaijan-2020, which will be held on September 30. Due to the current situation, the conference will be held online (in the form of a video conference). The conference can be attended by professors and candidates of sciences, researchers, doctoral students, masters. Thesis materials must be compiled in accordance with the rules outlined in the information letter. Please be informed that a collection of e-conference materials will be published with ISBN and DOI numbers. A collection of e-conference materials will be posted on <https://www.virtualconferences.press>.

According to the results of the conference, the best works will be noted among the reports of the participants. The authors of these works will be awarded certificates.

Уважаемые коллеги!

Приглашаем вас принять участие в Международной научно-практической конференции «Интеграция в мир и связь наук» Азербайджан-2020, которая состоится 30 сентября. В связи со сложившейся ситуацией конференция будет проходить в режиме онлайн (в форма видеоконференции). В конференции могут принять участие профессора и кандидаты наук, исследователи, докторанты и магистры. Тезисы должны быть составлены в соответствии с правилами, изложенными в информационном письме. Обращаем ваше внимание, что сборник материалов электронной конференции будет опубликован с номерами ISBN и DOI. Сборник материалов электронной конференции будет размещен на <https://www.virtualconferences.press>.

По итогам конференции лучшие работы будут отмечены среди докладов участников. Авторам этих работ будут вручены сертификаты.

СОДЕРЖАНИЕ / CONTENT

| | |
|---|----|
| Rejepov Jumadilla, Rakhmanova Khilola Akhmedjanovna, Azamatov Azizbek Azamat ugli, Saidkhodjaeva Dilfuza Mir-tahirovna Comparative study of the anti-inflammatory activity of 1- (4'-Dimethylaminophenyl)-6, 7-methylenedioxy-1, 2, 3, 4-tetrahydroisoquinoline and sodium diclofenac. | 7 |
| Boychayeva Sharifa Saidkulovna BOSHLANG'ICH SINF O'QUVCHILARIGA TAVSIYA ETILADIGAN ERTAKLAR VA ULARNI O'RGANISH METODIKASI..... | 9 |
| Mamatkulova Nigora Sherbekovna МАТЕМАТИКА ДАРSLARIDA O'TILGAN MAVZULATNI MUSTAHKAMLASHDA MUAMMOLI TA'LIM TEXNOLOGIYASIDAN FOYDALANISH..... | 11 |
| Pirnazarova Farida Dusanovna BADIY ASARLARNI IFODALI O'QISHDA NUTQ SAN'ATINING AHAMIYATI | 13 |
| Ro'ziniyeva Shoxsanam Axmatovna BOSHLANG'ICH SINF O'QISH DARSRLARIDA ALISHER NAVOIY IJODI BILAN TANISHISH..... | 15 |
| Азимова Гулноз Бобокуловна НАУЧНОЕ ОБОСНОВАНИЕ РОЛИ ИГРЫ В ЖИЗНИ РЕБЁНКА | 17 |
| Əzimov E.H. TOTAL MEZOREKTAL EKSIZIYA (TME) ZAMANI SIRKULYAR REZEKSIYA SƏRHƏDINƏ (SRS) TƏSIR GÖSTƏRƏN FAKTORLARIN ÖYRƏNİLMƏSİ | 19 |
| Э.М.Кадырова, А.Т.Мамедова, С.Т.Мехтиева, А.М.Гасанова ЗАГРЯЗНЕНИЕ АТМОСФЕРЫ-ЭТА СЕРЕЗНАЯ ЭКОЛОГИЧЕСКАЯ ПРОБЛЕМА | 20 |
| Турсунов Х.З., Гаибов Ж.А. МОРФОЛОГИЯ И ИММУНОГИСТОХИМИЧЕСКИЕ АСПЕКТЫ МОЛЕКУЛЯРНЫХ ПОДТИПОВ УРОТЕЛИАЛЬНЫХ КАРЦИНОМ МОЧЕВЫДЕЛИТЕЛЬНОЙ СИСТЕМЫ. | 21 |
| Azimov E.H. RESULTS OF TOTAL MESORECTAL EXCISION | 23 |
| Ҳисробиқ Жумаев, Ихтиёр Абдулхақов, Низом Эрматов, Бахтиёр Данаев ЎЗБЕКИСТОНДА КЕКСАЛАР ОБҚАТЛАНИШГА ҚЎЙИЛАДИГАН ГИГИЕНИК ТАЛАБЛАР | 24 |
| Yolçuyeva Eminə Agil qızı, Rəhimli Fatimə Firdus qızı BƏZI YABANI TƏRƏVƏZ BITKILƏRININ BİOKİMYAVI ANALIZI | 25 |
| Məmmədova Mətanət Səfər TARİX FƏNNİNİN TƏDRİSİNDƏ FƏNLƏRARASI İNTEQRASIYA | 26 |
| Феруза Мирзаева, Низом Эрматов, Элдор Бўрибоев, Рохатжон Дусчанова АҚЛИЙ РИВОЖЛАНИШ ВА ЗУРИҚИШНИ ТАЛАБ ҚИЛАДИГАН СПОРТ ТУРИ БИЛАН ШУҒУЛЛАНАДИГАН ЎСМИРЛАР ОБҚАТЛАНИШГА ҚЎЙИЛАДИГАН ГИГИЕНИК ТАЛАБЛАР | 28 |
| Юсупова Юлдуз Нуритдиновна МОРФОЛОГИЧЕСКИЕ И ВНУТРИТРОМБОЦИТАРНЫЕ МЕХАНИЗМЫ АКТИВАЦИИ ТРОМБОЦИТОВ В ПРОСВЕТЕ СОСУДОВ У СПОРТСМЕНОВ, ИСПЫТЫВАЮЩИХ ЗНАЧИМЫЕ РЕГУЛЯРНЫЕ ФИЗИЧЕСКИЕ НАГРУЗКИ..... | 29 |
| Hüseynova Gülnar Elmar qızı QUBA-XAÇMAZ İCR-DƏ TURİZM SƏNAYE ZONASININ COĞRAFİ TƏDQİQİ | 30 |
| Məmmədov Aydın Balamirzə AZƏRBAYCANA DAİR QƏDIM VƏ ANTIK DÖVR MƏNBƏLƏRİNDƏ TARIXI DEMOQRAFIYA MƏSƏLƏLƏRİ..... | 31 |
| Salifova Aytəkin Yusif qızı SƏMƏD VURGUNUN BƏDII DİLİNDƏ XƏLQİLİK PRINSIPI | 32 |
| Aslanov Elşən Nəşib M.Ə.RƏSULZADƏNİN ƏSƏRLƏRİNDƏ S.ŞAUMYANIN RƏHBƏRLİK ETDİYİ BAKI SOVETININ ANTİAZƏRBYCAN SIYASƏTİNƏ QISA BİR BAXIŞ | 33 |
| Könül Niftəliyeva, Pərvanə İbrahimova AZƏRBAYCANDA KİV SISTEMİNİN FORMALAŞMASI VƏ İNKİŞAFİNİN ÜMUMİ QANUNAUYGUNLUQLARI..... | 35 |
| Hüseynova Könül Ramiz QARABAĞ TOPONİMİ MƏNBƏLƏRDƏ | 37 |
| S.R.Nacıyeva, E.M.Qədirova N/TIO, SISTEMİNDƏ FENOLUN FOTOKİMYƏVİ PARÇALANMASI | 39 |
| İsmayilov K.X, Xəlilova Y.B. RGB KOLORİMETRİYASI İLƏ DƏNİZ SUYUNUN RƏNGİNİN TƏYİNİNDƏ DƏQİQLİYİN ARTIRILMASININ ADAPTİV ÖLÇMƏ METODU | 41 |

СОДЕРЖАНИЕ / CONTENT

| | |
|---|----|
| Насиёва Севин Рафиқ, Әлиёва Тәранә Ибраһим, Şahnəzərova Nərminə Musa AQSATAFA ƏRAZISINDƏN GÖTÜRÜLMÜŞ PALÇIQ VULKANINDA POLİTSİKLİK AROMATİK KARBONİDROGENLƏRİN TƏYİNİ..... | 42 |
| Карагёзлу Вафа Шахид кызы БЛАГОТВОРИТЕЛЬНОСТЬ КАК ОДИН ИЗ БАЗОВЫХ ИСТОЧНИКОВ ФИНАНСИРОВАНИЯ В СИСТЕМЕ ЭКОНОМИКИ ОБРАЗОВАНИЯ..... | 43 |
| Отабек Исакович Икрамов АНАЛИЗ СТРУКТУРЫ ПРОНИКАЮЩИХ РАНЕНИЙ ГЛАЗНОГО ЯБЛОКА..... | 44 |
| Отабек Исакович Икрамов АНАЛИЗ РЕЗУЛЬТАТОВ ХИРУРГИЧЕСКОГО ЛЕЧЕНИЯ ПАЦИЕНТОВ С ОСЛОЖНЕННОЙ ОТСЛОЙКОЙ СЕТЧАТКИ В СОЧЕТАНИИ С ОТСЛОЙКОЙ СОСУДИСТОЙ ОБОЛОЧКИ ПРИ ТРАВМАХ ГЛАЗНОГО ЯБЛОКА..... | 46 |
| Юсупова Юлдуз Нуритдиновна БАЙДАРКА ВА КАНОЭДА ЭШКАК ЭШИШ СПОРТЧИЛАР ОРГАНИЗМИНИ МОСЛАШИШИНИ КОМПЕНСАТОР-МОСЛАШУВЧАНЛИК МЕХАНИЗМЛАРИНИ БАҲОЛАШ НАТИЖАЛАРИ..... | 48 |
| Nərminə Seyfəl qızı Mirzəliyeva YENIYETMƏ ŞƏXSIYYƏTININ FORMALAŞMASINDA AILƏ MÜNASIBƏTLƏRININ ƏNƏMIYYƏTI..... | 50 |
| Назирова З.М. ЭНДОМЕТРИЙНИНГ ГИПЕРПЛАСТИК ЖАРАЁНЛАРИНИ ЗАМОНАВИЙ ДИАГНОСТИКАСИ..... | 51 |
| Ходжаева М.Х, Туляганова С.А. ПУЛ МАБЛАҒЛАРИ АУДИТИНИНГ МАҚСАДИ, ВАЗИФАЛАРИ ВА МАЪЛУМОТ МАНБАЛАРИ..... | 55 |
| Nabiev Olimjon Abdisalomovich, THE IMPORTANCE OF PRECARIOUS EMPLOYMENT IN MITIGATING THE NEGATIVE IMPACT OF THE CORONAVIRUS PANDEMIC AND GLOBAL CRISIS ON THE ECONOMY..... | 57 |
| Акбаров Аслиддин, Назаров.Ф.Ю ДИАГНОСТИЧЕСКАЯ ЗНАЧИМОСТЬ МОЗГОВОГО НАТРИЙУРЕТИЧЕСКОГО ПЕПТИДА В РАННЕЙ ДИАГНОСТИКЕ ХРОНИЧЕСКОЙ СЕРДЕЧНОЙ НЕДОСТАТОЧНОСТИ У БОЛЬНЫХ С АРТЕРИАЛЬНОЙ ГИПЕРТЕНЗИЕЙ..... | 60 |
| Назирова З.М. ЭНДОМЕТРИЙНИНГ ГИПЕРПЛАСТИК ЖАРАЁНЛАРИНИ ЗАМОНАВИЙ ДИАГНОСТИКАСИ..... | 63 |
| Madieva M. THEORETICAL FOUNDATIONS FOR BRAND NAME ANALYSIS AND DEVELOPMENT..... | 67 |
| Умарова Ф.С. СИЁСИЙ МОДЕРНИЗАЦИЯ ВА УНИНГ ЭТНОТАФАККУРДАГИ ЗИДДИЯТЛИ ИНЪИКОСИ..... | 69 |
| Умарова Ф.С. МАЪНАВИЙ-МАДАНИЙ СОҲАНИ РИВОЖЛАНТИРИШ КОНЦЕПЦИЯСИ ВА УНИНГ ЭТНИК МОҲИЯТИ..... | 74 |
| Тайирова Д.Б., Тўхтаев Ф.Х, Шерматова И.Б., Одилова З.И. ИЗУЧЕНИЯ ФЛАВОНОИДОВ СУХОГО ЭКСТРАКТА РАСТЕНИЯ РОДА JUNIPERUS COMMUNIS L. СПЕКТРОФОТОМЕТРИЧЕСКИМ МЕТОДОМ..... | 78 |
| Usmonova M.K., Abdurahmonov A SHILONLIYDA MEVALARINI FIZIK-KIMYOVIY KO'RSATKICHLARINI O'RGANISH..... | 79 |
| Ходжаева М.Х, Туляганова С.А. ПУЛ МАБЛАҒЛАРИ АУДИТИНИНГ МАҚСАДИ, ВАЗИФАЛАРИ ВА МАЪЛУМОТ МАНБАЛАРИ..... | 81 |
| М.О.Халимова ЭКО-ИННОВАЦИОННОЕ РАЗВИТИЕ ТУРИСТИЧЕСКОЙ ОТРАСЛИ В РЕСПУБЛИКЕ КАРАКАЛПАКСТАН..... | 83 |
| Qulmbetova A. XALIQ QOSIQLARINIŇ HÁZIRGI JAǒDAYI..... | 87 |
| К.Н.Олимхонова RELATIONSHIP BETWEEN BACTERIAL CONTAMINATION AND INFLAMMATORY MARKERS IN PATIENTS WITH CHRONIC KIDNEY DISEASE..... | 89 |

СОДЕРЖАНИЕ / CONTENT

| | |
|--|-----|
| Каюмходжаев А.А., Расулов Ж.Д., Холмуратова М.К. | 90 |
| РЕЗУЛЬТАТЫ ПЛАСТИКИ ОБШИРНЫХ ПОСЛЕОЖОГОВЫХ ДЕФЕКТОВ И ДЕФОРМАЦИЙ ГОЛОВЫ И ШЕИ..... | 90 |
| Санжар Султанов, Лазиз Тураев, Мавлюда Ходжаева, Сабина Каюмова, Зайниддин Сайфутддинов, Дильфуза Аламурадова ВЫЯВЛЕНИЕ НЕТУБЕРКУЛЕЗНЫХ МИКОБАКТЕРИЙ В РЕСПУБЛИКЕ УЗБЕКИСТАН..... | 94 |
| Shixova Inobat Omonovna, Rajabov Shoxrux Shuhrat o'g'li SINF DAN TASHQARI MASHG'ULOTLARDA TARIXIY MA'LUMOTDAN FOYDALANISH..... | 95 |
| Tishabaev Alisher Maxamadjanovich ISSUES OF DEVELOPMENT OF WOMEN'S SPORTS IN UZBEKISTAN DURING THE YEARS OF INDEPENDENCE..... | 97 |
| Melikova M.N. ON THE HISTORIOGRAPHY OF ALISHER NAVOI'S CREATIVITY..... | 99 |
| Махмудова Нилуфархон Тўлқинжон қизи О ВОПРОСАХ ТЕРМИНЫ И ТЕРМИНОЛОГИИ В УЗБЕКСКОМ ЯЗЫКОЗНАНИИ..... | 101 |
| Xamidullaev Adilbek AVESTO – MILLIY G'UYANING FALSAFIY ILDIZI SIFATIDA..... | 103 |
| Хабиба Наимовна Обломуратова, Туйчиев Бердикул Туракулович ИДЕОЛОГИЧЕСКИЕ УГРОЗЫ В ВИДЕ МИССИОНЕРСТВА..... | 104 |
| Хабиба Наимовна Обломуратова, Туйчиев Бердикул Туракулович КЕЛАЖАГИ БУЮК ДАВЛАТНИНГ ҚУДРАТЛИ ТАЯНЧИ..... | 107 |
| Jamilova Mohigul Madiyorovna NODIR YER ELEMENTLARINING MAGNITO-OPTIK XOSSALARIDAN TEKNIKADA FOYDALANISH..... | 110 |
| Məmmədova Lalə Nail qızı, Mehdiyeva Günel Vüqar qızı AZƏRBAYCANIN YERLI NAR VƏ ALMA SORTLARININ ANTIRAKDİKAL AKTİVLİYİN TƏYİNİ..... | 112 |
| Mehdiyeva Gunel Vugar, Mehdiyev Shaig Faig, Mammadova Lala Nail COMPARISON OF ANTIRADICAL ACTIVITY OF GREEN TEA (CAMELLIA SINENSIS) METHANOLIC AND AQUEOUS EXTRACTS..... | 114 |
| Uraimova Mohigul Qobuljon qizi ZAMONAVIY TILSHUNOSLIKDA KONSEPT NAZARIYASI VA UNING NAZARIY ASOSLARI..... | 115 |
| Могильная А.Л., Кораблина О.В., Байжанова Рамуза Тенелбай кызы ПРАВОВЫЕ МЕХАНИЗМЫ СПЕЦИАЛЬНОЙ ОЦЕНКИ УСЛОВИЙ ТРУДА..... | 118 |
| F.S.Meliboyeva, O.T.To'lqinova FERGANA VALLEY WATER RESOURCES AND THEIR IMPORTANCE IN THE NATIONAL ECONOMY..... | 120 |
| Рустамов Ф.Х. ПРЕДОПЕРАЦИОННАЯ ПОДГОТОВКА К ЭНДОПРОТЕЗИРОВАНИЮ ТАЗОБЕДРЕННОГО СУСТАВА У БОЛЬНЫХ С ТУБЕРКУЛЕЗНЫМ КОКСИТОМ..... | 122 |
| Aripova Aziza Xasanovna ALISHER NAVOIYNING BEBANO IJODIY-ILMIY MEROSINI CHUQRUR O'RGANISH..... | 123 |
| Khusenova Shakhnoza Shukhratovna, Khamidova Safiya Shukhratjon kizi DETERMINING THE EFFECTIVENESS OF ANTI-INFLAMMATORY PREPARATIONS IN DIABETIC FOOT SYNDROME..... | 126 |
| Файзуллаева Нодира Султановна, Додиев Акрам Махмудович ПРИНЦИПЫ ПОДБОРА СОСТАВА АНТИДИАБЕТИЧЕСКОГО СБОРА «ANTIDIABET»..... | 128 |
| К.Р. Айтбаев РАЗРАБОТКА ЭНЕРГОСБЕРЕГАЮЩИЕ ТЕХНОЛОГИИ НА ОСНОВЕ СОВЕРШЕНСТВОВАНИЯ НИЗКОТЕМПЕРАТУРНЫХ СИСТЕМ ОТОПЛЕНИЯ..... | 130 |
| Даминов Б.Т. Убайдуллаева Б.Н. ДЕФИЦИТ ЖЕЛЕЗА КАК ПРИЧИНА РЕЗИСТЕНТНОСТИ К СТАНДАРТНОЙ ПРОТИВОАНЕМИЧЕСКОЙ ТЕРАПИИ БОЛЬНЫХ НА ПРОГРАММНОМ ГЕМОДИАЛИЗЕ..... | 133 |

COMPARATIVE STUDY OF THE ANTI-INFLAMMATORY ACTIVITY OF 1- (4'-DIMETHYLAMINOPHENYL)-6, 7 -METHYLENEDIOXY-1, 2, 3, 4-TETRAHYDROISOQUINOLINE AND SODIUM DICLOFENAC.

Rejepov Jumadilla

Candidate of Medical Sciences Department of Pharmacology and Toxicology Institute of Chemistry of Plant Substances of the Academy of Sciences of the Republic of Uzbekistan

Rakhmanova Khilola Akhmedjanovna

PhD-1 cours Department of Pharmacology and Toxicology Institute of Chemistry of Plant Substances of the Academy of Sciences of the Republic of Uzbekistan

Azamatov Azizbek Azamat ugli

junior researcher Department of Pharmacology and Toxicology Institute of Chemistry of Plant Substances of the Academy of Sciences of the Republic of Uzbekistan

Saidkhodjaeva Dilfuza Mir-tahirovna

junior researcher Department of Pharmacology and Toxicology Institute of Chemistry of Plant Substances of the Academy of Sciences of the Republic of Uzbekistan

Annotation: The anti-inflammatory activity of a new compound 1- (4'-Dimethylaminophenyl -) - 6,7-methylenedioxy-1,2,3,4-tetrahydroisoquinoline was studied on the model of "acute inflammatory arthritis". As a result of the studies carried out, it was found that the test compound in various doses has an anti-inflammatory effect.

Keywords: 1- (4'-Dimethylaminophenyl -) - 6,7-methylenedioxy-1,2,3,4-tetrahydroisoquinoline, toxicity, anti-inflammatory activity, diclofenac sodium.

Introduction and research methods: The paper presents data on the anti-inflammatory effect of a compound synthesized in the laboratory of alkaloids chemistry at the Institute of Plant Chemistry named after academician S.Yu. Yunusov Academy of Sciences of the Republic of Uzbekistan Sh. Zhurakulov, V. Vinogradova.

The toxicity of compound 1- (4'-димет-диметилминифенил -) - 6,7-methylenedioxy-1,2,3,4-tetrahydroisoquinoline was studied as well as local anesthetic, analgesic (analgesic), antiarrhythmic action.

Compound anti-inflammatory activity was studied using the model of "formalin arthritis". The new compound has been studied in comparison with sodium diclofenac, which is widely used in modern medicine. In studies, the substance 1- (4'-Dimethylaminophenyl -) - 6,7-methylenedioxy-1,2,3,4-tetrahydro-isoquinoline in doses of 0.1-0.5-1.0-5.0-10.0 mg / kg and the drug diclofenac was administered orally 50 mg / kg through an atraumatic probe and, accordingly, a 2% formalin solution was injected into the paw of the right leg at 0.1 ml. The paw volume of the animals was measured before the experiment and after 3 hours using the oncometric method of Table 1.

Table 1

Comparative anti-inflammatory activity of the test compound and diclofenac in a rat model of formalin arthritis

| № | Name of preparations | Doza mg/kg | Average foot volume | | Increase in paw volume in relation to the original | | Anti-inflammatory effect % |
|---|-------------------------------------|------------|---------------------|---------------|--|------|----------------------------|
| | | | Normal | After 3 hours | MI | % | |
| | | | | | | | |
| 1 | control group Formalin 1% 0,2 ml | 0,2мл | 0,8 | 1,4 | 0,6 | 55,6 | - |

| | | | | | | | |
|---|---|------|-----|-----|-----|------|------|
| 2 | 1- | 0,1 | 0,7 | 1,3 | 0,6 | 85,7 | 54,1 |
| | (4'-Dimethylaminophenyl | 0,5 | 0,8 | 1,1 | 0,3 | 37,5 | 67,4 |
| | -) - | 1,0 | 0,7 | 1,1 | 0,4 | 57,1 | 2,7 |
| | 6,7-methylenedioxy-1,2,3,4 | 5,0 | 0,9 | 1,3 | 0,4 | 44,4 | 20,1 |
| | tetrahydroisoquinoline | 10,0 | 0,8 | 1,3 | 0,5 | 62,5 | 12,4 |
| 3 | diclofenac sodium + formalin 2% 0,1 ml | 50,0 | 0,9 | 1,3 | 0,4 | 44,4 | 20,1 |

From those shown in table 1, it can be seen that the research compound has a pronounced anti-inflammatory effect and is 3.3 times more active than the reference drug diclofenac sodium when administered at a dose of 0.5 mg / kg.

Conclusion: In contrast to the drugs analgin, diclofenac sodium and aspirin widely used in medical practice, the investigated compound 1- (4имет-Dimethylaminophenyl -) - 6,7-methylenedioxy-1,2,3,4-tetrahydroisoquinoline is much less toxic, has a large the breadth of pharmacological action, which indicates high selectivity and safety.

List of references:

1.Djurakulov Sh.N., Vinogradova V.I., Zhumaev I.Z., Usmanov P.B. Synthesis of 1-aryl-6,7-dimethoxy-1,2,3,4-tetrahydroisoquinolines and a number of derivatives // Reports of the Academy of Sciences of the RUz. –Tashkent, 2014, No. 3, pp. 51-53.

2.Djurakulov Sh.N., Vinogradova V.I., Rejepov J., Rakhmanova H.A., Azamatov A.A. 1-(4'-Dimethylaminophenyl -) - 6,7-methylenedioxy-1,2,3,4 tetrahydroisoquinoline, exhibiting local anesthetic, analgesic and antiarrhythmic effects. Patent application No. IAP 20190421.

3.Rejepov Jumadilla, Rakhmanova Hilola, Azamatov Aziz “Toxicity and anti-arrhythmic activity 1-(4-Dimethylaminophenyl dimethylaminophenyl)-6,7-dimethoxe-1,2,3,4 tetrahydroisoquinoline”// The American journal of medical sciences and pharmaceutical research 2020 p. 130-133

BOSHLANG'ICH SINFO'QUVCHILARIGA TAVSIYA ETILADIGAN ERTAKLAR VA ULARNI O'RGANISH METODIKASI

Boy chayeva Sharifa Saidkulovna
Sirdaryo VPXQTMOHM Maktabgacha,
boshlang'ich va maxsus ta'lim kafedrası
katta o'qituvchisi

Annotatsiya: Boshlang'ich sinf darslarida ertaklar va ularni darslar jarayonida foydalanish yo'llari, ertaklar bolalarni estetik jihatdan tarbiyalashi, didini o'stirishi, nafasatga undashi haqida ma'lumot berilgan.

Kalit so'zlar: ertak, xalq og'zaki, real hayot, mehnatkash.

Xalq og'zaki ijodida ertak janrining bolalar tomonidan yaxshi qabul qilinib, qiziqib o'qilishining sabablaridan biri ertak tilining ta'sirchanligi, o'tkirligi, ma'nodorligi va xalq tiliga yaqinligidir. Ertaklarning ko'pchiligida real hayot tasviri sarguzasht elementlar bilan qo'shilib ketadi.

Ertakning o'tkir maroqli syujeti, voqea rivojidadagi favqulodda ajoyib vaziyat bolalarni maftun qiladi, undagi mard, kuchli, topqir, dovyurak, chaqqon qahramonlar, ertakning g'oyaviy yo'nalishi, unda ezgulik kuchining – yaxshilikning doimo g'alaba qilishi bolalarni o'ziga tortadi. Ertakda qabul qilingan hikoya qilish shakli bir xil so'z va iboralarning qayta-qayta takrorlanib turishi, ohangdorligi, tilining ta'sirchanligi, ifoda vositalarining jonliligi, bolalar uchun juda qiziqarliligidir. Ertakda qatnashuvchilar ko'pincha rahmdil, saxiy, adolatli hamda ularning aksi bo'lgan yovuz, baxil, ochko'z obrazlar bo'ladi.

Ertakning pedagogik qiymati shundan iboratki, o'quvchilar unda to'g'rilik, halollik g'alaba qilganidan, kambag'al kishilar qiyinchilikdan qutilganidan, ya'ni yaxshilik, ezgulik ro'yobga chiqqanidan va yomonlik, yovuzlik mahkumlikka uchraganidan quvonadilar. Ular hayotda ham doimo shunday bo'lishini istaydilar. Masalan, «Halollik» ertagida (3-sinf) asosiy fikr kambag'allarga yordam ko'rsatish, o'z mehnati bilan hayot kechirish bo'lib, bu hatto butun xalq istagi ekanligi g'oyasi ilgari surilgan bo'lsa, «Hiylagarning jazosi» ertagida (4-sinf) soddadilning to'g'riligi hiylagarning makri ustidan g'olib kelishi, xiyonat jazosiz qolmasligi g'oyasi ilgari surilgan. Har ikki ertak ham to'g'riso'zlikning g'alabasi bilan yakunlanadi.

„Zumrad va Qimmat“, „Oltin tarvuz“, „Dehqon bilan ayiq“, „Non va tilla“ (arab xalq ertagi), „Haqqush“ (tojik xalq ertagi), „Danak“ (qirg'iz xalq ertagi), „Qizg'anchiq Pak“ (koreys xalq ertagi), „Kuchuk va topqirlik“ (latish xalq ertagi), „O'tinchi yigit“, „Bo'ri bilan echki“ singari asarlar kichik maktab yoshidagi bolalar sevib o'qiydigan ertaklardir. Bu yoshdagi bolalarga ko'proq ig'vo, g'iybat, munofiqlikdan yiroq bo'lgan ertaklar yoqadi. Negaki, yaxshi, mukammal tarbiyalangan bola boshqalarga hech bir ozor yetkazmasligini, takabburlik qilmasligini, hech kimga haqorat ko'zi bilan qaramasligini, rostgo'y bo'lishini avvalgi davr bolalar kitobxonligida tavsiya etilgan ertaklar orqali bilib olishgan. Demak, u o'zidan kattalarga hurmatli, kichiklarga shafqatli va marhamatli, shirin so'zli va xushmuomala bo'ladi. Mana shularga o'xshash go'zal xislatli bolalarni el sevadi, e'zozlaydi. „Zumrad bilan Qimmat“ ertagidagi Zumrad xuddi shunday fazilatli obrazlardan biridir.

Zumrad! Xalq orzu qilgan, istagan, e'zozlagan qizlarning yorqin timsoli. Bugungi qizaloqlar Zumradan qanchalik ibrat olishsa, Zumrad kabi chiroyli, odobli, muloyim, aqlli, mehnatsevar bo'lishsa arziydi. Qarang, yo'lda lolalar, rang-barang gullar Zumradni ko'rib, boshlarini egib, unga salom beradilar. Zumrad maysalar ustida o'tirib dam olganida, gullar uni olqishlab, bulbullar quvonib, unga qo'shiqlar aytib berishadi. Zumrad aslida kim? U bir o'gay ona qo'lida so'kish, qarg'ish eshitib, bir burda nonga muhtoj bo'lib yurgan qizcha. Zumrad el sevadigan darajada chiroyli, odobli, muloyim, aqlli. Uni bir ko'rgan, bir suhbatlashgan kishi yana ko'rsam, suhbatlashsam deb orzu qiladi. Zumrad otasini, odamlarni yaxshi ko'radi, hayvonlarni, tabiatni, maysa-yu o'tloqni sevadi, ularga xizmat qiladi.

Zumrad mehnat bolasi. Mehnat qilgan elda aziz, deganlaridek, uning yelib-yugurib ishlashi kampirga xush yoqadi. „Oppoq qizim, shirin qizim, do'mbog'im, munchog'im!“ deya uni erkalaydi, peshanasidan o'pib, sochini silaydi. Zumrad halol-pokligi, shirinso'zligi,

mehnatkashligi, kattani hurmat qilishi, kichikni e'zozlashi bilan sehrgarning muhabbatini qozonadi. Shu sababli sehrgar Zumradni tengsiz boylik bilan siylaydi, uni baxtiyor qiladi. Mehnatkash xalq o'z farzandlarini xuddi Zumrad kabi ishchan, mehribon, iboli, boy-badavlat bo'lishini orzu qilgan.

Lekin Qimmat kabi erka, tanti, ishyoqmaslarni yomon ko'rgan. Qimmat obrazi ishlaymay tishlashga o'rganib qolgan, injiq, muttahaam va bedavo farzandni eslatadi. Bizda va ayniqsa, ertaklarda o'zidan kattalarni hurmat qilish va keksalarni e'zozlash, odamoxunlik va mehnatsevarlik, iboli va hayolilik asosiy masalalardan biri hisoblanadi. Savol tug'iladi. Xo'sh, Qimmatda yuqoridagi fazilatlaridan qaysi biri mavjud? Hech qaysisi yo'q. Mana, ota Qimmatni ham kimsasiz o'rmonda adashtirib tashlab ketdi. Sehrgarnikida yashar ekan, unga onasi birorta ham shirin so'z o'rgatmaganligi, mehnat qilish nimaligini bilmaganligi sababli kampirga qo'pol-qo'rs muomalada bo'ladi.

Kitobxon bolalar ham hayotda Qimmat qiyofasiga tushib qolmaslik uchun o'zlarini o'nqlab olishga, mehnatni sevishtga, ko'proq dars qilishga, kitob o'qishga intiladigan bo'ladilar. Axir Qimmatni ishyoqmasligi, odobsizligi tufayli juda ko'p narsalar xush ko'rmaydi. Hatto uning yurish-turishi, xattiharakati kuchug-u sehrgar kampirga ham ma'qul bo'lmaydi. Dangasaligi, kekkayganligi, qo'rs-qo'polligi o'zining boshiga yetadi.

Ertak mazmunini qayta hikoyalashda, qahramonlarga tavsif berishda oquvchilarning oz nutqida til vositalaridan orinli foydalanish talab qilinadi. Til vositalaridan foydalanish uchun talab va vaziyat, ehtiyoj yaratish zarur. Ertak tilida shunday soz va iboralar borki, ular bolaga ozgacha tasir korsatadi.

Xulosa qilib aytganda ertak xalq og'zaki ijodidagi badiiy nasrning eng qadimiy va ommaviy namunasi hisoblanadi.

Adabiyotlar:

1.Mamasoli Jumaboyev. Bolalar adabiyoti va ifodali o'qish. Voris-nashriyot“ Toshkent — 2017.

2.www.ziyouz.com kutubxonasi

MATEMATIKA DARSLARIDA O'TILGAN MAVZULATNI MUSTAHKAMLASHDA MUAMMOLI TA'LIM TEXNOLOGIYASIDAN FOYDALANISH

Mamatkulova Nigora Sherbekovna

Sirdaryo VXTHQTMOHM "Maktabgacha, boshlang'ich va
maxsus ta'lim metodikalari" kafedrası katta o'qituvchisi

Annotatsiya. Ushbu maqolada muammoli ta'lim texnologiyasidan boshlang'ich sinf matematika darslarida foydalanish yo'llari haqida fikr yuritilgan.

Kalit so'zlar. muammoli ta'lim, ixtiro, kashfiyot, empirik.

Boshlang'ich sinf o'qituvchisining kasbiy salohiyati va ma'lumot darajasi, uning bolalar psixologiyasi hamda hozirgi zamon boshlang'ich ta'lim metodikasini yaxshi bilishi ta'lim sifatini oshirishda, zamonaviy pedagogik va axborot texnologiyalarni samarali qo'llashda muhim ahamiyatga ega.

Zamonaviy maktabning vazifasi har tomonlama rivojlangan barkamol shaxsni shakllantirish hisoblanadi. Shaxsning har tomonlama rivojlanganligining asosiy ko'rsatkichlaridan biri uning yuqori darajadagi fikrlash qobiliyatiga ega ekanligidir. Agar o'qitish ijodiy qobiliyatni rivojlanishiga olib kelsa, uni rivojlantiruvchi o'qitish bilan qo'shish mumkin. Bu shunday o'qitishki, o'qituvchi fikrlashning rivojlanish qonuniyatlariga suyanib, maxsus pedagogik vositalar yordamida o'quv predmetini o'rganish jarayonida o'z o'quvchilarining fikrlash qobiliyatini va anglash ehtiyojlarini shakllantirish uchun maqsadli ish olib boradi. Bunday o'qitish muammoli o'qitish deb ataladi.

Bugun jamiyat maktab oldiga: maxsus qobiliyatini ularning mustaqil bilishlarini maqsadga muvofiq ravishda rivojlantirishni vazifa qilib qo'ydi. Ana shu vazifalarni hal etishda muammoli ta'lim texnologiyasi yetakchi o'rinni egallaydi. Bizga ma'lumki zamonaviy ta'lim texnologiyasida muammoli ta'lim alohida o'rin tutadi. Muammoli ta'lim texnologiyasining zamirida yoki bir-biriga bog'liq bo'lgan muammolar zanjiri yotadi.

Dars jarayonida o'quvchi muammoni yechar ekan, o'zicha muhim bo'lgan «kashfiyot» qiladi. Bu hol o'quvchida o'ziga ishonch xosil qiladi (ya'ni mening kashfiyotim, men topdim, ixtiro qildim)

Mana shu tomoni bilan muammoli ta'lim texnologiyasi boshqa barcha o'qitish texnologiyalaridan ustun turadi. Chunki bunda o'quvchi izlanish olib borish, taxlil qilish, empirik xulosa chiqarish, boshqa vaziyatga qo'llash, fikr muloxazalarini taxminan sistemalashtirib isbotlash kelgusida amaliy faoliyatga qo'llash malakalarini egallab boradi.

Muammoli ta'lim an'anaviy o'qitish metodikasiga tayanadi. O'qituvchi muammoli vaziyatni o'quvchilar oldiga qo'yish bilan bir qatorda, uni yechish uchun izlanish zarurligini, izlanish uslublarini o'quvchilarga o'rgatadi. Muammo yechimini topish. IZlashga o'tish uchun, eng avvalo zaruriy muxit yaratilishi kerak.

Muammo aniq bo'lishi, o'quvchilar uni yechimini izlash jarayonida oldingi mavzularda, fanlarda olgan ma'lumotlari, tushunchalari, bilimlaridan foydalana oladigan bo'lishi kerak. O'quvchilar oldiga qo'yilgan muammo o'zining dolzarbligiga ega bo'lishi ham muhim ahamiyatga ega.

O'quvchi izlanishni ma'lum bir sistemada, muayyanlikda bo'lgan muammo ustida olib borish kerak, shunda o'quvchi muammoni taxlil qiladi, qismlarini ajrata oladi va yechish uchun kirishadi.

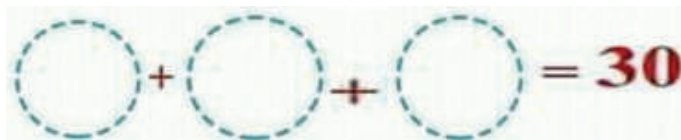

Berilgan sonlardan 30 hosil qiling.

O'quvchilarda ijodiy izlanish, kichik tadqiqotlarni amalga oshirish, muayyan farazlarni ilgari surish, natijalarni asoslash, ma'lum xulosalarga kelish kabi ko'nikma va malakalarni shakllantirishga xizmat qiladigan ta'lim muammoli ta'lim deb ataladi.



Rasmda nechta jonivor bor?



Rasmda nechta jonivor bor?

Rasmdan oqqush, o'rdak, qush va kapalakni toping va unga masala tuzing.

Ta'lim jarayonini loyihalash bevosita muammoli ta'limni qo'llashga va aksincha, muammoli ta'limni loyixalashga olib keladi. Muammoli o'qitish texnologik loyixalashtirilgan o'quv jarayonini amalga oshirishning didaktik konstruksiyasi sifatida qo'llaniladi.

Muammoli ta'limning asosiy g'oyasi bilimlarni o'quvchilarga tayyor holda berish emas, ular tomonidan dars mavzusiga tegishli muammolar bo'yicha o'quvtadqiqotlarini bajarish asosida o'zlashtirilishini ta'minlashdan iborat.

Adabiyotlar

1. Internet materiallari: <http://go.mail.ru/search?>. "Ta'lim texnologiyalari"

2. Ishmuhamedov R.J. Innovatsion texnologiyalar yordamida ta'lim samaradorligini oshirish yo'llari. – T.: Nizomiy nomidagi TDPU, 2004, 2008

BADIIY ASARLARNI IFODALI O'QISHDA NUTQ SAN'ATINING AHAMIYATI

Pirnazarova Farida Dusanovna

Sirdaryo viloyat Shirin shahar 3-umumta'lim
maktabining boshlang'ich sinf o'qituvchisi

Annotatsiya: Ushbu maqolada ifodali o'qish va uning ahamiyati, ifodali o'qish orqali o'quvchilarda kitobxonlik madaniyatini shakllantirish haqida fikrlar bildirilgan.

Kalit so'zlar: ifodali o'qish, kitobxonlik, nutq, asar mazmun, tovush, oxang.

Jamiyat taraqqiyoti va kelajagi yosh avlodning bilim darajasi va ma'naviy kamoloti bilan chambarchas bog'liq. Yoshlarni har tomonlama barkamol qilib tarbiyalashda esa, so'z san'atining o'mi va ro'li beqiyosdir.

Umumiy o'rta ta'limning boshlang'ich sinflarda o'qish fani o'quvchilarni ongli, to'g'ri va ifodali o'qishga o'rgatish bilan birga ularda kitobxonlik va nutq madaniyatini hamda mustaqil fikrlash qobiliyati shakllantiradi. O'quvchilarni har tomonlama rivojlantirishga xizmat qiladi.

Darsda o'quvchilarning faolligini oshiradigan, tasavvurlarini boyitadigan usullardan foydalanish, asarlarni janr mazmunidan kelib chiqib, rollarga bo'lib o'qish, qahramonlar nomidan qayta hikoya qilish, qahramonning taqdiri haqidagi hikoyani davom ettirish, qiziqarli mavzularda og'zaki hikoya tuzdirish kabi ijobiy topshiriqlardan foydalanish kabi ishlar amalga oshiriladi.

O'quvchiga asarning g'oyaviy mazmunini, muallifning hayot haqidagi fikr-mulohazalarini, qahramonlarning ichki hissiyotlarini yetkazish ifodali o'qish oldiga qo'yiladigan asosiy vazifadir. Shu maqsadda har bir o'quvchi ifodali o'qishning o'ziga xos xususiyatlarini mukammal o'rganishi kerak. Uni puxta o'zlashtirgan kishining nutqi ravon, shirali bo'lib, o'z fikrini tinglovchilarga to'g'ri va izchil yetkaza oladi. To'g'ri, badiiy asarlarning hammasi ham bir xilda o'qilavermaydi. Har qanday asarni ifodali o'qish uning janr xususiyatlari va kompozitsion tuzilishiga ko'ra belgilanadi. O'qituvchi asarni ifodali o'qishga kirishishdan oldin uning g'oyaviy mazmunini, obrazlar tizimini va badiiy xususiyatlarini chuqur o'rganishi lozim. She'riy asarlarni ifodali o'qishning o'ziga xos xususiyatlari o'qiladigan asarning janri, ritmi, qofiyalanish tartibiga bog'liq.

Nasriy asarlarni ifodali o'qishdan oldin unda qanday g'oya ilgari surilayotganini aniqlash zarur. Masalan, 4-sinfda X.To'xtaboevning «*Xatosini tushungan bola*» hikoyasini ifodali o'qishdan oldin o'quvchilarga xatosini tushungan bola kim ekanligi, uning xatosi nimalardan iborat bo'lganligi, maqtanchoqlikning illat ekanligi to'g'risida tushuncha beriladi.

Masalan, 3-sinfda X.To'xtaboevning «*Hassa*» hikoyasi bilan tanishish jarayonida Qobil boboning savollariga Shavkatning javoblari yoki S.Anorboevning «*Bahs*» hikoyasidagi ifodali o'qilishi natijasida ushbu asarlarning badiiy-estetik qimmatini chuqurroq o'zlashtirishga erishiladi.

Yana shuni aytish joizki, matnni ifodali o'qishda so'z urg'usining ahamiyati katta. Birinchidan, so'z urg'usi to'g'ri talaffuz me'yorlarini belgilashda yordam beradi. Ikkinchidan, leksik urg'u so'z ma'nolarini farqlash uchun ham xizmat qiladi. Masalan: *Olma (ot) inson salomatligi uchun nihoyatda foydali bo'lgan mevadir.* Yoki, *Sen hech qachon bironing narsasini ruxsatsiz olma* (harakat). Ushbu jumalardagi shakldosh bo'lgan olma so'zida urg'u turli o'rinlarda tushadi va turlicha talaffuz qilinadi.

Bunday holatni *atlas* (mato), *atlas* (geografik atlas), *qishloqcha* (ot), *qishloqcha* (ravish) kabi so'zlarda ham kuzatish mumkin. Ba'zan xalq qo'shiqlarida, xalq dostonlarida, mumtoz adabiyot namunalari ham shakldosh so'zlar uchraydi. Bunday hollarda matnni ifodali o'qishga kirishishdan oldin shu so'zlarning ma'nosini tushunish va urg'u tushgan bo'g'inni aniqlash lozim bo'ladi. Ifodali o'qilishi-asar mazmunini tovush va oxang orqali o'quvchilarga ko'rgazmali qilib ko'rsatishdir. Ifodali o'qish jonli o'qish bilan uzviy ravishda bog'lanadi. Har bir o'qituvchi o'quvchilarni ifodali o'qishga o'rgatishda uchta muqim masalalarga e'tibor berishi ma'quldir.

1. Nutq jarayonida nafas olishdan foydalanish
2. Har bir tovushning nafas olishdan foydalanish
3. Adabiy talaffuz normalarini egallash.

Edi misollarga e'tibor qaratsak. She'rni ifodali o'qishda intonatsiya va mimikani o'rnini belgilaymiz.

*Sen yetim emassan,
Tinchlan , jigarim.
Quyoshdek mehribon,
Vataning-onang.
Zamindek vazminu,
Mehnatkash, mushfiq.
Istalgan narsangni tayyorlaguvchi
Xalq bor-otang bor,
Chochima jigarim,
O`z uyingdasan....*

Bu she`rning dastlabki ikki misrasida bolada mehribonlik, 3-4-misralarida g`ururlanish, 5-9-misralarida ta`kid, 10-11-misralarida yana bolaga g`amxo`rlik, mehribonlik ma`nolari yotadi. Demak, bu she`rning 1-2 va 10-11- misralarini past ovozda muloyimlik bilan, 5-9-misralarini ko`tarinki, g`urur bilan o`qilgandagina ifodalilik ta`minlangan bo`ladi. Darsliklardan matn tanlang va intonatsiyaga ko`ra o`qish yo`nalishlarini tahlil qiling.

Xulosa sifatida shuni aytishimiz mumkinki ifodali o`qishning o`ziga xos xususiyati shundaki, u insonda tuyg`u va kayfiyatlar hosil qiladi, aniqrog`i, voqelikning his-tuyg`uli qiyofasini yaratadi. Ifodali o`qish jarayonida asar voqealari “jonlanadi”, qahramonlar “tilga kiradi”. O`quvchi bir vaqtning o`zida ham muallif, ham qiyofa (obraz) yaratuvchi, ham ijrochi sifatida namoyon bo`ladi.

Adabiyotlar:

- 1.Ziyoda Masharipova. Ifodali o`qish praktikumi. Alisher Navoiy nomidagi O`zbekiston Milliy kutubxonasi nash riy o`ti-2011 y.
- 2.www.ziyouz.com kutubxonasi.

BOSHLANG`ICH SINFI O`QISH DARSLARIDA ALISHER NAVOIY IJODI BILAN TANISHISH

Ro`ziniyeva Shoxsanam Axmatovna
Sirdaryo viloyat Boyovut tuman 1-umumta`lim
maktabining boshlang`ich sinf o`qituvchisi

Annotatsiya: Ushbu maqolada ifodali o`qish va uning ahamiyati, ifodali o`qish orqali o`quvchilarda kitobxonlik madaniyatini shklantirish haqida fikrlar bildirilgan.

Kalit so`zlar: ifodali o`qish, kitobxonlik, nutq, asar mazmun, tovush, oxang.

Boshlang`ich sinfdagi o`quvchilar biror-bir mavzuni o`qishga kirishishdan oldin o`quvchilarni badiiy asarni o`qishga tayyorlash lozim bo`ladi. Chunki o`quvchilar asar mazmunini to`g`ri idrok etishlari uchun hayot haqida ma`lum tasavvurga ega bo`lishlari zarur. Buning uchun tayyorgarlik ishlari o`tkaziladi.

Ma`lumki, sinfdagi o`qish asosida badiiy va ilmiy-ommabop matnlar turadi. O`quvchilarni matn bilan tanishtirish o`qishga tayyorgarlik bosqichidan boshlanadi.

Tayyorgarlik bosqichi yozuvchilar haqida ma`lumot berish, o`quvchilarni asarda tasvirlanadigan voqea-hodisalarni idrok qilish, asar pafosini his etish, notanish va ko`p ma`noli so`zlar, murakkabroq tarzda obrazli ifodalarni izohlash kabi masalalarni o`z ichiga oladi. Agar asar yil fasllari haqida bo`lsa, tabiat qo`yniga sayohat uyushtirish ham sinfdagi o`qish muvaffaqiyatini ta`minlashga xizmat qiladi. Yana boshlang`ich sinfdagi so`z mulkingning sultoni Alisher Navoiy hayoti, bolaligi va uning ijodini o`rganish maqsadida bir qancha shoir va yozuvchilar qalam tebratkanlar, biz hozir shular bilan birma-bir tanishib chiqamiz.

Birinchi sinf o`qish darsligida 23 betida Navoiy bobomizning hikmatli so`zlaridan namunalar keltirgan. Kitobda yana G`azal mulkingning sultoni bobomiz Alisher Navoiy buyuk shoir, olim va davlat arbobi bo`lganligi, besh-olti yoshidanoq ko`p she`rlarni yod olganligi bobomiz bizga juda ko`p asarlar yozib qoldirganligi, bu ulug` zot shoirlarning sultoni bo`lganligi haqida fikrlar bildirilgan. Yana quyidagi hikmatli so`zlar qayd etilgan:

- *Bilmaganni so`rab o`rgangan olim, orlanib so`ramagan o`ziga zolim.*
- *Oz-oz o`rganib dono bo`lur, qat ra-qatra yig`ilib daryo bo`lur.*
- *Yaxshi kishi yomonlardan ham yaxshil igini ayamas.*
- *Yaxshilikni bilmasang, yaxshilarga qo`shil.*

“Non isi” rivoyatida esa Navoiy bobomizni topqirligi, zehni o`tkirligi, aql bobida esa o`sha davrda unga yetadigan inson yo`qligi bilan ajralib turgan.

Ikkinchi sinf o`qish darsligida “Vatan” mavzusida uni tariflashda Har bir xalq yashaydigan joy ularning ona vatanidir. “Vatan” atamasi arabcha so`z bo`lib, ona yurt ma`nosini bildiradi. Buyuk shoirimiz Alis her Navoiy “Vatan” tushunchasini ona yurt, tug`ilib o`sgan joy ma`nolarida ishlatgan. Yana *ikkinchi sinfdagi* “Tandir” rivoyati keltirilgan. Bu rivoyatda bolaga hunarli kishi hor bo`lmasligi buning uchun hunar o`rganish lozimligi haqida fikrlar yuritilgan. Shorasul Zunnunung “*Nima eksang, shuni o`rasan*” hikoyasidan keyin ham mavzuga mos hikmatli so`zdan namunalar keltirilgan.

- *Boshni fido ayla ato qoshig`a,*
- *Jismni qil sadqa ano boshig`a.*

Bundan tashqari Zamira Ibrohimovanning “Kichkina Alisher” hikoyasi berilgan. Hikoyda “Alisher Navoiy bolalik paytlaridayoq juda ziyrak, aqlli, odobli bola bo`lganligi, uch yoshidan boshlab she`r, musiqa eshitishni nihoyatda yaxshi ko`rar ekan. u juda tiyrak bo`lganligi uchun otasi uni to`rt yoshida maktabga berganligi, u maktabda juda yaxshi o`qiganligi haqida m`lumotlar berilgan”.

Yana darslikda Xurshid Davron “Alisher Navoiy” nomli she`ri berilgan misralarda uning xislatlari, asarlari esa bizga meros bo`lib qolganligi haqida fikr yuritiladi. Misol uchun:

*Mir Alisher Navoiy
Merosi tamom bo`lmas.
Nabiralar bor ekan,
Bobomiz nomi o`lmas.*

Abdulla Oripovning "Alisherning onasi" she'rida esa Alisherning tarbiyasida onasining mehnati haqida fikrlar yuritilgan.

*Balki buyuk farzandiga
Terib kelgan chechaklar.
Balki tunlar unga bedor
Aytib bergan ertaklar.*

4-sinf o`qish darsligida Xondamirning "Tanbeh" hikoyasida ham Alisher Navoiy xislatlari haqida aytib o`tiladi.

181-betda Tursunboy Adashboyevning Navoiyga bag`ishlab "Navoiy bobomlar" she'ri ham berilgan.

*Hirotda tuprog`ida voyaga yetgan,
«Qush tili» yo`llarini munavvar etgan,
Yillar to`zonidan sog`-omon o`tgan*

Navoiy bobomlar; buyuk odamlar. Alisher Navoiy butun hayoti davomida adabiy asarlarni siyosat bilan birlashtirgan. Yuqori mansabga ega shaxs bo`la turib, u mamlakat hayotining ijtimoiy-iqtisodiy takomillashishiga katta hissa qo`shgan; ilm, fan, san`at rivojiga homiylik qilgan, tinchlik va totuvlik doimo hukmron surishiga doim harakat qilgan.

Xulosa sifatida shuni aytishimiz mumkinki Navoiy merosi mavzu va janrlari bo`yicha turlichadir. Uning asarlari XV asrdan hozirgi kungacha o`zbek adabiyoti rivoji uchun xizmat qilib kelmoqda. Asrlar davomida uning asarlari taqlid va ilhom manbai bo`lib hisoblanib kelgan. Uning yozgan asrlari, hayoti va ijodi bilan, darslar jarayonida va adiblarimizni asarlari orqali tanishib, o`qib, o`rganib boramiz.

Adabiyotlar.

- 1.T.G`afforova va b. 1-sinf o`qish darsligi T-2019 yil
- 2.Fuzailov S. 3-sinf. O`qish darsligi. Toshkent-2019y
- 3.S.Matchon va b. 4-sinf o`qish darsligi T-2017

НАУЧНОЕ ОБОСНОВАНИЕ РОЛИ ИГРЫ В ЖИЗНИ РЕБЁНКА

Преподаватель русского языка и литературы общеобразовательной
школы № 21 Тайлякского района Самаркандской области
Азимова Гулноз Бобокуловна
Тел: +99893 9911222

Аннотация: В данной статье рассматривается значение ролевых игр в процессе образования и в жизни ребёнка. Игра – это социальный коллективный опыт ребёнка, и в этом отношении она предоставляет собой совершенно незаменимое орудие воспитания социальных навыков и умений.

Ключевые слова: серьёзная дидактика; способ передачи; находчивость; комбинированные действия; педагогическая психология; координировать своё поведение; активная взаимопомощь; форма деятельности; подготовка к жизни.

Игра – самый древний способ передачи знаний от поколения к поколению. Девочки играют в куклы, чтобы подготовиться к роли жены и матери, мальчики – в машинки, чтобы стать главным автолюбителем в семье. И только школьные учителя предпочитают игре с учениками серьёзную дидактику. Почему же?

Что представляет собой игра в жизни человека? Стоит ли рассуждать на эту тему или, следуя известной поговорке *Делу время - потехе час*, рассматривать игру как потеху, которая имеет право на минимум драгоценного времени. Ответ на этот вопрос найдём в работах психологов и педагогов. Обратимся к труду выдающегося учёного-психолога Л.С. Выготского «Педагогическая психология». Одна из глав этой книги содержит исследование педагогического значения игры. «...уже давно обнаружено, - пишет Л. С. Выготский, - что игра не представляет из себя чего-либо случайного, она неизменно возникает на всех стадиях культурной жизни у самых разных народов и представляет неустранимую и естественную особенность человеческой природы. Они [игры] организуют высшие формы поведения, бывают связаны с разрешением довольно сложных задач поведения, требуют от играющего напряжения, сметливости и находчивости, совместного и комбинированного действия самых разных способностей и сил.

В игре усилие ребёнка всегда ограничивается и регулируется множеством усилий других играющих. Во всякую задачу-игру входит, как неперемное её условие, умение координировать своё поведение с поведением других, становиться в активное отношение к другим, нападать и защищаться, вредить и помогать, рассчитывать наперёд результат своего хода в общей совокупности всех играющих. Такая игра есть живой, социальный, коллективный опыт ребёнка, и в этом отношении она представляет собой совершенно незаменимое орудие воспитания социальных навыков и умений.

Особенность игры - подчиняя всё поведение известным условным правилам, она первая учит разумному и сознательному поведению. Она является первой школой мысли для ребёнка. Всякое мышление возникает как ответ на известное затруднение вследствие нового или трудного столкновения элементов среды. Там где, этого затруднения нет, там, где среда известна до конца и наше поведение, как процесс соотнесения с ней, протекает легко и без всяких задержек, там нет мышления, там всюду работают автоматические аппараты. Но как только среда представляет нам какие-либо неожиданные и новые комбинации, требующие и от нашего поведения новых комбинаций и реакций, быстрой перестройки деятельности, там возникает мышление как некоторая предварительная стадия поведения, внутренняя организация более сложных форм опыта, психологическая сущность которых сводится в конечном счёте к известному отбору из множества представляющихся возможными, единственно нужных в соответствии с основной целью, которую должно решить поведение.

Мышление возникает от столкновения множества реакций и отбора одних из них под влиянием предварительных реакций. Но именно это и даёт нам возможность, вводя в игру известные правила и тем самым ограничивая возможности поведения, ставя перед поведением ребёнка задачу достижения определённой цели, напрягая все инстинктивные способности и интерес ребёнка до высшей точки, заставить его организовать своё поведение так, чтобы оно подчинялось известным правилам, чтобы оно направлялось к единой

цели, чтобы оно сознательно решало известные задачи».

Иными словами, игра есть разумная и целесообразная, планомерная, социально - координированная, подчинённая известным правилам система поведения или затрата энергии. Этим она обнаруживает свою полную аналогию с трудовой затратой энергии взрослым человеком, признаки которой всецело совпадают с признаками игры, за исключением только результатов. Таким образом, при всей объективной разнице, существующей между игрой и трудом, которая позволяла даже считать их полярно-противоположными друг к другу, психологическая природа их совершенно совпадает. Это указывает на то, что игра является естественной формой труда ребёнка, присущей ему формой деятельности, приготовлением к будущей жизни.

Польский исследователь Стефан Шуман отмечает, что «игра - характерная и своеобразная форма активности ребёнка, благодаря которой он учится и приобретает опыт». Шуман указал на тот факт, что игра побуждает в ребёнке самые высокие эмоциональные переживания и активизирует его самым глубоким образом. Согласно Шуману, игру можно воспринимать как процесс развития, направленный своеобразным образом на формирование наблюдательности, воображения, понятий и навыков.

В учебнике «Психология», автором которого является В.А. Крутецкий, читаем: «Лучший способ организовать внимание подростка связан с умением так организовать учебную деятельность, чтобы у ученика не было ни времени, ни желания, ни возможности отвлекаться на длительное время. Интересное дело, интересный урок способны захватить подростка, и он с увлечением работает весьма продолжительное время, не отвлекаясь. Активная познавательная деятельность - вот что делает урок интересным для подростка, вот что само по себе способствует организации его внимания».

Этого, я думаю, достаточно, чтобы понять, насколько серьёзны научные рассуждения о роли игры в жизни ребёнка (да и взрослого человека тоже). Вывод таков: игра учит. Следовательно, стоит поговорить об игре как средстве обучения.

Вам очень хочется играть со своими ребятами на уроках русского языка. Возможно, несколько попыток у вас уже было, но на уроке поднимался невообразимый шум, гам, никто не слушал ведущего, каждый выкрикивал свой ответ и оспаривал поставленную ему оценку. Да, так тоже бывает, и нередко. Недаром для проведения деловых игр-тренингов даже со взрослыми приглашают специальных психологов-игротехников.

Прежде всего детей надо приучить к дисциплине игры, для этого игровая деятельность вводится в каждый урок. Во-вторых, надо, чтобы дети почувствовали удовольствие от игры. И только когда вы убедитесь в том, что дети беспрекословно принимают правила игры и не пытаются оспорить справедливо поставленные им командой оценки, можно приступать к подготовке игры.

В структуре учебного процесса выделяются 4 элемента – этапа урока.

1. Ориентировочный этап. Сначала учитель представляет изучаемую тему, напоминает основные понятия. Далее дается обзор общего хода игры.

2. Подготовка к проведению игры. Учитель излагает сценарий игры, останавливается на задачах, обсуждает с учениками игровые процедуры, предлагает критерии оценок, показывает примерный тип решений в ходе игры. После того как роли распределены, участники проводят черновую репетицию игры.

3. Проведение игры. Учитель организует проведение игры, фиксирует игровые действия, следит за подсчетом очков.

4. Обсуждение игры. Учитель проводит обсуждение, в ходе которого дается характеристика «событий» игры и их восприятия участниками, корректируются критерии оценок, высказываются мнения о результативности игры, пожелания – либо повторить игру на другом материале, либо отказаться от проведения подобной игры в будущем.

Список использованной литературы:

1. П.М. Баев. «Играем на уроках русского языка», Москва, «Русский язык», 1989 г.
2. Л.С. Выготский. «Педагогическая психология». Москва, «Педагогика», 1991 г.
3. В.А. Крутецкий. «Психология», Москва, «Просвещение», 1986 г.
4. Н.М. Лебедев. «Обобщающие таблицы и упражнения по русскому языку», Москва, «Просвещение», 1991 г.
5. «Русский язык в школе», 2005 г., № 18.

ЗАГРЯЗНЕНИЕ АТМОСФЕРЫ-ЭТА СЕРЬЕЗНАЯ ЭКОЛОГИЧЕСКАЯ ПРОБЛЕМА

Бакинский Государственный Университет, Баку, Азербайджан
Гянджинский Государственный Университет, Гянджа, Азербайджан
Э.М.Кадырова, А.Т.Мамедова, С.Т.Мехтиева, А.М.Гасанова

Ключевые слова: защита, окружающая среда, атмосфера, вещества, среда.

Контроль чистоты атмосферы, химического состава почв, природных и сточных вод осуществляется системой контрольных пунктов. Такой контроль позволяет, в принципе, не только зафиксировать степень загрязненности, но и установить источник загрязнения и локализовать его, оценить эффективность используемого метода очистки. Оценка качества атмосферного воздуха и вод проводится по предельно допустимым концентрациям компонентов. Предъявляются довольно жесткие требования к качеству воды и воздуха: содержание нормируемых компонентов колеблется в пределах 100-1000 мкг/л (для весьма токсичных 1-2 мкг/л) для воды и 1-100 мкг/м³ (и даже менее) для воздуха. Следовательно, возникает основная трудность при анализе этих объектов – определение компонентов на уровне концентрации до 10⁻⁷-10⁻¹⁰⁰%. Это дает возможность изучить миграцию и превращения загрязненных веществ в биосфере. Техногенные воздействия на атмосферу стали причиной таких глобальных изменений, как «парниковый эффект», разрушение озонового слоя, выпадение кислотных дождей. Все это ведет к глобальному экологическому кризису и требует незамедлительного перехода к рациональному природопользованию [1].

Именно загрязнение атмосферы в наибольшей мере истощает адаптационные возможности человеческого организма. Атмосфера обладает мощной способностью к самоочищению от загрязняющих веществ. Движение воздуха приводит к рассеиванию примесей. Пылевые частицы выпадают из воздуха на земную поверхность под действием силы тяжести и дождевых потоков. Многие газы растворяются во влаге облаков и с дождями также достигают почвы. В настоящее время объем ежегодно выбрасываемых в атмосферу вредных веществ в мире резко возрос и составляет многие миллионы тонн. Это превышает пределы способности атмосферы к самоочищению. Особенно неблагоприятно складывается экологическая обстановка в городах, где сосредоточены крупнейшие промышленные объекты. Загрязнение атмосферы может принять опасный характер в течение какого-то определенного времени на той или иной территории. Это может произойти как в результате аварийных ситуаций, так и вследствие изменения погодных условий. Поступающие в атмосферу оксиды углерода, серы, азота, углеводороды, соединения свинца, пыль и т.д. оказывают различное токсическое воздействие на организм человека [2].

Охрана окружающей среды и рациональное использование природных ресурсов - профессиональная деятельность, направленная на сохранение и восстановление природной среды, рациональное использование и воспроизводство природных ресурсов, предотвращение загрязнения, деградации, повреждения, истощения, разрушения, уничтожения и иного вредного воздействия на окружающую среду хозяйственной и иной деятельности и ликвидацию ее последствий [3].

Литература:

1. Будыко Михаил Иванович // Глобальная экология. М., 1972. 327 с.
2. Богдановский Г.А. Химическая экология // Г.А. Богдановский. М.: МГУ, 1994. 237 с.
3. Ю.В.Новиков. Экология окружающей среды и человека: Москва. 2005, с.347.

МОРФОЛОГИЯ И ИММУНОГИСТОХИМИЧЕСКИЕ АСПЕКТЫ МОЛЕКУЛЯРНЫХ ПОДТИПОВ УРОТЕЛИАЛЬНЫХ КАРЦИНОМ МОЧЕВЫДЕЛИТЕЛЬНОЙ СИСТЕМЫ.

Турсунов Х.З., Гаибов Ж.А.

Ташкентская медицинская академия.

Научный Клинический Центр ОАО «РЖД», Москва.

Цель исследования. Сравнительная морфологическая и иммунофенотипическая характеристика молекулярных подтипов уротелиальной карциномы.

Материал и методы. Объектом исследования послужили архивный биологический и текущий биопсийный материалы от 196 больных (127 мужчин и 69 женщин) в возрасте от 33 до 89 лет (средний возраст - 66,2 года), проходивших хирургическое лечение в Ташкентском городском филиале РСНПМЦОиР и Урологическом Центре Научного Клинического Центра (НКЦ) ОАО РЖД по поводу уротелиального рака мочевого пузыря и почечной лоханки и в период с 2010 по 2017 гг. 57 пациентов из 196 наблюдались в Ташкентском городском филиале РСНПМЦОиР. Иммуногистохимическое исследование проводили на парафиновых срезах по стандартному протоколу. Использовали антитела: CK5/6, CK17, Rb1 («Dako»), CK14, CK18, CK20, Cyclin D1, Cyclin E1, Cyclin A, Cyclin B, Chromogranin, E-Cadherin, P-Cadherin, p16, Uroplakin II, TUBB2B, Vimentin, ZEB-2 («Novocastra»), CD44, GATA-3, Uroplakin III («Cell Marque»).

Результаты исследования. Из 68 (35%) поверхностных папиллярных УК (ППУК) 24 (12%) опухоли составили I молекулярный класс, а 12 (6%) и 32 (16%) случая-II и III молекулярные классы соответственно. Из 128 (65%) мышечно-инвазивных уротелиальных карцином 57 (29%) опухоли вошли в состав люминально-папиллярному молекулярному подтипу, а в 24 (12%) и 14 (7%) случая- люминально-инфильтративному и люминальному молекулярным подтипам соответственно. В 31 (16%) новообразованиях верифицированы базально-плоскоклеточный молекулярный подтип, а в 2 (1%) случаях-выявлен нейрональный фенотип. При ИГХ исследовании в 36 наблюдениях выявлена сильно-позитивная коэкспрессия маркерных антигенов люминального фенотипа (CK18, CK20 и уроплакин III). Из них в 24 случаях обнаружена сильно-позитивная экспрессия циклинов ранней фазы (G1) клеточного цикла-циклины D1 и E1. По иммунофенотипическим показателям, согласно классификации TCGA (2017), все 24 опухоли были включены в I молекулярный класс. В остальных 12 наблюдениях выявлена сильно-позитивная коэкспрессия на циклины поздних фаз (S и M) клеточного цикла-циклины A и B. Кроме того, эти опухоли в умеренно-позитивном диапазоне реагировали на ИГХ маркеры эпителиально-мезенхимального перехода (ЭМП): виментин, ZEB-2 - и соответствовали II молекулярному классу. В III молекулярный класс вошло 32 случая с сильно-позитивной коэкспрессией специфических антител базальных клеток- CK5/6, CK14, CD44.

Таким образом, из 24 ППУК, составляющих I молекулярный класс, 22 (92%) опухоли соответствовали стадии pTa. Из 12 ППУК, вошедших во II молекулярный класс, морфология 11 (92%) новообразований соответствовали МНУК (pT1). 26 (81%) опухолей соответствовали стадии pTa из 32 ППУК, составляющих III молекулярный класс. Из 10 пациентов с опухолями в стадии pT₄ в 3 наблюдениях выявлена микропапиллярная МИУК. При ИГХ исследовании в 95 (74%) МИУК выявлена сильно- и выраженно-позитивная коэкспрессия маркерных антигенов люминального фенотипа-CK20, GATA-3 и FOXA-1. В опухолях с ЛП фенотипом в сильно-позитивном диапазоне в 25 наблюдениях также была выявлена экспрессия E-Cadherin, в 19 случаях- SNX31, в 12 новообразованиях - циклин D1, в 9 пациентах - Rb1, а в 4 - p16. Кроме того, в 16 случаях обнаружена выраженно-позитивная экспрессия E-Cadherin. В 14 случаях с фенотипом ЛИ обнаружена сильно-позитивная экспрессия P-Cadherin. В нашем исследовании Л подтип составили 14 (11%) новообразований. Во всех случаях выявлена сильно-позитивная коэкспрессия уроплакин II и SNX31. Из остальных в исследовании использованных ИГХ маркеров в 25 и 6 случаях в сильно-позитивном диапазоне выявлена лишь экспрессия P-Cadherin и GATA-3 соответственно. В 6 наблюдениях визуализировалась выраженно-позитивная реакция на

P-Cadherin. В 2 (2%) наблюдениях обнаружена сильно-позитивная экспрессия ИГХ маркеров нейроэндокринной дифференцировки-хромогранин и TUBB2B. Оба случая вошли в состав Н молекулярной группы, в 1 случае глубина инвазии соответствовала стадии pT₄, а в другом - pT₃.

Выводы: Большинство опухолей в стадии pT₁ соответствуют II молекулярному классу. В группе мышечно-инвазивных уротелиальных карцином новообразования с люминальным фенотипом преобладают над опухолями базального и нейронального фенотипов. Полученные нами результаты позволяют утверждать, что ЛП молекулярный подтип характеризуется относительно благоприятным клиническим течением. Иммунопрофиль молекулярных подтипов МИУК имеет ряд особенностей. Выявлено, что для ЛП молекулярного подтипа характерна выраженно-позитивная экспрессия E-Cadherin и умеренно-позитивная коэкспрессия циклин D1, уроплакин II, SNX31, p16, Rb1 и P-Cadherin, а для ЛИ и БП - сильно-позитивная экспрессия P-Cadherin.

RESULTS OF TOTAL MESORECTAL EXCISION

Azimov E.H.

(Azerbaijan Medical University,
Department of surgical diseases-1)

Key words. JCG angiography, laparoscopic TME, fluorescence imaging , quantity indexes as $\frac{1}{2}$ T max and TR.

Abstract. The main aim of the research is to assess the perfusion of the large intestine segment with the JCG angiography in quality and quantity during the laparoscopic TME.

Materials and methods. The research work was carried out under the analysis of the results of fluorescence imaging of 28 patients diagnosed with the different levels of rectal adenocarcinoma and exposed to TME in laparoscopic way. The materials of the American hospital of Turkish Republic were used in the research work. The fluorescence density of the large intestine was measured and modeled with perfusion diagram beginning from the 30th second after being injected into the peripheral vein in the amount of 4.0 ml after dissolving of JCG (by being 0.25 mg/kg) in 10 ml physiological solution in the course of the operation. The fluorescence intensity of the large intestine segment was assessed as weak, mean and high by using the indexes of fluorescence slope, $T \frac{1}{2}$ max and time correlation ($TR=1/2 T \text{ max}/T_{\text{max}}$) over the diagram. The clinical factors were analyzed for study the integrity of anastomosis together.

Results. 17 of the patients were women, 10 of them were men and the age limit was 62.5. Laparoscopic TME was conducted on all of the patients. Complications associated with anastomosis were noted in 11.7% of the patients. The anastomotic attack in 2 patients, 1 anastomotic narrowness in 1 patient. $TR>0.6$ that is the quantity indexes of perfusion, tells about the lower perfusion. We consider the use of an intestinal fragment with low perfusion in creating of anastomoses as a great risk in respect of the anastomotic attack, anastomotic narrowness and necrosis of the anastomotic zone.

Conclusion: The use of quantity indexes as $\frac{1}{2}$ T max and TR during the study of perfusion with JCG, assisted in finding the intestinal segment with weak perfusion.

ЎЗБЕКИСТОНДА КЕКСАЛАР ОВҚАТЛАНИШГА ҚЎЙИЛАДИГАН ГИГИЕНИК ТАЛАБЛАР

Хисроббек Жумаев, Ихтиёр Абдулхаков,
Низом Эрматов, Бахтиёр Данаев
Тошкент Тиббиёт академияси
Болалар, ўсмирлар ва овқатланиш
гигиенаси кафедраси

Жаҳоннинг қатор мамлакатларида, ривожланган ва ривожланмаган мамлакатларда аҳолининг турли қатламлари орасида турли даражадаги семиришдан азият чекиб келаётган бўлса, ривожланмаган мамлакатларда асосий озиқа маҳсулотларининг етишмаслиги натижасида турли касалликлар билан касалланиш даражаси кун сайин ортиб бормоқда. Аҳолининг турли қатламлари орасида овқатланиш давлат сиёсатининг асосий мезонларининг асоси ҳисобланади. Аҳолининг турли қатламлари орасида, яъни болалар ва ўсмирлар, эмизукли аёллар, оналар ва катталар орасида йод ва темир етишмаслиги натижасидаги камқонлик касалликлари сони ошган бўлса, бугунги кунда бу касалликлар сони яна кун сайин ортиб бормоқда. Кексалик ёшида атроф-муҳит омиллари, оилавий шароит, таълим-тарбия шароити, очиқ ҳавода сайр қилиш, тўлақонли ва етарли даражадаги ухлаш, оқилона ташкиллаштирилган соғлом овқатланишнинг ўзига хос ўрни бор. турли аҳолининг қатламлари саломатлик ҳолатини мустаҳкамлаш ва ҳимоялаш, соғлом овқатланишни ташкиллаштириш бугунги кунда соҳа ходимлари олдида турган энг асосий долзарб муаммолардан биридир.

Ишимизнинг мақсади қилиб кексалик ёши узайтириш ва улар орасида соғлом овқатланиш тартибига қўйилган гигиеник талабларни татбиқ қилишдан иборат.

Кексалик ёшини узайтириш учун қуйидаги тартибдаги овқатланиш тартибини ташкиллаштириш керак. Буларга: овқатлар миқдор жиҳатдан етарли, организмда йўқотилган қувватини қоплаши керак; кунлик рационинг энергетик қиймати ёш, жинс ва меҳнат фаолиятига мос келиш керак; рацион таркибидаги оқсиллар миқдори, шунингдек ҳайвон оқсилларнинг миқдори; рацион таркибидаги ёғлар миқдори, шунингдек, ўсимлик ёғларининг миқдори; рацион таркибида карбонсувларнинг миқдори, шунингдек шакарнинг миқдори, яъни дисахаридлар миқдори; рацион таркибидаги витаминлар миқдори, яъни: С, А, Д, В₁, В₂, В₆, РР; минерал моддалар миқдори: кальций, фосфор, темир, йод ва магний; овқатланиш тартибига риоя қилиш лозим, овқатни куннинг маълум бир қисмида ва вақтида истеъмол қилиш шарт; овқат кунлик таомномамизда оқсиллар, витаминлар, минерал моддалар меъёрда бўлиши керак. Кексалик даврида таомларнинг хилма-хиллиги ва уларнинг таркибидаги маҳсулотларнинг турли-туманлиги; овқатланиш тартиби (алоҳида овқатланиш вақтига ва тартибига асосий озиқа моддаларини тақсимлаш) риоя қилиш керак. Кунлик рацион таркибида аччиқ, шўр, ошқозон ичак фаолиятини кучайтирувчи, сиркалар қўшилган таомлар бўлиши мумкин эмас. Спиртли ичимлик, ачитқилар ва газлантирувчи маҳсулотларни иложи борича чегаралшимиз зарур. Мамлакатимизда кексаларнинг овқатланиш рационини тузишда миллий овқатланиш анъаналарни инобатга олиш зарур. Кексалар овқатланиш кун давомида камида олти марта бироқ, хажми кам бўлиши керак.

Хулоса қилиб, шуни таъкидлашимиз жоизки, юқори келтирилган гигиеник талаблар асосида ташкиллаштирилган овқатланиш тартиби кексаларнинг ошқозон ичак тизимининг мотор фаолиятига таъсир қилмаслиги керак, кун давомидаги суюқ ва энергетик қиймати бойитилган овқатланиш рацион таркибидаги кексаларнинг кунлик фаолиятини кучайтириш, турли мевалар ва сабзотларнинг шарбатлари билан бойитилиши билан биргаликда, ҳафта давомида олти хил гўшт маҳсулотлари, шунингдек, кечқурун уйқусизликни олдини олиш, кун давомидаги юқори ишлаш қобилиятини таъминлаш, юрак қон-томир тизимини фаолиятини зўриқтирмайдиган энг асосий замин бўлиб, нафақат саломатлик ҳолати, балким уларнинг жисмоний фаоллигини оширишга қаратилган бўлиши керак.

BƏZİ YABANI TƏRƏVƏZ BITKİLƏRİNİN BİOKİMYAVI ANALIZI

doktorant Yolçuyeva Eminə Agil qızı
Bakı Dövlət Universiteti
emina.aliieva@mail.ru
magistr Rəhimli Fətimə Firdus qızı
Gəncə Dövlət Universiteti
fatya.rehimli@mail.ru

Annotasiya: Yabani tərəvəz bitkilərinin nümayəndələri bitki örtüklərində çox zaman dinamik əlaqə yaratmaqla, onların bioloji xüsusiyyətlərinin araşdırılmasında və onların məhsuldarlığının artırılmasında torpağın struktur yaxşılaşdırılmasında böyük əhəmiyyət kəsb edir[1]. Yabani tərəvəz bitkiləri arasında vitaminli bitkilər xüsusi yer tutur. Vitaminli bitkilərin biokimyəvi tədqiqi həmin bitkilərin adaptasiya imkanlarının müəyyənləşdirilməsi üçün xüsusi əhəmiyyət kəsb edir.

Tədqiqatın əsas məqsədi – Bəzi yabani tərəvəz bitkilərinin növ tərkibinin müəyyənləşdirilməsi və onların biokimyəvi tədqiqindən ibarətdir. Tədqiqat materialı Gəncə-Qazax bölgəsində yayılan yabani tərəvəz bitkiləri olmuşdur. Tədqiqat marşrut və stasionar metodlarla aparılmışdır. 50-ə qədər herbari materialları toplanmış, müxtəlif bitkilik tiplərində 50-dən çox senoloji təhlil aparılmışdır[3]. Bitkilərin tədqiqində aeroloji, coğrafi-sistematik, floristik-sistematik metodlardan və bu sahədə yazılan elmi ədəbiyyatlardan istifadə edilmişdir[3].

Biokimyəvi tədqiqat metodlarından spektrofotometriya və kolorimetriya metodları ilə amin turşuları və zülalların kəmiyyət və keyfiyyət analizi, amin turşularının identifikasiyası əsasında zülal və aminturşuların spektrləri müəyyən edilib[5]. Mürəkkəb zülal tərkiblərində porfirinlər, mis ionları, kofermentlər və s.göstəricilər müəyyən olunmuşdur. Bredfordun miqdar metodu ilə nümunədə zülal tərkibləri qiymətləndirilmişdir[2]. Tədqiq edilən yabani tərəvəz bitkiləri: yarpız, poruq, alaq əməkəməncisi, ikievli gicitkanı, əvəlik[4].

Açar sözlər: tərəvəz, zülal, porfirinlər, kofermentlər, spektrofotometriya, biokimyəvi analiz .

Ədəbiyyat siyahısı:

1. Алиев Ш.А. Овощеводство западных районов Азербайджанской ССР и основные проблемы его развития. Диссерт. на соиск. учен. степени д.с.х.н., Ленинград-Пушкин, 1975, 487 с.
2. Qurbanov E.A. Ali bitkilər sistematikasısı. Bakı, 2009
3. Məmmədova M.İ. Gəncə-Qazax bölgəsinin yabani tərəvəz bitkilərinin təsərrüfat əhəmiyyəti və istifadə qaydaları. Bakı, 1996
4. Novruzov V.S. Fitosenologiyanın (Geobotanika) əsasları. Bakı, 2010
5. Hacıyev V.C. "Azərbaycanın yüksək dağlıq bitkililiyinin ekosistemi". Bakı, Təhsil, Elm, 2004, 130 s.

TARİX FƏNNİNİN TƏDRİSİNDƏ FƏNLƏRARASI İNTEQRASIYA

Məmmədova Mətanət Səfər

t.ü.f.d., dosent

Bakı Dövlət Universiteti

Bakı ş. Azərbaycan

memmedova.metanet.61@mail.ru

Açar sözlər: inteqrasiya, fəndaxili, tədris, tarix, kurikulum

Xülasə: Tarix fənninin tədrisi zamanı fənlərarası inteqrasiyanın tətbiqinin tədris prosesinin səmərəli qurulmasında, tədrisin keyfiyyətinin yüksəldilməsində, öyrənənlərin fəallığının və müstəqilliyinin artırılmasında, ümumiləşdirmə, təhlil və tədqiq qabiliyyətlərinin artırılmasında böyük əhəmiyyəti vardır. Fənlərarası inteqrasiya fənlər arasındakı əlaqənin bu və ya digər dərəcədə bir-birinə nüfuz etməsini aşkarlayır. Tarixlə təməl və köməkçi elmlər arasındakı əlaqəni araşdıraraq, cəmiyyətin inkişafının tarixi qanunauyğunluğunu təyin etmək mümkündür. Tarixin tədrisində fənlərarası inteqrasiyanın məqsədi tarixin digər elmlərlə fənlərarası əlaqəsini və inteqrasiyasını araşdırmaq, tarixin tədrisində öyrənənlərin qazandıqları bilikləri sintez etmək və onların tətbiqi bacarıqlarının inkişaf yollarını araşdırmaqdır. Dünya təhsil sistemində bu istiqamətdə araşdırmalar XX əsrin 50-60-cı illərində, Azərbaycanda isə əsrin sonunda başlamış və XXI əsrin əvvəllərində daha əhatəli və mütəşəkkil bir xarakter almışdır. İnteqrasiya latın sözüdür və “hissələri tam bir şəkildə birləşdirmək” deməkdir. İnteqrativ təlim modelində fərdin inkişafı və müstəqilliyinə xüsusi diqqət yetirilir, onun şəxsiyyət kimi inkişafına böyük əhəmiyyət verilir. İnteqrasiya təhsil prosesini yaxşılaşdırır və fənlər arasındakı qarşılıqlı əlaqəni və asılılığı dərinləşdirməyə xidmət edir. Fənlərarası münasibətlər tarixin tədrisində çox mühüm bir prosesdir. Müxtəlif fənlər arasında əlaqələrin qurulması məsələləri İ. Herbart, daha sonra A. Disterverq və K. D. Uşinski tərəfindən inkişaf etdirilmişdir. Respublikamızda A.A. Abbaszadə, N.M. Kazimov, Y.Ş. Kərimov, M.M.Mehdizadə, M.M.Məmmədov, Ş.A.Mikayılov, Z.I.Qaralov, Z.M.Zeynalov və başqaları inteqrasiya məsələlərinə müraciət etmişlər. Z.Zeynalovun fikrincə, “fənlərarası əlaqələr tədris proqramına, tədris proqramının və dərsliklərin quruluşuna, təhsilin məzmununa, metod və formaların seçilməsinə aktiv şəkildə müdaxilə edir, biliklər bacarıqlara çevrilir.”(1,s.29) M.M. Əmirovun araşdırmaları da diqqəti cəlb edir. Ona görə “fənlərarası əlaqələr: müxtəlif biliklərin mənimsənilməsi metodu; tətbiq etmə genişliyi; reallaşma prosesi; elmlərin əlaqə metodu; təlim-bitirmə prosesinin təşkili səviyyəsi; iş qaydalarına görə müxtəlif olacaqdır”.(2, s.30) Tarixin dilçiliklə əlaqəsindən danışarkən qeyd etmək lazımdır ki, bir cəmiyyətin dilini bilmək tarixi araşdırmalar üçün kifayət deyil. Coğrafi məkan hər hansı bir işğalçı tərəfindən zəbt edildikdə, onun dili anlayışlar, neologizmlər şəklində cəmiyyətə yerləşdirilir. Azərbaycanda ərəb və fars sözlərinin, sovet dövründəki rus terminlərinin uzun müddət işlək sözlər kimi cəmiyyətdə yer tutması fikrimizi əsaslandırır. Tarixlə inteqrasiyada Epiqrafika tarixin müəyyən dövrlərini əhatə edən faktları və hadisələri ortaya qoymağa, müxtəlif kitabələrin oxunuşunu həyata keçirməyə xidmət edir. Coğrafi adların mənşəyini araşdıran Toponimikaya əsaslanaraq, tarixi yer adlarının mənşəyini, mövcudluğunun səbəbini və şərtlərini araşdırmaq mümkündür. Tarix elmi, arxeologiyaya istinad edərək, tapılan maddi mədəniyyət nümunələri əsasında tarixi faktların təhlilini həyata keçirir. Etnoqrafiya və etnologiya fənləri tarix elmini bir çox məlumatlarla zənginləşdirir. Tarixi həqiqətlərin və hadisələrin dərk edilməsində tarix elminin bütövlüyü üçün tələb olunan əsas sahələrdən biri də fəlsəfə elmidir. Fəlsəfə ayrı - ayrı tarixi dövrlər və vəziyyətlərin səbəb və nəticə əlaqələrinin, qanunauyğunluğunun, müəyyən tarixi hadisələr arasındakı münasibətlərin üzə çıxarılmasında mühüm rol oynayır. Tarix elminin inteqrasiyada olduğu digər bir sahə ədəbiyyatdır. Baş verən tarixi proseslər ilk öncə bu və ya digər şəkildə ədəbiyyatda öz əksini tapır, tarixi və hüquqi qiymətini aldıqdan sonra tarixi bir fakt kimi əsaslandırılır. Tarix fənninin tədrisini coğrafiya ilə inteqrasiya edərək, mövzunun daha dərinlən anlaşılmasına nail olmaq mümkündür. Tarixin kimya ilə inteqrasiyasında bürünc və dəmirin kəşfi qədim insanların əmək alətlərinin təkmilləşdirilməsinin əsasını qoydu, tarixi təsnifat dövrləri bürünc və dəmir dövrləri adlandırıldı.

Beləliklə, tarix elminin bir çox elm sahələri ilə yüksək səviyyədə inteqrasiyasını yaratmaq mümkündür ki, bu da birbaşa inteqrasiya olunmuş elmin daha maraqlı, başa düşülən və hərtərəfli tədrisini əsaslandırır. Fənlərarası inteqrasiya tarixi hadisələri xronoloji olaraq təsvir edir, tarixi

hadisələr arasındakı səbəb və nəticə əlaqələrini izah edir; tarix fənni üçün müəyyən edilmiş məzmun standartlarına əsaslanır. Təhsil alanlar tarixi paralellər aparmaqla ayrı-ayrı dövlətlərin inkişaf meyllərini, sosial, iqtisadi və siyasi proseslərini müqayisə etmək, nəticə çıxarmaq və şərh etmək bacarıqlarına yiyələnirlər. Modern təhsil sistemində inteqrasiya özünü bir neçə səviyyədə göstərir: fəndaxili, fənlərarası və fənüstü. Müasir dünya təcrübəsində inteqrasiyanın elmi və fənlərarası modelləri mövcuddur. İnteqrativ öyrənmə, ilk növbədə, öyrənənlərin yeniliklərə uyğunlaşmasına, əldə etdikləri bilik və bacarıqları həyata müvəffəqiyyətlə tətbiq etmələri üçün inkişaf etməsinə kömək edir. Beləliklə, inteqrasiya çox diqqətlə yanaşılmalı olan vacib təhsil prinsiplərindən biridir.

Ədəbiyyat siyahısı:

- 1.Zeynalov Z. M. Təlim prosesinin aktual məsələləri,"Maarif", Bakı: 1990
- 2.Əmirov M.Tam orta məktəbdə tarixin fəal/interaktiv təlimi metodikası (Ali məktəblərin tarix fakültəsi tələbələri üçün dərs vəsaiti), Bakı: 2011,707 s.

АҚЛИЙ РИВОЖЛАНИШ ВА ЗЎРИҚИШНИ ТАЛАБ ҚИЛАДИГАН СПОРТ ТУРИ БИЛАН ШУҒУЛЛАНАДИГАН ЎСМИРЛАР ОВҚАТЛАНИШГА ҚЎЙИЛАДИГАН ГИГИЕНИК ТАЛАБЛАР

Феруза Мирзаева, Низом Эрматов,
Элдор Бўрибоев, Рохатжон Дусчанова
Тошкент Тиббиёт академияси
Болалар, ўсмирлар ва овқатланиш
гигиенаси кафедраси

Бугунги кунда мамлакатимизда ёш авлоднинг саломатлик ҳолатни мустахкамлаш, соғлом ва баркамол ўсиши, жисмоний ва ақлий ривожланишининг гормониклигини таъминлаш ва алиментар боғлиқ касалликларни олдини олиш мақсадида 2010 йил 7 июндаги 251-сон «Аҳоли орасида микронутриент етишмаслиги профилактикаси тўғрисида»ги Қонун қабул қилинган. Ушбу қонунда белгиланган вазифаларни бажаришда ўсмирлар ва спорт билан шуғулланадиган ўқувчилар орасида микронутриентларнинг етишмаслиги олдини олишга қаратилган профилактик чора-тадбирлар ва аҳолининг турли қатламлари орасида овқатланиш билан боғлиқ касалланиш даражасини камайтириш ва узок-умр кўриш даражасини ошириш имконини беради. Турли таълим муассасаларида тарбияланаётган ўқувчилар орасида овқатланиш тартиби ва унинг гигиеник талаблар асосида ташкиллаштирилиши, уларнинг ўсиш ва ривожланишида таъсир кўрсата оладиган энг асосий омиллардан биридир. Жаҳоннинг қатор мамлакатларида, ривожланган мамлакатларда болалар ва ўсмирлар турли даражадаги семиришдан азият чекиб келаётган бўлса, ривожланмаган мамлакатларда асосий озика маҳсулотларининг етишмаслиги натижасида касалликлар билан касалланиш даражаси кун сайин ортиб бормоқда. Мустақиллик йилларида Болалар ва ўсмирлар орасида йод ва темир етишмаслиги натижасидаги камқонлик касалликлари сони ошган бўлса, бугунги кунда бу касалликлар сони овқатланиш тартибининг издан чиқиш натижасида кун сайин ортиб бормоқда.

Ишимизнинг мақсади қилиб ақлий ривожланиш ва зўриқишни талаб қиладиган спорт тури билан шуғулланадиган ўсмирлар овқатланишга қўйиладиган гигиеник талабларни татбиқ қилишдан иборат.

Спорт билан шуғулланадиган ўсмирларнинг ўсиш ва ривожланишини гормоник ҳолатини таъминлаш учун қуйидаги тартибдаги соғлом овқатланиш тартибини ташкиллаштириш керак. Буларга: овқатлар миқдор жиҳатдан етарли, организмда йўқотилган қувватини қоплаши керак; кунлик рационинг энергетик қиймати ёш, жинс ва меҳнат фаолиятига мос келиш керак; рацион таркибидаги оқсиллар миқдори, шунингдек, ҳайвон оқсилларнинг миқдори; рацион таркибидаги ҳайвон ёғларининг миқдори, шунингдек ўсимлик мойларнинг истеъмол даражасини физиологик меъёрини таъминлаш; рацион таркибида карбон-сувларнинг миқдори, шунингдек, шакар ва қандолат маҳсулоталир олий навли нон ва нон маҳсулотларининг миқдори, яъни дисахаридлар миқдори; рацион таркибидаги сувда ва ёхда эрийдиган витаминлар миқдorigа эътиборни қаратиш, яъни: С, А, Д, В₁, В₂, В₆, РР; микро, макро ва ультра микро минерал моддалар миқдорини етарли миқдорда таъминлашга эришиш, яъни кунлик рацион таркибини етарли миқдорда кальций, фосфор, темир, йод ва магний, рух, селен билан бойитиш ва таъминлашга эриши; овқатланиш тартибига риюя қилиш лозим, овқатни куннинг маълум бир қисмида ва вақтида истеъмол қилиш шарт; кунлик таомномамизда оқсиллар, витаминлар, минерал моддалар меъёрий миқдор ва 1:1:4 нисабатда бўлиши керак. Кунлик овқат қувватмандлигини 14 %и оқсил, 30 %и ёғ ва 56 %и углеводлар ҳисобига тўлдирилиши лозим; таомларнинг хилма-хиллиги ва уларнинг таркибидаги маҳсулотларнинг турли-туманлиги; овқатланиш тартиби (алоҳида овқатланиш вақтига ва тартибига асосий озика моддаларини тақсимлаш) риюя қилиш керак. Спортчиларнинг кунлик рацион таркибидаги шоколад миқдорини назоратга олиш зарур

Хулоса қилиб, шуни таъкидлашимиз жоизки, юқори келтирилган гигиеник талаблар асосида ташкиллаштирилган овқатланиш тартиби 15-20% ортиқча энергетик қиймат талаб қиладиган кунлик рацион таъминлаш спорчиларнинг юқори ишлаш қобилиятини таъминлаш билан биргаликда берилган юкламаларни юқори даражада эгаллашининг энг асосий замин бўлиши, нафақат саломатлик ҳолати, балким уларнинг жисмоний фаоллигини ошириш ва гормоник ҳолатни таъминлайди.

МОРФОЛОГИЧЕСКИЕ И ВНУТРИТРОМБОЦИТАРНЫЕ МЕХАНИЗМЫ АКТИВАЦИИ ТРОМБОЦИТОВ В ПРОСВЕТЕ СОСУДОВ У СПОРТСМЕНОВ, ИСПЫТЫВАЮЩИХ ЗНАЧИМЫЕ РЕГУЛЯРНЫЕ ФИЗИЧЕСКИЕ НАГРУЗКИ

Юсупова Юлдуз Нуритдиновна
Республиканский научно-практический
центр спортивной медицины

Актуальность: В мировом масштабе в спортивной медицине проводятся ряд исследований по разработке критериев оценки компенсаторно-приспособительных возможностей организма высококвалифицированных спортсменов. Для оценки индивидуальных особенностей адаптации организма к физической нагрузке необходимо комплексное тестирование, позволяющее получить сведения о различных морфофункциональных и психофизиологических показателях конкретного человека. В тренировочном процессе используют различные виды контроля, в ходе которых исследуют состояние различных органов и систем организма спортсмена по наиболее вариативным показателям, этапного контроля с использованием менее динамичных показателей. В повышении физической работоспособности мышц важную роль играет микроциркуляторное русло, обеспечивающее транспортные и гомеостатические функции кровообращения. Они могут быть маркерами ее уровня и синдрома перетренировки у спортсменов. В этой связи интересным представляется изучение вопроса о применимости гемостазиологических параметров в качестве оценки процессов адаптации к действию стрессорных факторов у спортсменов скоростно-силовых видов спорта, требующих общей и специальной выносливости.

Цель: оценить динамику внутрисосудистой активности тромбоцитов и адаптивные возможности организма спортсменов, специализирующихся в гребле на байдарках и каноэ.

Материалы и методы: Для выполнения поставленной цели были проведены исследования на приведены 48 спортсменов (35 мужчин и 13 женщин) за период 2015–2017 гг., занимающихся греблей на байдарках и каноэ, а также 14 студентов медицинских ВУЗов (контрольная группа). Возраст спортсменов варьировал от 16 до 26 лет (в среднем $20,5 \pm 2,6$ лет). Оценка функционального состояния дыхательной и сердечно-сосудистой систем спортсменов в покое и после физической нагрузки на беговой дорожке «Treadmill» (Германия) проводили стандартными методами, пульсовые режимы регистрировали с помощью пульсометра «SportTester» совместно с кардиологом РНПЦСМ.

У всех обследованных проводили гематологические исследования капиллярной крови на гематологическом анализаторе. Содержание тромбоцитов в капиллярной крови подсчитывали в камеры Горяева.

Полученные результаты: Представлены результаты исследования тромбоцитарной активности периферической крови спортсменов при повышенной физической нагрузке. Проведенные исследования показали, что у спортсменов наблюдается тенденция к увеличению количества тромбоцитов до нагрузки, после физической нагрузки отмечается увеличение данного показателя в 1,15 раза ($P < 0,05$) относительно исходного уровня. При оценке морфологии тромбоцитов была выявлена тенденция к снижению дискоцитов на фоне увеличения суммы активных форм тромбоцитов в 1,68 раза ($P < 0,01$) (таблица 1). Это в основном было связано с увеличением относительного содержания дискоэритроцитов, сфероцитов и сфероэритроцитов, свидетельствуя о готовности к внутрисосудистой агрегации. Подтверждением этому является достоверное увеличение числа тромбоцитов в агрегатах (в 1,24 раза, $P < 0,05$), количества малых (в 1,75 раза, $P < 0,01$) и, особенно больших (в 3,5 раза, $P < 0,001$) агрегатов.

Выводы: Физическая нагрузка способствует развитию дисфункцией эндотелиальных клеток сосудов, усиленному потреблению факторов системы гемостаза в плазменном звене системы гемостаза и адаптивной активации сосудисто-тромбоцитарного звена гемостаза. Это свидетельствует о содержании в кровотоке физиологического уровня индукторов агрегации при невысокой чувствительности к ним тромбоцитов.

QUBA-XAÇMAZ İCR-DƏ TURİZM SƏNAYE ZONASININ COĞRAFİ TƏDQIQI

Hüseynova Gülnar Elmar qızı
Bakı Dövlət Universiteti
gulnarhuseynova1997@mail.ru

Quba-Xaçmaz iqtisadi rayonu Şabran, Xaçmaz, Quba, Qusar və Siyəzən inzibati rayonlarının ərazisini əhatə etməklə Azərbaycanın şimal-şərqində - Böyük Qafqaz dağlarının şimal-şərq yamacında yerləşir. İqtisadi rayonun ərazisinin ümumi sahəsi 7,7 min kv.km olmaqla ölkə ərazisinin 8 %-ni təşkil edir. İqtisadi rayonda əhalinin sayı 527,7 min nəfərdir ki, bu da ölkə əhalisinin 5,5 %-ni təşkil edir. İCR-də əhalinin məşğulluq səviyyəsi kənd təsərrüfatında 58,5 %, sənayedə 4,3 %, tikintidə 8,3 %, nəqliyyatda 4,5%, xidmət sahəsində 21,9%, digər sahələrdə 2.5% təşkil edir. Əhalinin məşğulluğunda kənd təsərrüfatından sonra ikinci yer xidmət sahələrinə məxsusdur. İqtisadi rayonda xidmət sahələri üzrə çalışanların sayı 51,6 min nəfərdir, bu da məşğul olanların 21,9 %-ni təşkil edir. Bunun səbəbi xidmət sferasının müasir dövrdə ən aktual sahələrdən biri olmasıdır.

Regionda mənzərəli dağlar, meşələrlə dəniz sahilinin qovuşması, zəngin təbiət ərazisi turizm üçün böyük imkanlar yaadır. Xaçmaz eyni zamanda ölkə üzrə təşkil edilən şimal turist marşrutuna daxil olan əsas dayanacaqlardan biridir. Ümumilikdə, Xəzər dənizi və onun sahillərində qumlu çimərliklər, termik müalicə suları, sərin bulaqlar, zəngin flora və faunaya malik, relikv və endemik bitki növləri olan sahil meşələri, o cümlədən əzəmətli dağları, möhtəşəm tarixi abidələri, ləzzətli mətbəxi regionda turizmin inkişafı üçün geniş imkanlar açır. Rayon ərazisində düz sahiləyə bitən sıx meşəlik sahələrdə 8 çay, 3 süni göl, şirin su ehtiyatları, o cümlədən termal və mineral bulaqlar var. Çox sayda mineral bulaqların içərisində ən məşhuru fəvvarə vuran İstisudur. Belə zəngin təbii potensialın olması İCR-də turizmin inkişafına böyük imkanlar açır.

Nabran istirahət mərkəzləri dünyada dəniz ilə meşələrin qovuşduğu əlverişli turizm mövqeyinə malik nadir yerlərdən biridir. Qumlu çimərliklərin mənzərəli meşələrlə qovuşduğu bu ərazidə müxtəlif qiymətli turist bazaları, pansionatlar, istirahət evləri, otellər tikilib ki, bu da Nabranı ölkənin ən böyük turizm bazasına çevirir. Çimərliyi, sahiləyə yerləşən otelləri, dəniz və meşə mənzərəsiylə əhatələnmiş Nabran ölkənin ən populyar və ən bahalı tətillər mərkəzi kimi tanınır. Rayonun Nabran istirahət zonası ərazisində gündəlik 6500 nəfərdən artıq turist qəbul etmək imkanına malik 50-dən artıq turizm-istirahət mərkəzləri fəaliyyət göstərir.

Regionda xidmət sahəsində əldə olunmuş nailiyyətlər birbaşa əhalinin sosial rifahı, gəlirlərinin artması ilə bağlıdır. Aparılmış tədqiqatlara əsaslanaraq, belə nəticəyə gəlmək olar ki, xidmət bazarı regionda ən dinamik inkişaf edən sahələrdəndir. Quba-Xaçmaz İCR-də xidmət sferasının inkişaf perspektivlərini tədqiq edərək aşağıdakıları qeyd etmək olar:

- regionda uyğun təbii şəraitin olması və istirahət sahəsinin inkişafı hesabına turizm və müalicə-kurort xidmətlərinin həcmində yüksəlməsi perspektivləri mövcuddur;
- göstərilən xidmətlərin strukturunda da xeyli dəyişikliklər baş verir. İnfor-masiyaya tələbat artdığı üçün informasiya və konsaltinq(məsləhət) xidmətlərinin xüsusi çəkisi də artır;
- yeni xidmətlərə tələbatların yaranması xidmət sferasının inkişafına səbəb olacaq və xidmət sferasının regionun iqtisadiyyatında xüsusi çəkisini artıracaq ki, bu da regionda əhalinin sosial rifah halını daha da artıracaq.

Ədəbiyyat siyahısı

- 1.Azərbaycan Respublikasının Coğrafiyası II cild. İqtisadi, siyasi və sosial coğrafiya. Bakı-2015, 328 səh. Regional coğrafiya III cild Bakı-2015, 400 səh;
- 2.Quba-Xaçmaz İCR üzrə məskunlaşmanın, təbiətdən istifadənin və məhsuldar qüvvələrin ərazi təşkilinin regional planlaşdırma sxemi (II kitab). Renessans Studio. Bakı - 2012. 274 səh.;

AZƏRBAYCANA DAİR QƏDIM VƏ ANTIK DÖVR MƏNBƏLƏRİNDƏ TARIXI DEMOQRAFIYA MƏSƏLƏLƏRİ

Məmmədov Aydın Balamirzə
t.ü.f.d.dosent
aydin.mmm dov.67@mail.ru
Bakı Dövlət Universiteti

Açar sözlər: tarixi demoqrafiya, əhali artımı, əhali məskunlaşması, qədim mənbələr, antik müəlliflər.

Şərqi qapısında yerləşən və zəngin tarixə malik olan Azərbaycan haqqında qədim mənbələrdə məlumatlar vardır. Bu mənbələrdə ulu əcdadlarımızın Azərbaycanın inkişafı, tərəqqisi, abadlaşması üçün yorulmadan sərf etdikləri zəhmət, o cümlədən vətənimizin istiqlaliyyəti uğrunda apardıqları mübarizə öz əksini geniş surətdə tapmışdır.

Qədim və antik dövrə dair tarixi mənbələrdə Azərbaycanın ən qədim zamanlardan çox sıx məskunlaşmış bir məmləkət olması, zəngin şəhər mədəniyyətinə malik ölkə kimi seçilməsi haqqında məlumatlar verilir.

Misal üçün, Aşşurbanipalın «B» silindrindəki yazısında e.ə 669-631-ci illərdə Assuriyada hökmdar olmuş Aşşurbanipalın Mannaya hərbi təcavüzündən bəhs edilir. Sözügedən mənbədə gətirilən iqtibasda Mannanın saysız-hesabsız yaşayış məntəqələrinə, çoxlu möhkəmləndirilmiş şəhərlərə malik olması buranın ən qədim dövrlərdən sıx məskunlaşmış əhaliyə malik bir ölkə kimi təsdiqləyir. Mənbədə Mannanın iri şəhərləri ətrafında yaşayış məntəqələrinin xatırlanması isə bir növ müasir dövrdə iri meqapolislərin kiçik (lakin dövrünə görə böyük) modelini xatırladır:

E.ə 786-760-cı illərdə Urartu hökmdarı olmuş I Argişti də Mannaya hərbi yürüşü zamanı ölkə əhalisini məruz qoyduğu müsibət və fəlakətlərdən ağızdolusu danışır: "... Ölkəni mən dağıtdım, şəhərləri mən yandırdım, 3270 adamın hamısını mən öldürdüm, başqalarını diri apardım". Və yaxud I Argiştinin oğlu II Sarduri (e.ə 760-730) Mannanın Puladi vilayətinə qarətçi yürüşlərindən bəhs edərkən: "Mən 21 qala fəth etdim, 45 və yaxud 44 şəhəri bir gün ərzində zəbt etdim- deyə, söyləməsi Manna da yaşayış məntəqələrində əhalinin sıx məskunlaşmasını aydın şəkildə sübut edir".

Antik dövrə dair mənbələrdə də Azərbaycanın şəhərləri və əhalisi haqqında son dərəcə dolğun məlumatlar vardır. Məsələn, Misirli Dionisi Perieqet "Yeri məskunlaşdıran əhali" əsərində yazır: "Nəhəng Xəzərin ümumi görünüşü yumrulanmış çevrə kimidir. ...Mən onun ətrafında Şimalşərqdən üzü bəri yaşayan tayfaların hamısından danışacağam. Birincisi, Xəzər dənizi ətrafında skiflərdir, sonra unnlər, ardınca isə kaspilər, onların ardınca isə dağlıq ölkədə yaşayan cəsur, döyüşkən albanlar və kadusilər gəlirlər".

Qay Yuliy Solin "Nailiyyətlər məcmusu" əsərində ölkəmizdən bəhs edərkən: "Bura əhali baxımından çox sıx məskunlaşmış bir yerdir" – deyə, yazır Portlu İppolit "Törəməyə dair kitab" əsərində maq, kəsipi və albanları öz dilləri olan xalqlar adlandıraraq: "Albanlar Kəsipi qapıları tərəfdə yaşayırlar, yaxud Kəsipi qapılarının ağzında yaşayırlar" – deyə, yazır.

Strabon Midiyalılardan danışarkən, xüsusilə də dağlıq Midiyada hökmdarlar arasında çoxarvadlılığın yayılmasından ayrıca olaraq bəhs etmişdir.

Antik müəlliflərdən Polibi də əhali ilə bağlı Strabonun fikrini davam edərək Midiyanı Asiyada həm ərazisinin böyüklüyünə, həm də əhalisinin çoxluğuna görə ən qüdrətli dövlət hesab etmişdir. Klavdi Ptolomey antik dövr Qafqaz Albaniyasından bəhs edərkən burada 29 şəhər və yaşayış məntəqələrinin mövcudluğundan söhbət açmış, onların coğrafi koordinatlarını göstərmişdir.

Bütün bunlar Azərbaycanın taixi demoqrafik baxımdan hələ ən qədim dövrlərdən üzü bəri qüdrətli dövlətçilik ənənələrinə, zəngin ailə dəyərlərinə, yüksək şəhərsalma mədəniyyətinə malik olmasını bir daha təsdiq edir.

Ədəbiyyat siyahısı:

- 1.Məmmədov A. Tarixi demoqrafiya. Dərslik. B., ADMİU, 2019. 232 s.
- 2.Алиев К. Античные источники по истории Азербайджана. Б., Элм, 1987. 132 с
- 3.Основы теории народонаселения. Под ред. Валентея Д.И. М., Высшая школа, 1986. 376 с.

SƏMƏD VURĞUNUN BƏDİİ DİLİNDƏ XƏLQİLİK PRINSIPI.

Salifova Aytəkin Yusif qızı
dissertant Azərbaycan Dövlət
Pedoqoji Universiteti
Bakı şəhəri, Azərbaycan
aysalifova@mail.ru

Açar sözlər: etnoqrafiya, aforizm, üslub, bədii nitq, ədəbi-estetik.

Annotasiya: Səməd Vurğun ilk öncə öz xalqını ürəkdən sevən, xalq ruhuna söykənən sənətkardır. Elə buna görə də insanların ürəyində əbədi yaşamaq hüququ qazanmışdır. Görkəmli filoloq alim, prof. Buludxan Xəlilov Səməd Vurğunu bədii nitqinin orijinallığı ilə seçilən, özünəməxsus, özəl ədəbi yaradıcılığı olan ədəbi sima adlandırmış, onun xalq danışıq dilindən yetərincə bəhrələnməyi bacardığı üçün Azərbaycan ədəbi dilinin yüksək səviyyəyə çatmasında önəmli, böyük rol oynadığını diqqətə yönəltmişdir. O, Səməd Vurğunun xalq danışıq dilindən çabalamaq, çalxanmaq, çuğulmaq, yalmanmaq, yanmaq, kilidlənmək, kirmək, kükrək, qınamaq, oylaq, dayanaq, daxma, gücənmək və s. sözləri bədii yaradıcılığında işlətməklə ədəbi dilimizin imkanlarını genişləndirdiyini, şairin xalqın milli dəyərlərinə, etnoqrafiyasına, adət-ənənəsinə qəlbən bağlılığının da bədii yaradıcılığının qüdrətinin göstəricisi olduğunu demişdir. Səməd Vurğunun milli xüsusiyyətləri bədii yaradıcılığında qoruyaraq şöhrət qazandığını diqqətə yetirmişdir. (1, s. 10)

S.Vurğun şeirdə üslubi xüsusiyyətlərə xüsusi diqqət etmiş, önəm vermiş, ona görə də onun bədii əsərlərinin üslub xüsusiyyətləri öz zənginliyi, rəngarəngliyi ilə diqqət çəkmiş, heç bir qəlibə sığmamışdır:

Xırdaca-xırdaca yağışın yağar,
Çən-çisək içindən günəşin doğar,
Bir ağız bir bulaq suyunu soğar,
Eyləyirsən yenə qiyamət, Şuşa! (2, s. 26)

Aforizmə meyil görkəmli şairin şeirlərində xüsusi yer tutur. Bu da sənətkarın nitqini xalq dilinə yaxınlaşdırır, ümumiyyətlə, üslubiyyatda feillərin bir qayda olaraq sifətlərlə qarşılaşdırılması, şeir dilində feil azaldıqca sifətin çoxalmasını, S.Vurğunun bədii irsində bu ümumi hökmün təsdiq olunduğunu diqqətə yönəltmək olar.

Şair xəlqilik dedikdə, ümumiyyətlə, xalqın estetik zövqünü, həyata baxışlarını formalaşdıran, inkişaf etdirən, zənginləşdirən amili, vasitəni nəzərdə tutmuş, “Dahi sənətkar” adlı məqaləsində onu belə səciyyələndirmişdir: “Xəlqilik ilhamın və yaradıcılıq axtarışlarının tükənməz xəzinəsi, qaynar və qüdrətli bulağıdır” (3, s. 138).

Bədii əsərlərdə xəlqiliyi yetərincə dəyərləndirdiyinə görə S.Vurğun bu başlıca ədəbi-estetik kateqoriyanı bədii yaradıcılıq məhsullarının (nümunələrinin) təkə ideya və məzmununda deyil, həm də formasında, ifadə tərzində, nitqində, üslubunda görmək istəmişdir.

Ədəbiyyat siyahısı:

1. Buludxan Xəlilov, “Bədii dilimizə aid izahlı lüğət”, Bakı, Elm, 2012.
2. Səməd Vurğun. Seçilmiş əsərləri. 5 cildə. I cild. Bakı, “Şərq-Qərb”, 2005, 264 səh.
3. S.Vurğun, “Dahi sənətkar”, Bakı, “İnqilab və mədəniyyət” jurnalı, 1948, № 4

M.Ə.RƏSULZADƏNİN ƏSƏRLƏRİNDƏ S.ŞAUMYANIN RƏHBƏRLİK ETDİYİ BAKİ SOVETİNİN ANTİAZƏRBYCAN SİYASƏTİNƏ QISA BİR BAXIŞ

Aslanov Elşən Nəsim
t.ü.f.d., dosent
elshen230579@rambler.ru

Açar sözlər: M.Ə.Rəsulzadənin əsərləri, bolşevik-daşnak birliyi, türk-müsəlman qətləməsi, S.Şaumyan, Bakı Soveti

1917-1920-ci illər hadisələrinin birbaşa iştirakçısı və canlı şahidi olan M.Ə.Rəsulzadə Bakı Sovetinin fəaliyyətinə də əsərlərində ədalətli yanaşmış, problemi obyektiv işıqlandırmış müvəffəq olmuşdur.

“Azərbaycanın təşkilində Müsavat” əsərində 1917-ci ildə Qafqazda baş verən hadisələrdən bəhs edən müəllif yazır: “Bakıdakı daşnak-bolşevik ittifaqı Azərbaycan muxtariyyət fikrinin mənbəyi və Azərbaycan türklüğünün qəlbəgahı olan Bakıyı əldə edib burasını rus bolşevizminin bir üsullərarası halına qoymaq istiyordu. Bütün Qafqasiyaya fəvqəladə bolşevik komissarı təyin olunan Şaumyan Tiflisdə dikiş tutduramamış, qaçaraq özünü Bakıya salmışdı”[3, s.11].

“Azərbaycan Cümhuriyyəti” əsərində Bakıdakı vəziyyəti qələmə alan müəllif bolşeviklərin “burada qüvvətli bir “Sovet” təşkil” etməsini [2, s.26] qeyd edir. Qafqazda baş verən hadisələrin yavaş-yavaş türklərin xeyrinə dəyişməsi isə bolşevik partiyasını və onun Bakıdakı nümayəndəsi S.Şaumyanı heç cür razı salmırdı. Çünki, “Bakı türk milliyətpərvərliyinin mərkəzi idi. Rus partiyası bulunan bolşevik fırqəsi bu mərkəzi dağıtmaq istiyordu. Bu xüsusda o, Rusiyanın türklərə qarşı ənənəvi bir müttəfiqi olan erməniləri buluyordu”[2, 28]. “Mavərayi-Qafqas Komissarlığının əmri ilə milli alaylar təşəkkül” edilir, “gürcü və erməni alayları ilə bərabər müsəlman alayının təşəkkülü üçün əmr”[2, s.26] verilsə də, bolşeviklərlərin və S.Şaumyan fəallığı nəticəsində erməni və gürcülərdən ibarət milli ordular təşkil edilmişdi. Erməni Milli Şurası silahlı dəstələrin təşkil edilməsində çox fəal idi.[1, s.103] Müsavatçılara qarşı birgə mübarizə aparmaq hissi bolşevik və daşnakları birləşdirmişdi. Çünki “Müsavat” məfkurəsinə qarşı bu surətlə təhdidkar bir vəziyyət alan bolşevik hökumətinin Mavərayi-Qafqasiya mürəssili Şaumyanın cibində rus işğal ordusunun təxliyə edilən Türkiyə ərazisi üzərində erməni muxtariyyətinin elanına aid Lenin imzası ilə mürəssilə bir dekret bulunuyordu. Bu dekretlə Şaumyan “əslərdən bəri məzlum erməni millətinin bəklədiyi amali-milliyəni qüvvədən fələ çıxarmaq” üçün erməni müəssə və təşkilatına yardım etməklə müvəzzəf idi.”[2, 27-28] “Daşnaksutyun” liderləri də qeyd edirdilər ki, partiya Bakıda azərbaycanlıların hakimiyyətə gələcəyindən qorxaraq yerli bolşeviklərlə sıx əlaqə qurmuşdur. Bolşeviklər Azərbaycanı Sovet Rusiyasının, daşnaklar isə mifik “Böyük Ermənistan”nın tərkib hissəsi kimi görürdülər. Azərbaycandakı yerli bolşeviklər əslində bolşevik pərdəsi ilə maskalanan Bakı Sovetinin erməni liderləri idi.

“Qafqasiya türkləri” əsərində müəllif yazır: “Çox çəkmədi ki, milli şuralarla bolşevik hökuməti arasında ixtilaflar zühür etməyə başladı.”[4, 98]. Sovet Rusiyası Bakıdakı mövqeyini möhkəmləndirmək üçün: “1918 sənəsi martın 17-dən 21-nə qədər (köhnə stillə - E.A.) davam edən qanlı mart hadisələrinə səbəb oldu...Bu hadisə ilə bolşeviklər bir çox vilayətlərdə yaptıkları qanlı əməliyyatı Bakıda da tətbiq ediyordular. Əmələ və fəqərə hakimiyyəti naminə “Müsavat” fırqəsi ilə “Milli müsəlman şurasına” elanı-hərb edən “Bakı Soveti” erməni alayları ilə bəliştirək 10000 qərib müsəlman qətl etdi.”[2, 28] Müəllifin “Unudulmaz faciə” məqaləsində də qeyd etdiyi kimi “Şaumyanların Bakıda çıxartdıqları Petroqrada və Moskvadakı hərəkatlərə qətiyyət bənzəmədi. Orada sinfi bir hərb, burda isə sinfi hərb namı altında milli bir qətal, bir qətləmə icra olunuyordu”[5, 1]. “Bu hadisədən sonra Bakı üzərində hakimiyyət tamamilə bolşeviklər tərəfindən sövq və idarə olunan “Əmələ, soldat və bəhriyyə soveti”nin əlinə keçdi”[4, 97].

M.Ə.Rəsulzadənin əsərlərində 1917-1920-ci illər hadisələrindən bəhs edilərkən neftlə bağlı Bakıdakı mövqeyini möhkəmləndirmək üçün Sovet Rusiyasının Bakı Sovetinə özünün təsir mexanizmi kimi baxması, eyni zamanda Bakı Xalq Komissarları Sovetindəki fəaliyyəti ilə “Böyük

Ermənistan” yaratmağa can atan S.Şaumyanın antiəzərbaycan siyasəti ilə bağlı fikirləri xüsusi əhəmiyyət kəsb edir.

Ədəbiyyat siyahısı:

1. Дарабади П.Г. Военные проблемы политической истории Азербайджана начала XX века. Баку, изд-во «ЭЛМ», 1993, 203 с.

2. Rəsulzadə M.Ə. Azərbaycan Cümhuriyyəti. Bakı, “Elm” nəşriyyatı, 1990, 113 s.

3. Rəsulzadə M.Ə. Əsərləri. IV cild (1917- aprel 1918). Bakı, “Qanun” nəşriyyatı, 2013, 456 s.

4. Rəsulzadə M.Ə. Qafqaziya türkləri. “Azərbaycan” jurnalı, 1991, №1, s.96-99

5. Rəsulzadə M.Ə. Unudulmaz faciə. “Azərbaycan” qəzeti, 1919, s.1-2.

AZƏRBAYCANDA KİV SISTEMİNİN FORMALAŞMASI VƏ INKIŞAFININ ÜMUMİ QANUNAUYĞUNLUQLARI

Könül Niftəliyeva

Filologiya üzrə fəlsəfə doktoru, dosent
kenul.nifteliyeva@gmail.com

Pərvanə İbrahimova

Siyasi elmlər üzrə fəlsəfə doktoru, dosent
pervanei@mail.ru

Xülasə: Məqalədə Azərbaycan KİV sistemini yeni müstəqillik dövründə formalaşmışması prosesindən danışılır. Bu prosesin mərhələlərlə araşdırması aparılır. Mənzərəni düzgün izah etmək üçün əvvəlcə tarixə ekskurs edilir. Daha sonra birpartiyalı sistemdən çoxpartiyalı sistemə keçid zamanı yaranan yeni tipoloji faktlar sadalanır və təhlilə cəlb olunur.

Açar sözlər: KİV, jurnalistika, radio, televiziya, ictimai televiziya, yeni media, tipologiya, tirajlama

Bəzən belə fikirlər səslənir ki, Azərbaycanda KİV sistemi ölkəmizin yeni müstəqillik dövründə formalaşmışdır. Bu fikirlə qətiyyənlə razılaşmaq olmaz ona görə ki, belə bir formalaşma prosesi, əslində elə qəzetin, çap məhsullarının meydana çıxdığı zamandan başlamışdır. Qədim əlyazmalardan, perqamentlərdən sonra meydana gələn çap məhsulları sırasında qəzet ilkin yerlərdən birini tutur. Çap texnikası tirajlanmaya şərait yaradır və Avropa sivilizasiyası bu texnikadan istifadəyə başlayır. İlk çağlarda ayrı-ayrı texnika adamlarının meydana gətirdiyi təcrübə materialları qəzetə çevrildəndən sonra “belə bir vasitənin savadlanmağa, mədəniyyətə, insana, ideologiyaya güclü təsirini hiss edən kimi ayrı-ayrı dövlətlər onun həm inkişafını, həm də nəzarətini öz öhdələrinə götürdülər”(1). Lakin mətbuatın inkişafı o qədər sürətlə baş verdi ki, hər hansı bir ölkənin spontan şəkildə ortaya çıxan mətbuatı və onun yaradıcıları tezliklə söz, fikir azadlığını xüsusi mübarizə səviyyəsinə qaldırdılar və ayrı-ayrı ölkələrdə bu mübarizə demokratiya uğrunda döyüş səviyyəsi aldı. Bir halda ki, qəzetin və “bütövlükdə jurnalistikanın inkişafı dünya sivilizasiyasının inkişafı ilə əlaqədar olmuşdur”(2), onda əlbəttə, bu sivilizasiya “insanların bir-biri ilə əlaqəsini yaradan informasiya-kommunikativ münasibətlər sistemə ehtiyac duymuşdur”(3). Deməli, əslində “jurnalistikanın yaranması və sürətli inkişafı cəmiyyətin informasiya mübadiləsinə ehtiyacının nəticəsi kimi ortaya çıxmışdır”(4). Cəmiyyətin informasiyaya tələbi ilə maarifçiliyin tirajlanma arealını genişləndirmiş və bu maarifləndirmə insanları bir tərəfdən, sərbəst, azad sözə sövq etmiş, digər tərəfdən bu sözü ifadə etmək üçün tirajlanan mətbuata üz tutmaq prosesini meydana qoymuşdur.

Elm adamları-ziyalı təbəqəsi, şair və yazıçılar, bütövlükdə yaradıcı insanlar mətbuatın aparıcı qüvvəsinə çevrilir və onların tirajlanmaq-öz sözünü bütöv cəmiyyətə çatdırmaq prosesini jurnalistlər həyata keçirirlər.

Bir az da tarixə ekskursu davam etdirsək görərik ki, jurnalistika özünün tarixi formalaşma dövrünün ilkin vaxtlarında birbaşa savadlı zümərənin istifadə vasitəsi olub.

Azərbaycanın mətbuat tarixinə də baxanda həmin beynəlxalq inkişaf prosesinin şahidi oluruq.

Bu proses müasir Rusiyada da baş verdi. Rusiyada jurnalistika tarixən nə qədər orijinal-özünəməxsus istiqamətdə inkişaf etməyi üstün tutsa da, burada da müasir şəraitdə “kütləvi informasiya vasitələrinin palitrası son on ildə (1990-2000-ci illər nəzərdə tutulur-K.N.) kifayət qədər əsaslı şəkildə yeniləşdi.

Azərbaycan müstəqillik əldə etdikdən dərhal sonra formalaşmış Milli Məclisin qəbul etdiyi ilk Qanun KİV haqqında olmuşdur. Elə bu Qanunun verdiyi hüquqi imkanların nəticəsi idi ki, ölkədə partiya mətbuatından özəl sektorun formalaşması prosesi baş verdi.

Azərbaycan KİV sistemi ən yeni tipoloji parametrlərə daxil oldu. Bu gün ölkəmizin media sistemində partiya qəzetləri barmaqla sayılacaq qədər azdır. Bütün dünya praktikasında olduğu kimi, bizim media sistemində də hər hansı bir partiyaya məxsus televiziya və radio yoxdur. Azərbaycan KİV sistemində Qapalı Səhmdar xarakterli dövlət teleradiosu-AzTV və demokratik ölkələrin media təcrübəsinə əsaslanan İctimai Televiziya və Radio Yayımaları şirkəti fəaliyyət göstərir.

Tipoloji xarakter, əslində həmin istiqamətlərin daxilində fəaliyyət göstərən media qurumlarının

özündə olan fərqlənmələrlə izah olunur. Yəni siyasi partiyalara məxsus mətbuatın da, iqtidaryönlü, müstəqil mətbuat strukturlarının da çoxçeşidli tipoloji göstəriciləri var.

Daha bir fakt: əgər “yeni media” anlayışı bir sıra xarici ölkələrdə hələ 1970-ci illərdən leksikona daxil olmuşdusa, Azərbaycan jurnalistikasında bu termin yalnız müstəqillik qazanıldıqdan sonra işlənməyə başlayıb.

Azərbaycan media sistemi bu gün yeni informasiya texnologiyasının bütün imkanlarını səfərbər etmiş və maraqlı jurnalistika formatları yaratmışdır.

Ədəbiyyat siyahısı

1. Мелюхин И. С. Информационное общество. Истоки проблемы тенденции развития. - М., МГУ, - 1999. - стр. 55. (208 стр.)

2. Гуревич С. М. Газета вчера сегодня завтра. - М., - “Аспект Пресс, - 2004, - стр. 6. (288 стр.)

3. Ахмадулина Е. В. Краткий курс теории журналистики. - Ростов на Дону, “Март”, - 2006, - стр. 16 (302 стр.)

4. Мəmmədli С. Jurnalistikanın nəzəriyyəsi və təcrübəsi. Bakı, - Zərdsbi LTD MMC, - 2012, - səh. 17 (616 səh.)

QARABAĞ TOPONİMİ MƏNBƏLƏRDƏ

Hüseynova Könül Ramiz
dissertant
Bakı Dövlət Universiteti
Bakı ş. Azərbaycan
hkonul.adpk@gmail.com

Açar sözlər: Qarabağ, toponim, Azərbaycan, Arran, Arsak

Xülasə: Dağlıq Qarabağ bizim qədim torpağımızdır. Məlum acı həqiqətdir ki, 1988-1993-cü illərdə Ermənistanın Azərbaycana əsassız ərazi iddiaları nəticəsində torpaqlarımızın 20 faizi işğal edildi. Çar Rusiyasının himayəsi ilə başlayıb, Sovet dövründə nəticəyə varan “Dağlıq Qarabağ” istilahi yalnız ötən əsrdə siyasi və coğrafi termin kimi meydana çıxmışdır. Dağlıq Qarabağ Muxtar Vilayəti yaradılana qədər mənbələrdən heç birində Dağlıq Qarabağ ifadəsinə nə siyasi, nə də coğrafi mənada rastlanılmamışdır. “Dağlıq Qarabağ” anlayışı sırf ermənilərin separatçı siyasətinə uyğun ortaya atılmış və Sovet dövründə geniş şəkildə dövrüyyəyə daxil edilmişdir. Erməni müəlliflərinin canfəşanlıığı sayəsində bu termin həm siyasiləşdirilmiş, həm etnosizasiya edilmiş, həm də xüsusi bir ölkə kimi təqdim və təbliğ olunmuşdur.

Vətən tarixşünaslığında Qarabağ ətrafında problemin yarandığı ilkin dövrlərə şahidlik edən Azərbaycan Xalq Cümhuriyyəti xadimlərinin fikirləri tarixşünaslığımızda bu problemin tədqiqi istiqamətində ilkin və sağlam təməl rolunu oynamışdır. Cümhuriyyət xadimləri ermənilərin Qarabağla bağlı hər hansı bir ərazi iddiasını sadəcə yersiz hesab etməklə qalmamış, bunu istər 23 aylıq müstəqillik dövründə, istərsə də mühacirətdəki fəaliyyətləri vaxtı dərc etdikləri əsərlər, məqalələrlə də əsaslandırılmışdır. Lakin, sovet dövründə bunun əksi müşahidə olunmuş və nəticədə erməni müəllifləri “Dağlıq Qarabağ” adı altında əsərlər dərc edib mövqə nümayiş etdirəndə sovet dövrü tarixçilərimiz Qarabağda əkin və maldarlıq üçün təsərrüfat həyatını tədqiq edib, Qarabağ bolşeviklərinin “sovet hakimiyyətinin qələbəsi”ni təbliğ etməklə məşğul idilər.

Sovet dövründən fərqli olaraq müstəqillik dövründə Azərbaycan tarixinin obyektiv araşdırılması işinə ölkə rəhbərinin xüsusi qayğı göstərməsi nəticəsində bu mühüm elm sahəsi Azərbaycan Respublikasının İnkişaf Strategiyasının mühüm tərkib hissəsinə çevrilib. Xüsusilə də son on il ərzində Prezident İlham Əliyevin istiqamətverici göstərişləri, qayğısı və himayəsi nəticəsində Azərbaycan tarix elmi keçmişin bütün zərərli konsepsiyalarından uzaqlaşmış yeni yola – müstəqillik yoluna çıxdı. Prezidentin təşəbbüsü, tövsiyə və çağırışları ilə Qarabağın tarixi ilə bağlı yeni ruhda yazılmış çoxsaylı tədqiqat əsərləri nəşr olundu.

Dağlıq Qarabağ problemi ilə bağlı Avropa və Amerika tarixçilərinin əsərlərinin tədqiqi nəticəsində məlum olur ki, Qərb tarixçiləri içərisində bitərəf görünməyə çalışanlar əksəriyyət təşkil etsə də, Qarabağ həqiqətlərinə biganə qalmayıb Azərbaycanın haqlı mövqeyini dəstəkləyənlər də vardır. Eləcə də Rusiya tarixşünaslığının tədqiqata cəlb olunması da belə bir nəticəyə gəlməyə imkan verir. Təsədüfi deyil ki, bu gün beynəlxalq aləmdə Azərbaycan həqiqətlərinin dövlət səviyyəsində təbliği hətta Rusiya tarixşünaslığında mövqeyimizi dəstəkləyən rus tarixçilərinin meydana çıxmasına səbəb olmuşdur. Bu dəstək “problemin Rusiya tərəfindən yaradılması və həllinin Rusiya istəmədikcə mümkünsüz olması” fonunda olsa belə ən azından bir irəliləyiş kimi qeyd oluna bilər.

Azərbaycan tarixşünaslığından fərqli olaraq erməni tədqiqatçıları istər sovet dövründə, istərsə də Ermənistan Respublikası müstəqil olduqdan sonra Qarabağla bağlı doğru olmayan mövqelərini daim müdafiə etmiş və bunu inkişaf etdirmişdilər. Erməni tarixçilərinin Dağlıq Qarabağın tarixinə dair yazdıqları əsərlərə nəzər saldıqda məlum olur ki, onlar əsassız iddialarını nəinki saxta tədqiqatları, əsərləri ilə təbliğ etmiş, həm də bu yalanlarına özləri inanıb digərlərini də inandırmağı bacarıblar.

İran tarixşünaslığında isə bu tarixşünaslığa mənsub milliyətcə Azərbaycan türkü olan tədqiqatçıların əksəriyyəti əsasən problemə obyektiv yanaşdıqları halda, mənşəcə fars olan və İran İslam Respublikasının rəsmi mövqeyini əsərlərində əks etdirən tarixçilər problemə yanaşmada loyallıq nümayiş etdirirlər. Belə ki, İran tarixçilərinin əsərlərindən belə nəticə hasil olur ki, İran İslam Respublikası Dağlıq Qarabağ probleminə münasibətdə mövqeyini formalaşdırarkən həm özünün siyasi, iqtisadi və geostrateji maraqlarını, həm də region ölkələrinin maraqlarını

nəzərə almağa çalışmışdır, bununla belə dünyanın aktor dövlətlərinin Cənubi Qafqazdakı maraqlarına münasibətdə tarazlıq siyasətini qoruyub saxlaya bilməmiş və bu da təbii olaraq adıçəkilən regionda sülh və təhlükəsizliyin hələ də çox zəif olaraq qalmasına zəmin yaratmışdır.

Xarici tarixşünaslıq nümayəndələri içərisində Türkiyə tarixşünaslığı birmənalı olaraq Azərbaycanın haqlı mövqeyini müdafiə edir. Türkiyə tarixçilərinin problemi tədqiq edərkən də əsas mənbə və fikirlərini təsdiq kimi Azərbaycan tarixşünaslığına müraciət etməsi bunun əyani göstəricisidir.

Bütövlükdə, ilk dəfə Ermənistan-Azərbaycan Dağlıq Qarabağ münaqişəsinin tarixinin tarixşünaslığının tədqiqi onu deməyə əsas verir ki, problemin xarici tarixşünaslıqda daha obyektiv şəkildə işıqlandırılması üçün vətən tarixçilərinin üzərinə daha çox iş düşür. Bu gün beynəlxalq aləmdə tarixçilərimizin problemi daha sistemli və daha kəsərli faktlara söykənən tədqiqat əsərləri ilə işıqlandırması və bu işi ardıcıl surətdə görməsi müsbət nəticələr əldə etməyə imkan verəcəkdir. Bu gün Azərbaycanın yeni tarix elmi formalaşmaqdadır. Bu işdə ölkə Prezidenti bilavasitə iştirak edir. Məhz bu təşəbbüsün nəticəsidir ki, ölkə başçısı tarix üzrə araşdırmaların mərkəzi olan AMEA Tarix İnstitutu qarşısında Azərbaycan tarix elminin ayrı-ayrı dövrlərdə məqsədyönlü surətdə həyata keçirilmiş saxtalaşdırmalardan və təhriflərdən təmizlənməsi, Azərbaycan tarix elminin ilk mənbə bazasının genişləndirilməsi, Erməni saxtakarlarının “Arsax”la (erməni saxtakarları sak türkləri ilə bağlı “Ərsak” terminini təhrif edərək və özününküləşdirərək “Arsax” kimi təqdim edirlər) bağlı cızmaqaralarını ifşa edən mükəmməl Qarabağ tarixinin yazılması və nəşr olunması, Azərbaycanın itirilmiş torpaqlarının, o cümlədən İrəvan xanlığının tarixinin yazılması və milli tarixşünaslığımıza daxil edilməsi və başqa bu kimi vəzifələr qoymuşdur.

Ədəbiyyat siyahısı:

1. Azərbaycan Respublikası. 1991-2001. Bakı: XXI-Yeni Nəşrlər Evi, 2001, 280 s.
2. Budaqov B.Ə., Qeybullayev Q.Ə. Ermənistanda Azərbaycan mənşəli toponimlərin izahlı lüğəti. Bakı: Oğuz eli, 1998, 453 s.

N/TiO₂ SISTEMINDƏ FENOLUN FOTOKİMYƏVİ PARÇALANMASI

S.R.Hacıyeva, E.M.Qədirova
Bakı Dövlət Universiteti, Bakı, Azərbaycan

Açar sözlər: UB, metil-3-aminokrotonat, fenol, TiO₂, parçalanma.

Baxılan tezisdə tərəfimizdən yumşaq şəraitdə alınan TiO₂ nanohissəcikləri və metil-3-aminokrotonat iştirakında fenol məhlulunun fotokimyəvi dissosiasiyası aparılmış, müddət 60 dəqiqə götürülmüşdür. Fotokimyəvi dissosiasiyanın getməsi "Varian" cihazında prosesdən sonra reaksiya məhsulu üçün çəkilən absorpsiya əyrilərinə əsasən təsdiq edilmişdir. Fenol məhlulunun metil-3-aminokrotonat iştirakında fotokimyəvi dissosiasiyasının UB-görünən sahədə həyata keçirilməsi təcrübələr ilə təsdiqlənmişdir. Proses üçün hazırlanan TiO₂ nanohissəcikləri TEM üsulu ilə təyin edilmiş və nəticələr şəkil 1-də verilmişdir. Şəkil 1-dən görüldüyü kimi, əldə edilən nanohissəciklərin ölçüləri homogenidir və 10-30 nm arasında dəyişir, nəticələr Şerrer metodu ilə hesablamalara uyğun olmuşdur. Nanohissəciklərin ümumi səth sahəsi 159.6 m²/q təşkil etmişdir. TEM nəticələri XRD nəticələri ilə uyğun olmuşdur.

Şəkil 1. TiO₂ nanohissəcikləri üçün TEM görünüşü

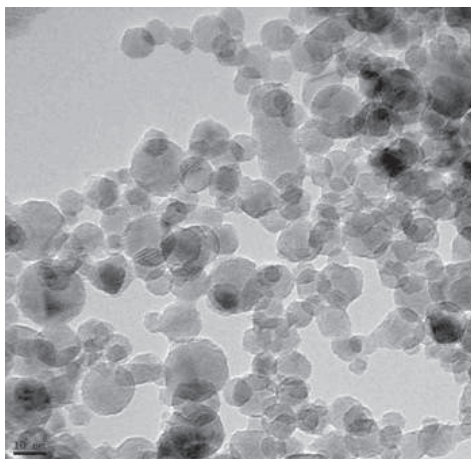

Bütün XRD siqnallarının TiO₂-nin rutil fazasına uyğun gəldiyi müəyyən edilmişdir. Şerrer metoduna görə (101) difraksiya siqnalına uyğun nanohissəciklərin orta ölçüsü 10,3 nm olmuşdur. TiO₂-nin ümumi sahəsi 159,6 m²/q olmuşdur. TiO₂ nanohissəcikləri üçün xarakterik siqnallar müvafiq olaraq -27,90 ° (110), 36,01 ° (101), 41,58 ° (111), 54,71 ° (211) olmuşdur.

Şəkil 2. TiO₂ nanohissəciklərinin rentgen quruluşu (XRD)

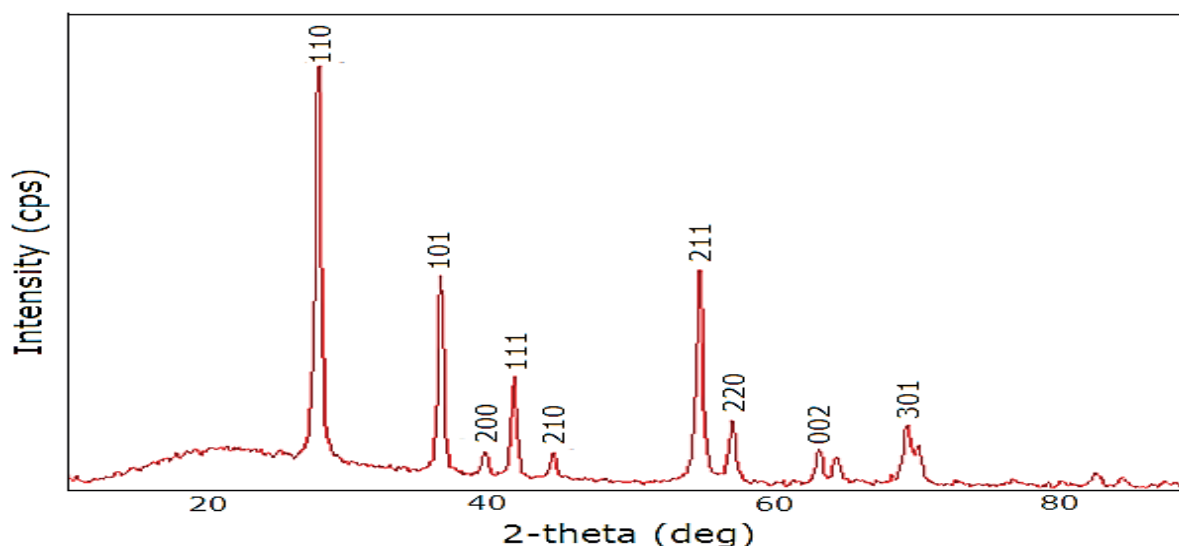

Bildiyimiz kimi, qranlıq sahədə fotokimyəvi parçalanma baş vermir və fenol məhlulunun qatılığı elə prosesin əvvəlində götürüldüyü kimi 1 mq/l qalır. Lakin işıqlı sahəyə keçdikdə bu hal dəyişir. Fenol+ TiO₂ sistemində UB şüalanma iştirakında əgər fenolun parçalanması gedirdisə, fenol+N/ TiO₂ sisitemi üçün fotokimyəvi parçalanma UB sahədən görünən sahədə doğru sürüşür və bu alınan diaqramlar vasitəsilə sübut edilmişdir.

Ədəbiyyat:

1.A. Fujishima, T. N. Rao, and D. A. Tryk, "Titanium dioxide photocatalysis," Journal of Photochemistry and Photobiology, vol. 1, no. 1, pp. 1-21,2000.

2.X. Qiu and C. Burda, "Chemically synthesized nitrogen-doped metal oxide nanoparticles," Chemical Physics, vol. 339, no. 1-3, pp. 1-10,2007.

3.Y. Li, W. Cao, F. Ran, and X. Zhang, "Photocatalytic degradation of methylene blue aqueous solution under visible light irradiation by using N-doped titanium dioxide," Key Engineering Materials, vol. 336-338, pp. 1972-1975,2007

RGB KOLORIMETRIYASI İLƏ DƏNİZ SUYUNUN RƏNGİNİN TƏYİNİNDƏ DƏQIQLIYIN ARTIRILMASININ ADAPTIV ÖLÇMƏ METODU

İsmayılov K.X , Xəlilova Y.B.

Milli Aviasiya Akademiyası, Bakı, Azərbaycan

Məlum olduğu kimi, dəniz suyunun rəngi su sütununda həll olmuş və ölçülmüş məhlulun konsentrasiyası, optik xassələri, onların müşahidəçinin qəbul etdiyi informativ optik radiasiya selinə təsirləri ilə sıx bağlıdır.

Bu maddələrin ən əhəmiyyətliləri fitoplanktonlar, yosunlardan fərqli olan xırda hissəciklər, xromoforlu məhlul şəklində olan üzvi maddələr və suyun özüdür. Ümumiyyətlə, bu üzvi maddələr görünən qısa dalğa oblastında su səthindən əks olunan radiasiyanı azaldır, udulmanı və siqnalın ümumi zəifləməsini artırır. Həmçinin fitoplanktonlar suyun rəngini dəyişə, radiasiyanın zəifləməsini və səpələnməsini artırır. Bununla belə su səthindən əks olunan radiasiyanın ölçmələrinin aparılması zamanı bir sıra xüsusi korreksiyaları yerinə yetirmədən dəniz suyunun həqiqi rəngini aşkar etmək mümkün olmur. Məsələn, ədəbiyyatda əsasən bir çox faktorların, məsələn su səthinin dalğalanma dərəcəsinin, buludluluğun, Günəşin vəziyyətinin və s. nəzərə alınmaması əslində yaşıl rəngdə olan suyun uzaqdan (bortdan) qara rəngdə görünməsinə gətirib çıxara bilər. Belə faktorlardan biri də küləkdir.

Baxılan məqalədə göstərilmişdir ki, küləyin təsirindən dəniz səthinin qeyri-bərabər dalğalanma dərəcəsinin hesaba alınmaması, dəniz suyunun rənginin təyində təhriflərə gətirib çıxarır. Küləyin təsirindən yaranan rəng təhriflərinin aradan qaldırılması üçün rəng komponentlərinin adaptiv ölçmə metodu təklif edilmişdir.

Ədəbiyyat.

1. Байрамова М.М., Агаев Ф.Г., Исмаилов К.Х., Джавадов Н.Г. Дистанционная оценка концентрации хлорофилла в загрязненных водных бассейнах. ISSN 2306-4153. Вестник Волгоградского государственного университета. Серия 11, Естественные науки, 2016, № 4 (18), с.37-42

2. Duan H., Ma R., Loiselle S.A., Shen Q., Yin H., Zhang Y. Optical characterization of black blooms in entropic waters // Science of the Total Environment, 2014, pp. 174-183

AQSTAFƏ ƏRAZİSİNDƏN GÖTÜRÜLMÜŞ PALÇIQ VULKANINDA POLİTSİKLİK AROMATİK KARBOHİDROGENLƏRİN TƏYİNİ

Hacıyeva Sevinc Rafiq

k.e.d., professor

Əliyeva Təranə İbrahim

k.e.n., dosent

Bakı Dövlət Universiteti

Azərbaycan, Bakı

tarana_chem@mail.ru

Şahnəzərova Nərminə Musa

Doktorant

Azərbaycan Dövlət Neft və Sənaye Universiteti

Azərbaycan, Bakı

shahnazarovanarina@gmail.com

Annotasiya: Tədqiqat işində Aqstafa ərazisindən götürülmüş palçıq vulkanının tərkibi öyrənilmişdir. Bunun üçün həmin ərazidən palçıq nümunəsi götürülmüş, kütlə spektroskopiyaya metoduna əsasən analizə hazırlanmış və kimyəvi tərkibi araşdırılmışdır. Götürülmüş palçıq nümunəsində politsiklik aromatik karbohidrogenlərin (PAK) analizi aparılmış və miqdarı təyin olunmuşdur. Nəticələrə əsasən demək olar ki, götürülmüş palçıq nümunəsində ən çox miqdarda fenantren, ən az miqdarda isə asetonafthen tapılmışdır.

Açar sözlər: palçıq vulkanı, politsiklik aromatik karbohidrogenlər, kimyəvi tərkib, fenantren, asetonafthen.

Palçıq vulkanları geomorfoloji fenomendir və bu təbiət hadisəsi dünyada müəyyən ərazilərdə püskürməkdədir. Palçıq vulkanları coğrafi bölgüsünə nəzər yetirdikdə palçıq tərkibinin müxtəlifliyi diqqəti cəlb edir [1-3]. Azərbaycan ərazisində püskürən palçıq vulkanlarının kimyəvi tərkibinin öyrənilməsi məqsədilə Aqstafadan götürülən vulkan palçığı nümunəsinin kütlə spektroskopiyaya metodu ilə analizi aparılmışdır. Aparılan proses əsasən 2 hissədən orta/yüksək konsentrasiya və aşağı konsentrasiya prosedurundan ibarətdir. Orta/yüksək konsentrasiya proseduru nümunənin həlledici vasitəsilə ayrılmasına əsaslanır. Burada maye təbəqə torpaq hissədən metanol + dixlormetan vasitəsilə ayrılır. Aşağı konsentrasiya proseduru standart sütun təmizlənməsi metoduna əsaslanır. Bu zaman 5 q adsorbent (silikagel), metilenxlorid, pentan qarışığı (1:2) ilə sütun doldurulur və sonra analiz ediləcək nümunə ilə yüklənir. Bu təmizlənmə nəticəsində 35 ml ekstrakt alınır ki, bu da qatılaşdırılaraq xromatoqrafa göndərilir.

Aqstafa ərazisindən götürülmüş palçıq nümunəsində tapılan PAK-ların miqdarı aşağıda göstərilmişdir:

Naftalin 9.9 mq/kq, Asetonafthen 2.80 mq/kq, Asetonaftilen 0.53 mq/kq, Flüoren 2.2 mq/kq, Fenantren 15.6 mq/kq, Antrasen 0.7 mq/kq. Təcrübədən alınan nəticələrə əsasən məlum olmuşdur ki, Aqstafa ərazisindən götürülmüş vulkan palçığı nümunəsində politsiklik aromatik karbohidrogenlərdən ən yüksək miqdarda fenantren, ən az miqdarda alınan isə asetonaftilendir.

Ədəbiyyat siyahısı

1.Гаджиева С.Р., Алиева Т.И., Гаджиева Х.Ф., Велиева З.Т., Абдуллаев Р.А. Грязевые вулканы Азербайджана //Журнал научных публикаций аспирантов и докторантов. - 2016, -№ 1, -с.59-62

2.Гаджиева С.Р., Алиева Т.И., Гаджиева Х.Ф., Абдуллаев Р.А. Чрезвычайные природные явления Азербайджана- грязевые вулканы>// Десятая международная научно-практическая конференция по проблемам снижения природных опасностей и рисков «Анализ, прогноз и управление природными рисками с учетом глобального изменения климата. - «Геориск – 2018», г., Москва, -2018 , - с.322-327

3.Samad Fotoohi, Hossein Negaresh, Chemical composition of naflige mud vulcano in golestan province, eastern part of the Caspian sea/Geografiska Annaler: Series A, Physical Geography. - 2016, -p. 207-216

БЛАГОТВОРИТЕЛЬНОСТЬ КАК ОДИН ИЗ БАЗОВЫХ ИСТОЧНИКОВ ФИНАНСИРОВАНИЯ В СИСТЕМЕ ЭКОНОМИКИ ОБРАЗОВАНИЯ

Карагёзлу Вафа Шахид кызы
БГУ, Географический факультет,
II курс магист
Научный руководитель:
доц. Сахила Аллахвердиева
vefa.qaragozlu@mail.ru

Ключевые слова: экономика, благотворительность, наука, образование

Экономика образования является наукой, которая изучает отношения связанные с производством, распределением, обменом и потреблением благ, создаваемых в сфере образования: в отрасли «образования», в части отрасли или сферы, например, только в образовательных учреждениях общего образования.

Благотворительность – одна из фундаментальных древних традиций, свойственных Азербайджану. Так, на протяжении многих веков складывались традиции благотворительности. Правители страны, ханы и беки покровительствовали строителям мечетей и дворцов, сараев летописцам и поэтам, ученым и музыкантам. Широкою благотворительную деятельность вели известные в истории Азербайджана женщины, зачастую являющиеся высокообразованными представительницами старинных дворянских родов, – поэтессы, ученые, писатели. Однако наиболее прославились своим меценатством молодые промышленники Азербайджана в конце XIX и начале XX вв.: З. Тагиев, М. Нагиев, М. Мухтаров, Ш.Ассадуллаев, династия Ашурбековых и многие другие элиты страны.

Особо следует отметить деятельность Фонда Гейдара Алиева, уделяющий постоянное внимание социальным проблемам общества. Фонд Г. Алиева до сегодняшнего дня подписал многие проекты: в области образования – строительство и реконструкция ряда школ, детских садов и детских домов, обеспечение учебниками средних и высших школ и др.; в области здравоохранения – строительство новых здравоохранительных учреждений и реконструкция функционирующих, создание лечебнодиагностических, реабилитационных центров, окружение заботой и лечение больных сахарным диабетом и талассемией, проведение акций сдачи крови и др.; в области культуры – охрана исторических и архитектурных памятников, создание музеев и их реставрация, строительство детских музыкальных школ, проведение международных музыкальных фестивалей и художественных выставок, создание культурных центров и т. д.

Закон «О благотворительности и благотворительных организациях» в Азербайджанской Республике еще не создан, но в ближайшие годы планируется о создание этого закона. Основную роль на данный момент в Азербайджане на благотворительность базируется труд различных ассоциаций и социальных союзов. Как показывает сложившаяся практика, жертвователями в пользу образовательного учреждения могут выступить:

– Родители; бизнесмены; предприниматели; благотворительные фонды-доноры; выпускники; органы власти.

Современная благотворительность ставит перед собой несколько иные задачи, чем раньше. Это реализация сложных благотворительных программ, в результате которых должны быть решены задачи, не решаемые государством в силу сложности и громоздкости его механизмов. Важнейшим моментом в любой деятельности является ее научно-методическое обеспечение, которое предполагает построение теоретических моделей с выходом на те или иные алгоритмы осуществления определенных технологических операций. В такой постановке благотворительность обычно представляют в укрупненном виде как состоящую из двух самостоятельных блоков; – сбор средств на осуществление благотворительных программ; – распределение средств.

Литература:

1. Комарова, О.В. . Экономика образования : учебное пособие / О. В. Комарова, Н. И. Зырянова. -Индра-М”, 2016. – 208 с.
2. Басовский, Л. Е. Экономика образования : Учебное пособие /Л. Е Басовский, В. А. Панин. -М.: ИНФРА-М, 2016. – 219 с.

АНАЛИЗ СТРУКТУРЫ ПРОНИКАЮЩИХ РАНЕНИЙ ГЛАЗНОГО ЯБЛОКА

Отабек Исакович Икрамов
Республиканская клиническая
офтальмологическая больница
МЗ РУз, Узбекистан
Ташкентский институт
усовершенствования врачей

Актуальность. Проникающие ранения глаза занимают лидирующее место в структуре травматических поражений органа зрения, что обусловлено их высокой частотой, сложностью лечения и значительным числом неблагоприятных исходов. В структуре глазной патологии проникающие ранения глазного яблока занимают от 15% до 37%, составляя в структуре глазной травмы от 67 до 84%.

Целью настоящего исследования явилось изучение структуры, клинической характеристики проникающих ранений глазного яблока с учетом локализации повреждений и проведение анализа осложнений.

Материалы и методы. Исследования базируются на ретроспективном анализе 174 пациентов (180 глаз) с проникающими ранениями глазного яблока в возрасте от 18 до 68 лет, 161 мужчин (91,5%), 13 женщин (7,5%), пролеченных в Республиканской клинической офтальмологической больнице МЗ РУз. По возрастному составу больные были распределены следующим образом: от 18 лет до 25 лет (17,8%), от 26 до 36 лет (55,7%), от 37 лет до 46 лет (13,2%), от 47 года до 56 лет (6,9%), от 57 года до 66 лет (4,6%), старше 67 лет (1,7%). Сроки обращения в стационар составили от 1 до 6 часов у 28 пациентов (16,1%), от 6 часов до 12 часов - 25 (14,4%), от 12 часов до 24 часов - у 76 (43,7%), от 24 часов до трех суток у 38 (21,8%), от трех суток и больше - у 7 (4,0%). Острота зрения при поступлении составила от 0 (нуля) до счета пальцев у лица - 73 (42%) больных, от 0,01 до 0,09 - 49 (28,2%), от 0,1 до 0,5 - 36 (20,9%), от 0,6 до 1,0 - 16 (9,2%) соответственно. Всем больным проводилось стандартное обследование: визометрия, тонометрия, R-графия, А-В скан, УБМ, ОКТ, МСКТ и МРТ по показаниям, после чего всем пациентам проводилось ПХО раны.

Результаты. Исследования показали что по возрастному составу наибольшее число пострадавших относилось к трудоспособному возрасту от 20 до 55 лет (62,7%). Среди пациентов преобладали мужчины (91,5%), женщины составили 7,5%.

При анализе условий получения травм отмечено преобладание бытовой травмы 167 больных (96%), производственной травма в 5 (28,7%), дорожно-транспортная травма - в 2 случаях (1,1%), данная закономерность просматривалась при любой локализации ранения.

По характеру повреждающего предмета преобладало ранение металлическими колюще-режущими предметами - у 102 (58,6%), металлическими осколками - у 67 (38,5%), деревянными - у 2 (1,1%), стеклянными - у 2 (1,1%), пластмассовые осколки выявлены у 1 пациента (0,6%).

На долю проникающих ранений легкой степени тяжести приходилось 2,9%, средней - 12,1%, тяжелой - 54% и особо тяжелой - 31% случаев соответственно.

Таким образом, у 85% пациентов, госпитализированных по поводу проникающих ранений глазного яблока, диагностированы ранения тяжелой и особо тяжелой степени, что является важным клиническим признаком в связи с высоким уровнем инвалидизации по зрению у данной категории больных.

Выводы.

1. Результатам исследований по данным РКОБ установлено, что проникающие ранения глазного яблока характеризуются преобладанием бытовой травмы (96%) среди мужчин (91,5%) наиболее трудоспособного возраста (64,7%) с преимущественным повреждением металлическими колюще-режущими предметами (58,6%) и металлическими осколками (38,5%),

2. Клиническая характеристика проникающих ранений глаза представлена высокой частотой ранений роговицы (67,2%), реже отмечается корнеосклеральная (17,3%) и склеральная (15,5%) локализация ранения с тяжелой и особо тяжелой степени тяжести клинического процесса в 85% случаях.

3. Анализ структуры осложнений проникающих ранений глаз позволил установить высокую частоту травматической катаракты (77%), выпадение внутренних оболочек глаза в (35,2%), геморрагические осложнения в виде гифемы в (25%), гемофтальма (15%) и тракционной отслойкой сетчатки (10%) случаев.

АНАЛИЗ РЕЗУЛЬТАТОВ ХИРУРГИЧЕСКОГО ЛЕЧЕНИЯ ПАЦИЕНТОВ С ОСЛОЖНЕННОЙ ОТСЛОЙКОЙ СЕТЧАТКИ В СОЧЕТАНИИ С ОТСЛОЙКОЙ СОСУДИСТОЙ ОБОЛОЧКИ ПРИ ТРАВМАХ ГЛАЗНОГО ЯБЛОКА

Отабек Исакович Икрамов
Республиканская клиническая
офтальмологическая больница
МЗ РУз, Узбекистан

Ключевые слова: травма глаза, отслойка сетчатки, отслойка сосудистой оболочки, результаты хирургического лечения.

Актуальность. Осложненные формы отслойки сетчатки в сочетании с отслойкой сосудистой оболочки с выраженной гипотонией глаза при травмах глаза остаются тяжелой формой офтальмопатологии, при которой трудно предсказать эффективность лечения даже после проведения высокотехнологичного витреоретинального вмешательства.

Цель. Анализ результатов хирургического лечения пациентов с осложненной отслойкой сетчатки в сочетании с отслойкой сосудистой оболочки и выраженной гипотонией глаза при травмах глазного яблока.

Материал и методы. Результаты клинико-функциональных исследований базировались на анализе данных 20 пациентов с травмами глазного яблока с осложненной формой отслойки сетчатки в сочетании ОСО, находившихся на стационарном лечении в республиканской клинической офтальмологической больнице МЗ РУз. Средний возраст пациентов составил 29 ± 7 , из них мужчин было - 15, женщин - 5, в возрасте от 18 до 52 лет. Всем больным проводилось стандартное обследование офтальмологическое исследование: визометрия, тонометрия, R-графия, А-В скан, УБМ, ОКТ, МСКТ и МРТ по показаниям. После проведения общепринятых функциональных методов исследований, проводилось первичная хирургическая обработка раны. 11 пациентов составили больные с травматической отслойкой сетчатки, 5 больных - с тотальным гемофтальмом, 4 пациента - с наличием ВГИТ. Средняя скорректированная острота зрения до операции была $0,02 \pm 0,01$, тонометрические данные составили 8 ± 4 мм.рт.ст. по Маклакову. Офтальмоскопически визуализировалась высокая отслойка сетчатки, в 2 случаях с гигантскими разрывами, в 3 случаях - с отрывом от зубчатой линии до 300° и более с интерверсией. Данные В-сканирования также выявляли высокую отслойку сетчатки и локальную ОСО, не визуализирующуюся офтальмоскопически. Всем пациентам предварительно введено 0,2 мл раствора триамцинолона (4мкг) в субтеннозное пространство с последующим проведением 3-х портовой витрэктомии 23g с использованием ПФОС, эндолазеркоагуляцией сетчатки и тампонадой витреальной полости силиконовым маслом.

Результаты: Хирургические вмешательства произведены традиционным способом, однако возникали определенные сложности с установкой инфузионного порта, для чего в полость стекловидного тела инъекционной иглой вводился раствор BSS или стерильный воздух для повышения тонуса. После наложения склеротомических портов аспирацией жидкости из полости стекловидного тела создавалась искусственная гипотония, в условиях которой в переднюю камеру через роговичный парацентез вводился BSS, вследствие чего избыточное давление в передней камере способствовало разрыву задних синехий. У всех пациентов после эндовитреальной операции произведена полная мобилизация сетчатки с достижением её анатомического прилегания, с последующей достаточно адекватной эндолазеркоагуляцией. Для проведения пролонгированной тампонады силиконовое масло в витреальную полость превентивно вводилось в объеме, превышающем обычный, доведя офтальмотонус до 27-28 мм.рт.ст. по Маклакову. При этом у 3 больных во время операции ОСО в нижнем сегменте глаза сохранялась даже после введения ПФОС. В послеоперационном периоде у прооперированных больных на 2-3 сутки показатели ВГД составили в среднем 14-15 мм.рт.ст. При этом тенденция к возникновению задних синехий сохранялась, что требовало проведения неоднократных субконъюнктивальных инъекций мидриатиков (мезатон, дофамин), системного применения НПВС (мовалис в/м) и кортикостероидов (дексаметазон в/в), а также форсированных инстилляций дексаметазона и

атропина при неэффективности кортикостероидов. В послеоперационном периоде средняя максимально скорректированная острота зрения составила $0,1 \pm 0,04$. У 8 больных при повторном обращении в течение 1 мес. появились жалобы на снижение и затуманивание зрения. Офтальмоскопически и по данным В-сканирования выявлен рецидив отслойки сетчатки в нижнем сегменте. При этом показатели ВГД не превышали 14 мм.рт.ст, хотя пациенты регулярно закапывали кортикостероиды и мидриатики. Из них у 4 больных развились стромальные задние синехии при сохранности рельефа радужной оболочки и отсутствии преципитатов. Эти пациенты были повторно взяты на интравитреальное вмешательство. Реоперация включала в себя полную экстрюзию СМ, удаление сформированных эпиретинальных мембран, повторную репозицию в среде ПФОС, послабляющую деликатную ретиноматию, эндолазеркоагуляцию и повторную тампонаду витреальной полости СМ. В послеоперационном периоде у реоперированных больных максимально скорректированная острота зрения была $0,08 \pm 0,02$, показатели ВГД составили $17,0 \pm 0,4$, на В-сканировании выявлено полное прилегание сетчатки, по данным ОКТ - с сохранением архитектоники макулярной зоны. В дальнейшем пациентам назначалась схема противовоспалительной терапии с регулярным наблюдением в течение 2-3 мес.

Выводы: Пациентам с травмами органа зрения с осложненной отслойкой сетчатки в сочетании с ОСО и выраженной гипотонией глаза целесообразно проведение комбинированного лечения, включающего терапевтические мероприятия для предотвращения развития рецидивов отслойки сетчатки в раннем послеоперационном периоде со своевременным проведением последующего регулярного и тщательного мониторинга. Данная категория пациентов должна вызывать определенную настороженность в отношении исходов лечения и, возможно, предупреждена о высокой вероятности повторных хирургических вмешательств.

БАЙДАРКА ВА КАНОЭДА ЭШКАК ЭШИШ СПОРТЧИЛАР ОРГАНИЗМИНИ МОСЛАШИШНИИ КОМПЕНСАТОР-МОСЛАШУВЧАНЛИК МЕХАНИЗМЛАРИНИ БАҲОЛАШ НАТИЖАЛАРИ

Юсупова Юлдуз Нуритдиновна
Ўзбекистон республикаси спорт
тиббиёт илмий –амалий маркази

Муаммонинг долзарблиги. Ҳозирги вақтда дунё статистикасига мос холда ривожланган мамлакатларда жисмоний тарбия ва спорт билан аҳолининг 40-60% қисми шуғулланмоқда, Россияда ушбу кўрсаткич фақат 8-10%ни, Ўзбекистонда – 2-5%ни ташкил қилади. Дунёда ва шу жумладан Ўзбекистонда ҳам, спортни ривожлантиришга катта эътибор қаратилмоқда. Замонавий спортда юқори натижаларга эришиш учун ҳам хажм, ҳам жадаллик бўйича экстремал бўлган жисмоний ва руҳий эмоционал юкламали машғулотлар ва мусобақалар зарур. Ушбу шароитларда мушакларда юқори даражада кечадиган фаолиятга чидамлик организмнинг барча аъзо ва тизимларининг максимал даражада мослашуви ҳисобига амалга оширилади.

Тадқиқотнинг мақсади байдарка ва каноэда эшкак эшишга ихтисослашган спортчилар организмнинг мослашувчанлик имкониятлари баҳолашдан иборат.

Тадқиқот ишлари бажаришда байдарка ва каноэда эшкак эшиш билан шуғулланувчи 16 ёшдан 26 ёшгача бўлган 48 нафар спортчилар, худди шу ёшдаги спорт билан шуғулланмайдиган, 20 нафар шартли соғлом шахслар олинган.

Тадқиқот усуллари. Барча текширилганларда капилляр қонни гематологик анализаторда гематологик текширишдан ўтказилди. Биокимёвий тадқиқотлар (АсАТ, КФК (умумий) ферментларининг фаоллиги, глюкоза, лактатлар, инсулининг даражаси) ROSH фирмасининг «SOBAS-311» биокимёвий анализаторида ёрдамида текширилди. Олинган натижалар статистик ишловдан ўтказилди.

Олинган натижаларнинг таҳлили. Спортчилар организмнинг физиологик юкламага жавоби сифатидаги биокимёвий кўрсаткичлардаги ўзгаришлари келтирилган. Жадал жисмоний юкламадан кейинги спортчилардаги гематологик кўрсаткичларининг таҳлили коннинг барча гематологик кўрсаткичларни ортишини кўрсатди, бу ишлаётган мушакларни кислород билан таъминанишига қаратилган мослашувчанлик реакциялари билан боғлиқ бўлиши мумкин. Спортчиларни қон зардобини жисмоний юкламадан кейин биокимёвий текшириш триглицеридлар даражасини ишончли ортишини кўрсатди. Бунда эркак ва аёл жинсидаги спортчиларда мос холда умумий КФКнинг фаоллиги 1,58 ($P<0,01$) и 1,8 ($P<0,01$) мартага, АСТ–1,7 ($P<0,01$) ва 1,31 ($P<0,05$) мартага мос холда ошди. Олинган натижалар оғир жисмоний юклама жараёнида миоцитларнинг баъзи цитолизи мавжудлигини кўрсатди. Клиник-лаборатор кўрсаткичларнинг ўзгариш катталиклари бажарилган ишнинг метаболик қиймати билан ўзаро жуда яқин алоқада бўлди ва тест натижаларини баҳолашдаги энг кўп маълумот берувчи кўрсаткичлардан бири бўлиб ҳисобланади.

Эркаклар сўлагидаги стрессор гормонларининг даражаси аёллар кўрсаткичларига нисбатан солиштирилганда янада юқори, ўртача 23,2% ни ташкил этади. Машғулотдан сўнг кортизолнинг даражаси эркак ва аёлларда мос холда 1,59 ($P<0,05$) ва 1,7 ($P<0,01$) мартага статистик аҳамиятли ошди, бу аёлларни жисмоний юкламага эркакларга нисбатан тезроқ мослашишини кўрсатади.

Жисмоний юкламадан кейин 17аОНП прогестерон миқдори эркак ва аёлларда 2,07 ва 1,93 мартага статистик аҳамиятли равишда ошди. Бу балки аёлларни давомли стрессга юқори даражада тайёрлигини кўрсатади. Бу байдарка ва каноэда шуғулланувчи спортчи аёлларни янада юқори функционал тайёргарлигидан гувоҳлик беради, ваҳоланки юқори даражадаги жисмоний юкламаларда гипофизнинг кортикотроп функциясини бошқарувчи гипоталамик механизмларни ишга туширади, натижада мос холда глюкокортикоидлар ҳосил бўлади. Натижада «қурилиш материали» сифатида зарур ўтмишдош бўлиб ҳисобланган 17аОНП прогестерон 17аОНП прогестерон ва кортизолнинг миқдори ортади. Бундан келиб чиқадики, спортчиларнинг сўлагида кортизол ва 17аОНП прогестерон миқдорини аниқланиши организмнинг мослашувчанлик имкониятларини зўриқиш даражасини акс эттирувчи ишончли ва қулай тест сифатида фойдаланилиши мумкин.

Хулоса қилиб таъкидлашимиз жоизки, эркаклар сўлагида кортизолнинг даражаси аёлларга нисбатан янада юқори, машғулотлардан сўнг унинг даражаси айниқса аёлларда янада ортади. Ўзгаришларнинг яна шундай йўналганлиги 17аОН-прогестерон учун хам хос бўлиб, у аёлларда давомли стрессга юқори даражада тайёрликни кўрсатади. Гистаминни пешобдаги, айниқса сўлакдаги миқдори, қондаги белгилардан юқори бўлади, жисмоний юкламадан сўнг биологик суюкликдарда, айниқс қон ва пешобда унинг даражаси ортади. Жадал шуғулланишларда сўнг пешобдаги 3-метилгистидиннинг экскрецияси биринчи куннинг охирига келиб энг юқори даражага эришган холда ортади ва мушакларда оқсиллар алмашинуви жадаллигини акс эттирган холда иккинчи куннинг охирига келиб меъёрлашади. Бу уни кучни ривожлантиришга қаратилган машғулотларда юкламани шуғулланишга таъсир этувчи мезон сифатида фойдаланишга имкон беради.

YENIYETMƏ ŞƏXSİYYƏTİNİN FORMALAŞMASINDA AİLƏ MÜNASİBƏTLƏRİNİN ƏHƏMIYYƏTI

Nərminə Seyfəl qızı Mirzəliyeva
Bakı Dövlət Universiteti

Açar sözlər: yeniyetmə, yeniyetməlik dövrü, sosiallaşma, ailə, tərbiyə prosesi, şəxsiyyət

Key words: adolescent, adolescence, socialization, family, education process, personality

Ключевые слова: Подростковый возраст, отрочество, социализация, семья, воспитательный процесс, личность

Valideynlərin və ailə mühitinin uşağa təsiri uşaq doğulduğu andan etibarən davam edən fasiləsiz prosedir. Yeniyetməlik dövrünün başlanması ilə ailə münasibətləri yenidən qurulur buna səbəb yeniyetmələrin muxtariyyət istəyinin artmasında görünür. Yeniyetmələrin marağı sosial qarşılıqlı münasibətlərə keçir və əvvəlcə eyni cinsli dostluqlara, daha sonra əks cinsləridə daxil edən dost qruplarına yönəlir. Yeniyetmələr başqaları ilə münasibətlərində dəyişiklik yaşadığıca, öz mənləklərinə dair yeni bir anlayış inkişaf edir. Özünə aid anlayışlara aşağıdakı dəyişikliklər aid edilə bilər:

1. Müstəqillik və şəxsiyyət inkişafı ,2. Özünə inam

Valideynlərə və digər ailə üzvlərinə sərf olunan vaxt azalır. Yeniyetmələr davranışlarına rəhbərlik edən dəyərləri əldə etməkdə və sosial vəzifələrini öyrənməkdə köməyə ehtiyac duyurlar. Bu tələbatı ödəyən və yeniyetmənin həyatında təsirli olan ictimai təşkilat ailəsidir. [2, s. 74] Ailə münasibətlərinin əsasını ər və arvad münasibətləri təşkil edir. Onlar ailənin qoşa qanadlarıdır. Doğrudan da, ailədə ata-ana əsas sima olduqları üçün onlarla arasında yaranmış münasibət uşaqların bu günü və gələcəyi üçün istiqamətləndiricidir. Xüsusən də, Azərbaycan ailəsinə bu münasibətlər daha çox diqqəti cəlb edir. Özünə-məxsus spesifik çalarları ilə xarakterizə olunan Azərbaycan ailəsi kökə, nəslə, uşağa bağlı olduğu üçün həmişə bütövlü-yündə, ülvi-li-yində seçimli olub. Ər və arvad arasındakı münasibətin məzmununu qarşılıqlı hörmət və qayğı, səmimiyyət və mehribanlıq təşkil edir. Odur ki, bir-birinin nüfuzunu saxlamaq, yeniyetmənin tərbiyəsində vəhid tələbləri gözləmək ailədaxili münasibətlərdə əsas faktorudur. İnsan anadan olduğu gündən ömrünün sonuna kimi tərbiyəvi təsirlərin əhatəsində yaşayır. Pedaqoji və psixoloji tədqiqatlardan aydın olub ki, yeniyetmənin sağlam psixoloji inkişafa malik olması üçün onun ana ilə ün-siy-yəti (emosional ünsiyyət), xüsusən də, ilk üç ildə əhəmiyyət kəsb edir. Yeniyetmənin psixoloji ehtiyacını sevgi, məhəbbət, qayğı, ülvi hisslərin məcmusu kimi qiymətləndirmək mümkündür. [3, s. 124] Ailədə yeniyetmənin mənəvi-psixoloji inkişafının əsas göstəricilərinə biri də onların idrak fəallığının inkişafıdır ki, bu da zamanın tələbidir. Artan informasiyalar, siyasi və sosial-iqtisadi həyatdakı irəliləyişlər uşaqların istedad və zehni qabiliyyətlərinin genişlənməsi məqsədini qarşıya qoyur. Yeniyetmələr ən kiçik ədalətsizliyi belə hiss edirlər və bu hal bəzilərini o dərəcədə bədbinliyə gətirib çıxarır ki, artıq onlara əmr edən yüksək, əsəbi səsə fikir vermirlər və cəzalanmaqdan qorxmurlar. Yeniyetmələri əhəmiyyətsiz xətalara görə həddindən artıq sərt tənqid etmək çox təhlükəlidir. Həddindən artıq ağır tənqid və sərt qaydalar bütün qayda-qanunlara hörmətsiz yanaşmağa gətirib çıxarır və bu cür şəraitdə tərbiyə olunmuş yeniyetmələr çox tezliklə hər cür qanunlara hörmətsizlik göstərəcəklər. Valideynlər yalnız əxlaqlı həyat sürməklə və təmkin göstərməklə övladlarına hörmət-lə yanaşdıqda düzgün xarakter formalaşdırıla bilərlər.

Əgər ana övladına ehtiramla yanaşır, onu əzizləyirsə, ona qarşı kəskin sözlərdən və hərəkətlərdən çəkinirsə, bu zaman uşaq valideynlərinin kiçik iradından təsirlənib, öz səhvini etiraf edəcək və özünü yaxşı aparmağa çalışacaqdır. Sadalanan bu fikirlərin təməlinə valideyn sevgisi və valideynlərin şəxsiyyətlərarası münasibətlərinin necə təşkili məsələləri dayanır. Bu mənada tərbiyə prosesinde valideynlər arasında fikir ayrılığı olmamalı, bir-birini təkzib etməməlidirlər. Ata və ana heç vaxt uşaqların yanında mübahisə etməməli, bir-birinin plan və fikirlərinə tənqidi yanaşma-malıdır. Əgər valideynlər fikir birliyinə gələ bilməzlərsə, onda öz məsələlərini uşaqların yanında müzakirə etməməlidirlər.

Ədəbiyyat siyahısı

1. Ağayev Ə.Ə., Y.T.Rzayeva, T.M.Hüseynova, T.Ə.Vahabova. Sosial pedaqogika. Bakı, 2008.

2. Bayramov Ə.S. Şəxsiyyətin təşəkkülünün aktual psixoloji problemləri. Bakı, Azərneşr, 1981, səh 74

3. Əliyev R.İ. Şəxsiyyət və onun formalaşmasının etnopsixoloji əsasları. Bakı, 2000. Səh 124-143

4. Əlizadə H.Ə. Demografik amillərin şəxsiyyətin inkişafına təsiri. "Azərbaycan məktəbi" jurnalı, 1991, № 6-7 məsələləri. Bakı, 1970.

ЭНДОМЕТРИЙНИНГ ГИПЕРПЛАСТИК ЖАРАЁНЛАРИНИ ЗАМОНАВИЙ ДИАГНОСТИКАСИ.

Назирова З.М.

Андижон давлат тиббиёт институти

Калит сўзлар: гиперплазия, эндометрий, атипик хужайралар

Эндометрий – ноёб учрайдиган функционал-морфологик нишон тузилиши бўлиб, бу ҳолат жинсий гормонларнинг ўзаро таъсирига, биринчи навбатда репродуктив ёшда доимий цикл ўзгаришларига дучор бўлувчи эстрадиол ва гестагенга боғлиқ ҳолат. Гинекологик касалликлар тузилишида эндометрийнинг гиперпластик жараёнлари (ЭГЖ) сезиларли аҳамиятга эга.

MODERN DIAGNOSTICS OF HYPERPLASTIC PROCESSES OF ENDOMETRY

Nazirova Z.M.

Andijan State Medical Institute

Key words: hyperplasia, endometrium, atypical cells

The endometrium is a unique functional morphological target structure, the state of which is a mirror of the interconnected effects of sex hormones, primarily estradiol and gestagens, which undergoes regular cyclic changes in the reproductive age. In the structure of gynecological morbidity, the endometrial hyperplastic processes (EHP) occupy a significant place.

СОВРЕМЕННЫЕ ДИАГНОСТИКИ ГИПЕРПЛАСТИЧЕСКИХ ПРОЦЕССОВ ЭНДОМЕТРИЯ

Назирова З.М.

Андижанский государственный медицинский институт

Ключевые слова: гиперплазия, эндометрий, атипичные клетки

Эндометрий – уникальная функционально-морфологическая структура-мишень, состояние которой – это зеркало взаимосвязанных воздействий половых гормонов, в первую очередь эстрадиола и гестагенов, подвергающаяся в репродуктивном возрасте регулярным циклическим изменениям. В структуре гинекологической заболеваемости значимое место занимают гиперпластические процессы эндометрия.(ГПЭ).

Гинекологик касалликлар тузилишида эндометрийнинг гиперпластик жараёнлари (ЭГЖ) сезиларли аҳамиятга эга. Эндометрий – камдан кам учрайдиган функционал-морфологик нишон тузилиши бўлиб, бу ҳолат жинсий гормонларнинг ўзаро таъсирига, биринчи навбатда репродуктив ёшда мунтазам цикл ўзгаришларига дучор бўлувчи эстрадиол ва гестагенга боғлиқ ҳолат [1,2,5,7]. Кўплаб клиник ва экспериментал тадқиқотлар ЭГЖ га бағишланган, шу билан бирга таъкидлаш жоизки, ЭГЖ муаммолари гинеколог, онколог, морфолог, эндокринолог ва бошқа мутахассис шифокорлар диққатини ўзига тортган. Бу уларнинг нафақат учраш частотасига, балки унда хавфли ўсма ривожланиши учун пре-морбид фон бўлиб хизмат қилиши мумкин [1,4,6,8,9].

ЭГЖ бемор ёши, патологик жараённинг клиник кечиши, шунингдек гормонал ва моддалар алмашинувлар бузилишига боғлиқликда баҳоланиши кераклигини таъкидламай бўлмайди.

Тадқиқотнинг мақсади эндометрий гиперпластик жараёнларининг клиник кечиш хусусиятларини ўрганишдан иборат.

ТАДҚИҚОТ МАТЕРИАЛЛАРИ ВА УСУЛЛАРИ

Барча беморларни текшириш аввалги текшириш натижалари, ҳамроҳ патологиялар характери, ҳайз кўриш ва репродуктив фаолият, шикоятларни ўрганиш орқали анамнез йиғиш, бемор ёшани ҳисобга олган ҳолда умумий акушерлик-гинекологик анамнез маълумотларини баҳолашни ўз ичига олади. Айрим ҳолатларда махсус кўрсатма бўйича беморларга мутахассислар маслаҳат беради. Клиник текширувда конституция тури, ифодаланishi ва тери ости ёғ бириктирув тўқималари тарқалиши, тук чиқиш характери баҳоланди. Обьектив тадқиқотнинг қуйидаги маълумотлари: бўйи, вазни, АБ, ЭКГ, лаборатор текширув натижалари – қоннинг клиник таҳлили, сийдик таҳлили, қин суртмаларини текшириш баҳоланди. Беморларни гинекологик текширувига қин ва бачадон бўйинини ойнада кўриш, қин ва бимануал текшириш киради.

Мазкур иш жараёнида Андижон шаҳар перинатал марказининг гинекологик бўлими ҳамда аёллар маслаҳатхонасида 2015-2018 йилларда эндометрий гиперпластик жараёнининг турли шакллари аниқланган репродуктив ва пременопауза ёшидаги 100 нафар аёлни динамик кузатдик, улар биринчи асосий гуруҳни ташкил қилди (1-расм). Эндометрий гиперпластик жараёнларининг клиник кечишини аниқлаш учун ҳамроҳ соматик ва гинекологик касалликларнинг мавжудлиги, ҳайз кўриш ва репродуктив фаолият хусусиятлари, шикоятлар, касалликни даволаш усуллари ҳамда муддатини қайд қилувчи беморни кўрув картаси ишлаб чиқилди.

Клиник-анамнестик маълумотлар, эндокрин –алмашинув бузилишларнинг мавжуд ёки мавжуд эмаслиги бўйича иккинчи гуруҳни ташкил қилувчи аёлларда (1-расм) гестаген билан даволаш вариантлари аниқланди, уларнинг 32 нафари норколут ва 16 нафари дюфастон қабул қилишди.

Беморларнинг ёши бўйича эндометрий гиперпластик жараёнларининг клиник кечиши ва морфологик тузилишини ўрганишда таққосланаётган гуруҳлар репрезентативлиги кузатилди, ҳар қайси гуруҳда беморлар икки кичик гуруҳларга ажратилди: А кичик гуруҳни фаол репродуктив ёшдаги беморлар, В кичик гуруҳни эса менопаузадан олдинги ёшдаги аёллар ташкил қилди.

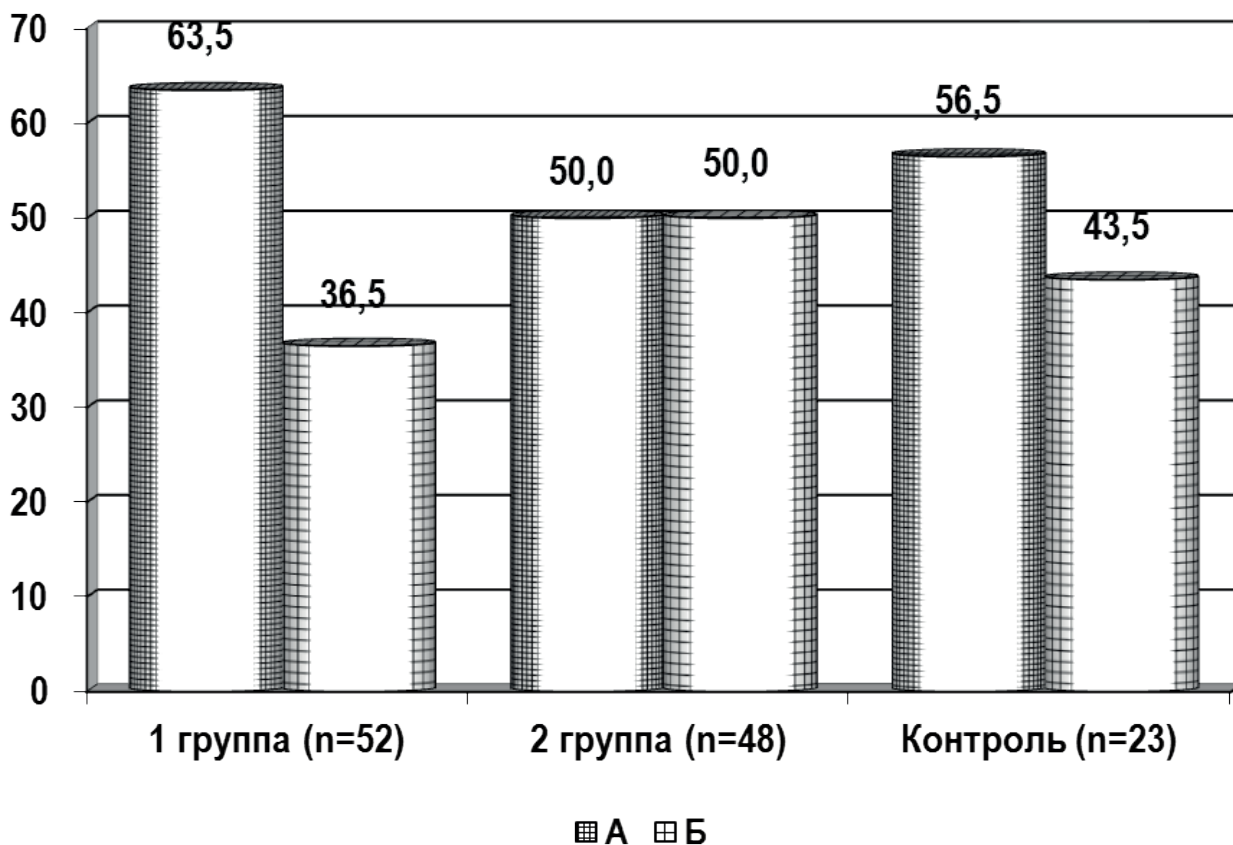

1-расм. Текширилаётган гуруҳ беморларининг миқдорий тавсифи

Эндометрий патологиясиз 23 нафар аёлдан иборат бўлган назорат гуруҳида эндометрий гиперпластик жараёнларининг клиник кечиши баҳоланди. Уларнинг 13 нафари мутлоқ соғлом аёллар бўлиб, алоҳида диагностик қириб ташлаш спирал олиб ташланаётганида амалга оширилди. Ушбу гуруҳ учун саралашнинг асосий мезонлари бўлиб қуйидагилар хизмат қилади: текширув даврида 6 ой мобайнида ҳеч қандай гормонал дори воситаларини қабул қилмаган, ўткир гинекологик ва соматик касалликлар кузатилмаган, камида 6 марта мунтазам ҳайз кўриш цикли. Тадқиқотга бачадон бўшлиғида спиралнинг давомийлиги 3 йилдан кам бўлмаган муддат билан сурункали эндометритнинг гистологик белгилари кузатилмаган беморлар киритилди. Мазкур аёллар анамнезида физиологик ҳомиладорлик ва туғруқ кўрсатилиб, улар ўзларини соғлом деб ҳисоблайдилар ва ёш бўйича таққосландилар. Жумладан, эндометрий патологиясиз бепушт найча этиологияси кузатилган 10 нафар аёлда кейинчалик бачадон бўшлиғини диагностик қириб ташлаш билан гистероскопия ўтказилди.

Қайд қилинган маълумотлар (t) Стьюдент мезони бўйича олинган ўлчовларнинг статистик аҳамиятини аниқлаш, ўртача арифметик (M), ўртача квадрат оғиш (δ), стандарт хато (m), нисбий катталиқ (частотаси %) ни ҳисоблаш билан IBM Pentium-4 компьютерида статистик таҳлилнинг амалий дастурини қўллаш билан статистик қайта ишланди. Статистик аҳамиятли ўзгаришлар учун $P < 0,05$ ишончлилик даражаси қабул қилинди. Бунда мавжуд клиник ва лаборатор текширувларни статистик қайта ишлаш бўйича кўрсатмалар ҳисобга олинди.

Муҳокама

Шундай қилиб, атипик гиперплазия ва аденоматоз полиплар унга киритилмади. Дастлабки икки гуруҳда эндометрия гиперпластик жараёнлари ҳар хил шаклларининг тарқалиши I-жадвалда берилди.

I-жадвал

Эндометрия гиперпластик жараёнлари кузатилган беморлар сони (ЭГЖ шакл ва ёш бўйича тақсимланиши)

| Гуруҳлар | ЖГ, ЖКГ | | | | Полиплар | | | |
|----------------|---------|------|-----|------|----------|------|-----|-----|
| | А | | Б | | А | | Б | |
| | Абс | % | абс | % | абс | % | абс | % |
| 1 -гуруҳ, n=52 | 25 | 48,1 | 15 | 28,8 | 8 | 15,4 | 4 | 7,7 |
| 2-гуруҳ, n=48 | 21 | 43,8 | 23 | 47,9 | 3 | 6,3 | 1 | 2,1 |
| Жами , n=100 | 46 | 46,0 | 38 | 38,0 | 11 | 11,0 | 5 | 5,0 |

Гормонал даволанмаган гуруҳда эндометрия гиперпластик жараёнлари кузатилган 32 (61,5%) нафар беморда ва гормонал терапиядан кейин 22 (45,8%) нафар беморда иммунгистокимёвий усул билан эндометрийнинг цитоплазматик эстрадиол ва прогестерон (ЭР ва ПР) рецепторлари аниқланди.

Эндометрийнинг цитоплазматик эстрадиол ва прогестерон (ЭР ва ПР) рецепторларини таққослаш учун бепушт найча этиологияси билан эндометрий патологиясиз 10 (43,5%) нафар беморни ўргандик. 75 нафар аёлда гормонал тадқиқот ўтказилди, уларнинг 15 нафари назорат гуруҳидан эди. Қон зардобида эстрадиол ва прогестерон даражаси аниқланди.

Текширилаётган аёлларнинг 110 нафарида ультратовуш ва гистероскопик усул қўлланилди.

Эндометрийда эстрадиол ва прогестерон рецепторлари экспрессиясини аниқлаш учун иммунгистокимёвий текширув ўтказдик. Олинган натижаларга боғлиқликда қуйидаги маълумотларни аниқладик: эндометрийнинг стероид гормонлар рецепторлари эндометрийнинг гиперпластик жараёнлари кузатилган аёлларни парваришлаш тактикасини танлашни

аниқлайди. Яъни тўқимада стероид гормонлар рецептори аниқланганда ҳамма ҳолатларда гормонотерапия самарали ҳисобланади.

Таъқидлаш жоизки, гормонотерапия у ёки бу стероид гормонлар рецепторларининг мавжудлигига боғлиқликда танланади.

Шундай қилиб, ЭГЖ да прогностик ва тахминий омилларни ўрганиш бугунги кунда истикболли бўлиб қолмоқда. ИГХ натижаларининг таҳлили аниқ бир беморни даволашнинг адъювант усулларини танлашда дифференциал ёндашув тактикаси тамойиллари ва прогнозни асослашнинг имконини беради.

1. Адамян Л.В., Глякин Д.С., Самойлова А.В. [и др.]. Воспалительный процесс в этиологии и патогенезе рака эндометрия // Проблемы репродукции. - 2007- № 1. - С. 21-25.

2. Балтуцкая О.И. Применение внутриматочной гелий-неоновой лазеротерапии в комплексном лечении пациенток с воспалительными заболеваниями эндометрия: автореф. дис. ... канд. мед. наук: 14.00.01 - Москва, 2000. - 23с. - Библиогр.: с.23.

3. Баринов В.В., Блюменберг А.Г., Богатырев В.Н., Высоцкая И.В. и др. Опухоли женской репродуктивной системы. Под ред. М.И. Давыдова, В.П. Летягина, В.В. Кузнецова. - М.: ООО «Медицинское информационное агентство», 2007. - 376 е.: табл.

4. Баранов В.Н. Хронические воспалительные заболевания матки и придатков и их отдалённые последствия: особенности патогенеза, клинико-морфологическая характеристика, лечение и медицинская реабилитация: автореф. дис. ... докт. мед. наук: 14.00.01 - Челябинск, 2002. - 48с. - Библиогр.: с. 44-48.

5. Берпггейн Л.М. Эпидемиология, патогенез и пути профилактики рака эндометрия: стабильность или эволюция? // Практич. онкол. - 2004 - Т. 5. - № 1. - С.1-8.

6. Бочкарева Н.В. Особенности метаболизма и рецепции эстрогенов при гиперпластических процессах и раке эндометрия: автореф. дисс. ... докт. мед. наук. - Томск, 2007. - 45 с.

7. Быков, В.Л. Функциональная морфология больших гранулярных лимфоцитов эндометрия человека // Морфология. -2001. - Т. 119, №2. -С.70-76.

8. Быковская О.С. Принципы гормональной коррекции нарушений менструальной функции у больных репродуктивного периода рецидивирующими дисфункциональными маточными кровотечениями: автореф. дисс.... канд. мед. наук. - М., 2005. - 26 с.

9. Бенедиктова М.Г., Доброхотова Ю.Э., Задонская Ю.Н. Современные аспекты патогенетически обоснованной фармакологической коррекции гиперпластических процессов в эндометрии // Росс. вест, акуш.-гинекол. -2008. -№1. -С. 47-52.

ПУЛ МАБЛАҒЛАРИ АУДИТИНИНГ МАҚСАДИ, ВАЗИФАЛАРИ ВА МАЪЛУМОТ МАНБАЛАРИ.

Илмий раҳбар: и.ф.н.,Ходжаева М.Х,
Тошкент давлат иқтисодиёт университети
“Молиявий таҳлил ва аудит” кафедраси доценти
2- босқич ТДИУ 5А-230902 “Аудит
(тармоқлар ва соҳалар бўйича)” мутахассислиги
магистри Туляганова С.А.

Бозор муносабатларини модернизациялаш шароитида хўжалик субъектлари фаолиятида ишлаб чиқаришни юксалтириш билан бир қаторда пул маблағлари ҳисобини олиб бориш, улардан фойдаланиши самарадорлигини аниқлаш ва вақти-вақти билан уларнинг аудитини ўтказилишини тақозо этади.

Маълумки ҳозирги вақтда Ўзбекистонда ялпи ички маҳсулот ҳажми сезиларли даражада ошиб бормоқда, бунинг натижасида мамлакатимизда иқтисодий барқарорликка эришилди ва пул маблағлари билан боғлиқ тўлов интизоми тобора мустаҳкамланиб борилмоқда. Лекин шу билан бир қаторда айтиб ўтиш лозимки, ушбу тўлов интизомини ҳозирги жаҳон талабларига мос равишда амалга ошириш учун ушбу соҳада ҳали анча фойдаланилмаган ички имкониятлар мавжуд. Шулар жумласига ҳисоб-китоблар, пул маблағлари билан боғлиқ барча муомалаларни ҳисобини узлуксиз равишда юритиш ва аудитини такомиллаштириш киради. Корхоналарга тегишли пул маблағларини аудиторлик текширувидан ўтказишнинг асосий мақсади: кассадаги миллий ва хорижий валютадаги нақд пул маблағлари, банкдаги ҳисоб-китоб ҳисобварақи, валюта ҳисобварақлари ва бошқа махсус ҳисобварақларга доир муомалаларни ҳисобини тўлиқ ва ўз вақтида ҳисобини юритиш, ҳамда аудиторлик текширувидан ўтказиб, молиявий ҳисоботнинг “Пул маблағлари” бўлими бўйича маълумотларнинг ишончлилиги ва банкдаги ҳисобварақларда пул маблағларини ҳисобга олиш услубиётининг Ўзбекистон Республикасида амал қилаётган бухгалтерия ҳисоби бўйича меъёрий ҳужжатларга мувофиқлиги тўғрисида хулосани шакллантириш, улар сақланиши ва ишлатилишининг мақсадга мувофиқлиги, самарадорлиги ҳамда қонунийлигини таъминлашни такомиллаштиришдан иборат.

Ушбу мақсадни амалга ошириш учун қуйидаги вазифаларни ҳал этиш зарур:

- инвентаризация ўтказиш йўли билан кассадаги мавжуд пул маблағлари, қимматли қоғозлар, пулли ҳужжатлар миқдори ва суммаларининг ҳисоб маълумотларига мувофиқлигини ва ҳақиқий қолдиғини аниқлаш;

- касса муомалаларини ҳисобга олишда ва ўзаро ҳисоб-китобларни юритишда «Юридик шахслар томонидан касса муомалаларини амалга ошириш қоидалари»га (Ўзбекистон Республикаси Адлия Вазирлиги рўйхатга олинган №565, 17 декабр 1998 й) қай даражада риоя қилинаётганлигини аниқлаш ва қабул қилинаётган тартибларга мослигини текшириш;

-пул, валюта маблағларининг мақсадли сарфланишини, унинг қонунийлигини текшириш;

-пул, валюта маблағлари билан боғлиқ муомалаларни бухгалтерия ҳисобида тўғри акс эттирилишини ва пул маблағлари тўғрисидаги ҳисоботнинг жорий ҳисоб маълумотларига мослигини аудиторлик текширувидан ўтказиш;

-банк муассасасидаги ҳисоб-китоб, валюта ва бошқа махсус ҳисобварақлар бўйича амалга оширилган муомалаларни текшириб чиқиш;

-ҳисоб-китоб ҳисобварағи бўйича жорий ҳисоб маълумотларининг айланма қайдномаси, баланс, Бош китоб ҳамда “Пул оқимлари тўғрисидаги ҳисобот” маълумотларига қанчалик мослигини текширишдан ўтказиш;

-ўтказилган текшириш асосида оралиқ далолатнома тузиш ва хулоса қилиш.

Корхоналарга тегишли бўлган барча пул маблағлари доимий равишда ички назорат қилиб борилади, чунки улар корхонада амалга оширилаётган барча ҳисоб-китобларнинг асосий манбаси бўлиб ҳисобланади. Шунинг учун ҳам уларни ички назоратдан ташқари режа асосида олиб борилган аудиторлик текширувидан ўтказиш катта аҳамиятга эгадир.

Албатта хўжалик юритувчи субъектларнинг банкдаги ҳисоб-китоб ҳисобварағини улардаги пул маблағларини, улар билан боғлиқ барча муомалаларни аудиторлик текширувини ўтказишда маълум бир ҳужжатларга, яъни манбаларга асосланган ҳолда ўтказиш зарурдир.

Ушбу йўналиш бўйча аудитни ўтказишда маълумот манбаи бўлиб қуйидагилар олинади:

- ҳисоб юритиш сиёсати тўғрисидаги буйруқнинг пул маблағлари ҳисобига доир бўлими;
- банкдаги ҳисоб-китоб, валюта ва бошқа махсус ҳисобварақлар бўйича муомалаларни амалга оширишни ва ушбу муомалаларни бухгалтерия ҳисобида акс эттиришни тартибга солувчи асосий меъёрий ҳужжатлар (Ўзбекистон Республикасида нақд пулсиз ҳисоб-китоблар тўғрисидаги Низом (янги таҳрири) Ўзбекистон Республикаси Адлия Вазирлигида рўйхатга олинган №496, 8 октябр 1999 й);
- бухгалтерия ҳисоботлари (бухгалтерия баланси (1-шакл) ва пул оқимлари тўғрисидаги ҳисобот (4-шакл);
- солиқ ҳисоботи (сўмдаги ва чет эл валютасидаги ҳисобварақлар тўғрисида маълумот);
- банкдаги ҳисобварақлар бўйича муомалаларни ҳисобга оладиган синтетик ҳисоб регистрлари;
- банкдаги ҳисобварақларга доир муомалаларни расмийлаштирадиган дастлабки ҳужжатлар;
- банкдаги ҳисобварақларга доир муомалаларни акс эттириш учун қўлланиладиган ишчи ҳисобварақлар режаси;
- банкдаги ҳисобварақлардаги пул маблағларини ҳисобга олиш билан боғлиқ бўлган дастлабки ҳужжатларнинг ҳужжатлар айланиш графиги;
- банкдаги ҳисобварақларга доир муомалалар бўйича пул ва ҳисоб-китоб ҳужжатларини имзолаш ҳуқуқига эга шахслар рўйхати.

Аудитор (аудиторлар гуруҳи) кассадаги пул маблағлари ва касса муомалаларини ҳужжатлар асосида текширишни бошлашдан олдин, одатда, кассадаги нақд пуллар, қимматли қоғозлар ва қатъий ҳисобот бланкларини текширувдан ўтказишди. Бунда пул маблағларини ҳисобга олишга доир республикамиздаги қонунлар ва меъёрий ҳужжатларга асосланиш зарур.

Банклардаги ҳисоб-китоб ҳисобварақларидаги пул маблағларини аудиторлик текширувдан ўтказишнинг асосий мақсади ҳужжалик юритувчи субъектлар ўртасида амалга оширилаётган муомалаларнинг қонунийлиги, уларнинг ҳисоб-китоб интизомига тўлиқ риоя қилинишини текширишдан иборатлиги учун ушбу аудиторлик текширувини ўтказишда Ўзбекистон Республикасида қабул қилинган “Банк ва банк фаолияти тўғрисида” ги Қонун, “Нақд пулсиз ҳисоб-китоблар тўғрисида” ги Низом, “Ўзбекистон Республикаси банкларида жорий ва ҳисоб-китоб ҳисобварақларининг очилиши тўғрисида” ги Йўриқнома, “Ўзбекистон Республикасида нақд пулсиз ҳисоб-китобларни амалга ошириш тартибини бузганлик учун жарималар тўғрисида” ги Низом ва бошқа меъёрий ҳужжатларга асосланади.

THE IMPORTANCE OF PRECARIOUS EMPLOYMENT IN MITIGATING THE NEGATIVE IMPACT OF THE CORONAVIRUS PANDEMIC AND GLOBAL CRISIS ON THE ECONOMY.

Nabiev Olimjon Abdusalomovich,

PhD student of Tashkent state university of economics

Abstract: Thesis describes the role of the state in mitigating existing socio-Labor Relations affected by precarious employment during the period of negative impact of coronavirus pandemic and the global crisis on economic sectors.

Key words: pandemic and global crisis, unemployment rate, world working time, global labor force, poverty, non-standard employment, precarious employment, freelance, remote (on line) employment, informal employment.

Coronavirus pandemic and the global crisis are limiting the norms of employment of the world's population, as well as increasing unemployment rate, sent a complete change to the traditional models of the employee carrying out labor activity in a permanent place of work. In particular, according to the report of the International Labor Organization, in the second quarter of the year 2020, it is estimated that the negative consequences of coronavirus pandemic and the global crisis can lead to a decrease in the volume of world working hours by 6,7 percent, that is, 195 million workers remain unemployed¹. The restrictions (in whole or part) are currently being implemented around the world have not remained without showing their impact on 81 percent of the global workforce, which is 3,3 billion people, which means that more than a quarter of every five workers are making a contribution. It is noteworthy that there is a special risk to 2 billion people (mainly in developing and developing countries of the market) who are engaged in precarious employment in the informal sector on a global scale, the report notes.

Today in the labor market of Uzbekistan there are more than 1.5 million unemployed citizens. Due to the sharp (measures) isolation carried out in our country, 150 thousand citizens were forcibly unemployed, more than 140 thousand citizens returning from abroad were deprived of their permanent income, more than 200 thousand families are on the verge of poverty². Naturally, in our country, this issue remains the main problem that is in the spotlight of our government.

Decree of the President of the Republic of Uzbekistan “on measures in the first place to mitigate the negative impact of the coronavirus pandemic and global crisis situations on economic sectors” dated March 19, 2020, decree of the President of the Republic of Uzbekistan “on additional measures to support the population, economic sectors and business entities during the coronavirus pandemic period”, in addition to defining the main tasks in the conditions of the pandemic, the decision of the Cabinet of Ministers № 176 “on additional measures against the spread of coronavirus infection” dated March 23, 2020 is also reflected in the forms of Organization of labor activity³. Naturally, in the effective functioning of these functions, the increase in the level of precarious employment of the population rises excessively.

In particular, today, many young people sit at home, providing services such as design, translation, programming, advertising, tutoring through the Internet. For these freelancers, it is required to remotely set up a number of new services, such as opening an account, receiving mail, payments⁴.

In general, academician of the Academy of Sciences of Uzbekistan, doctor of Economic Sciences Q.H. Abdurakhmanov notes that the reason for the formation of pre-competition is the “wide scope of non-standard employment with work is the result of structural changes in the production of goods, the provision of services, the elasticity of the labor market and the

¹ https://www.ilo.org/moscow/news/WCMS_741071/lang--ru/index.htm

² <https://qalampir.uz/news/pandemiya-davrida-k-ancha-uzbekiston-fuk-arosi-ishsiz-k-olgani-ma-lum-k-ilindi-17650>

³ www.lex.uz

⁴ Speech of the President of the Republic of Uzbekistan Shavkat Mirziyoyev at the video-projector meeting dedicated to the issues of employment of the population of the country in the conditions of global crisis and Pandemic on April 22. <https://qalampir.uz/n/18043>

emergence of new forms of production relations in labor and entrepreneurship in a situation in which there is a growing”¹.

It follows that in the conditions of the same pandemic and the global crisis, there are also fundamental changes in the demand and supply of labor resources in the labor market. Among them it is possible to indicate the following.

- non-guarantee employment;
- incomplete working hours (days, weeks);
- distribution of work place among employees (turn-by-turn employees into one workplace);
- temporary or seasonal work (limitation of the term of employment or the volume of work in the contract);
- remote (on-line) performance;
- work on a part-time basis;
- self-employment;
- non-provision of Labor security;
- staff representatives – non-existence of trade unions;
- informal employment, etc.

As a result, there are a number of factors that shape the transformation of official employment into a category of precarious employment in Uzbekistan:

- type of employment contract (concluded for a certain period or not formalized at all);
- form of employment (temporary or seasonal);
- salary (low, may not be paid regularly);
- working conditions (not provided for labor safety) ;

The role of the state in reducing the negative impact of precarious employment on socio-Labor Relations in situations associated with mitigating the negative impact of the pandemic in the economic sectors of Uzbekistan is enormous. Since the state is the largest employer in the economy, it is necessary to set an example for its employees to other employers in creating conditions that are optimal for employment, meet the appropriate labor social standards of the International Labor Organization (Table 1).

(Table 1).

Advantages and risks of employment in the sector of an economy that is not regulated by the state²

| Indicators | For the employee | For the employer | For the state |
|------------|---|--|--|
| Advantages | For those who do not find a job in the official economy, jobs are organized | Formulate working conditions outside the scope of the current law | Helps flatten kisses in economic conjuncture |
| | feature of easy positioning to work | Facilitates interaction with employees | Performs the role of «social shock absorber» |
| | it helps to generate income for living | Reduces labor output | Improves the material situation of low-income population categories |
| Risks | Creates an abstract on having a stable salary | Can be held liable for non-compliance with labor legislation | Redistributes income in favor of a narrow circle of individuals without observance of social justice |
| | Not a single social guarantee of labor activity is provided | Savings in labor costs can lead to the payment of fines | Budget deficit affects growth |
| | Forced to engage in labor activities contrary to the law | Failure to comply with social responsibility can lead to the termination of business | Labor legislation makes it difficult to follow |

¹ Абдурахмонов Қ.Х. Мехнат иқтисодиёти : Назария ва амалиёт. Дарслик / Қайта ишланган ва тўлдирилган 3-нашри. – Т.: Ўзбекистон Республикаси Фанлар академияси “FAN” нашриёти давлат корхонаси, 2019. – Б.318.

² Compiled by the author

The impact of precarious employment on socio-Labor Relations has both positive and negative characteristics. Precarious employment increases the number of new jobs for labor resources, as a result of which the unemployment rate decreases; but its negative features for employees are more. This is primarily due to the fact that Labor Relations in precarious employment are not legally strengthened.

From precarious employment point of view, there are conditionally two groups in mitigating the negative impact of the pandemic and the global crisis on the sectors of the economy:

1. Labor relations with regulated employment to carry out rapid and consistent reforms in the field of flexible employment (work at a distance (on-line), incomplete working days and temporary employment);

2. Development of a simple system of regulation and elimination of existing barriers in the field of informal employment (non-formalized labor activity), based on all economic opportunities and characteristics;

The problems of employment and of preventing the impoverishment of affected families in the conditions of pandemics and the global crisis may be solved by three main joints that can achieve concrete solutions by further enhancing the trilateral clear social dialogue between the state, workers and employers.

Sources:

1. Speech of the President of the Republic of Uzbekistan Shavkat Mirziyoyev at the video-projector meeting dedicated to the issues of employment of the population of the country in the conditions of global crisis and Pandemic on April 22. <https://qalampir.uz/n/18043>

2. Абдурахмонов Қ.Х. Мехнат иқтисодиёти : Назария ва амалиёт. Дарслик / Қайта ишланган ва тўлдирилган 3-нашри. – Т.: Ўзбекистон Республикаси Фанлар академияси “FAN” нашриёти давлат корхонаси, 2019. – Б.318.

3. https://www.ilo.org/moscow/news/WCMS_741071/lang--ru/index.htm

4. <https://qalampir.uz/news/pandemiya-davrida-kancha-uzbekiston-fukarosi-ishsiz-kolgani-malum-kilindi-17650>

www.lex.uz

ДИАГНОСТИЧЕСКАЯ ЗНАЧИМОСТЬ МОЗГОВОГО НАТРИЙУРЕТИЧЕСКОГО ПЕПТИДА В РАННЕЙ ДИАГНОСТИКЕ ХРОНИЧЕСКОЙ СЕРДЕЧНОЙ НЕДОСТАТОЧНОСТИ У БОЛЬНЫХ С АРТЕРИАЛЬНОЙ ГИПЕРТЕНЗИЕЙ.

Акбаров Аслиддин

Научный руководитель

Назаров.Ф.Ю

Самаркандский Государственный медицинский институт
Республика Узбекистан, Г Самарканд.

У 80 больных с хронической сердечной недостаточностью на фоне артериальной гипертонии была изучена уровень натрийуретического пептида типа В(НУП). У 32(40%) больных которые имели явные клинические признаки хронической сердечной недостаточности, уровень НУП было выше нормальных показателей. У 48(60%) больных которые не имели явных клинических и инструментальных признаков хронической сердечной недостаточности на фоне артериальной гипертонии НУП в плазме крови было ниже нормальных показателей (менее 200 пг/мл) у 37(77,1%)больных. А у остальных 11(22,9%) больных НУП в плазме крови было $220 \pm 10,1$ пг/мл (выше нормальных показателей). Это означает, что у данных больных при отсутствии жалоб и клинических проявлений, все таки имеет место развитие хронической сердечной недостаточности. Таким образом, повышенный уровень BNP свидетельствует о наличии скрытой сердечной недостаточности.

Ключевые слова: Хроническая сердечная недостаточность, артериальная гипертония, натрийуретический пептид, эхокардиография.

Хроническая сердечная недостаточность (ХСН) является наиболее частым и серьезным осложнением сердечно-сосудистых заболеваний. Артериальная гипертония служит самой частой причиной развития ХСН. Изучение проблемы сердечной недостаточности на ранних этапах ее развития вызывает особый интерес клиницистов. Вместе с тем диагностика ХСН на ранних стадиях важна для предотвращения дальнейшего ее прогрессирования. На сегодняшний день появились данные о возможности ранней диагностики ХСН любой этиологии и прогнозирования возникновения неблагоприятных исходов сердечной недостаточности с помощью мозгового натрийуретического пептида – В – type Natriuretik Peptide (BNP) В последние годы в качестве маркера ранней (доклинической) стадии ХСН у больных с артериальной гипертонией применяется натрийуретический пептид группы В (BNP). BNP в сыворотке крови становится стандартом в ранней диагностике ХСН. Основным стимулом к повышенной секреции BNP является объемная перегрузка левого желудочка. Натрийуретические пептиды (НУП) — физиологические антагонисты ангиотензина II в отношении стимуляции секреции альдостерона. Повышение плазменной активности ренина и концентрации альдостерона вызывает ремоделирование левого желудочка, накопление фиброзной ткани и перегрузке желудочков. Основным триггером для BNP является повышение напряжения миокарда.

Цель исследования - изучение зависимости развития ХСН у больных с артериальной гипертонией от уровня мозгового натрийуретического пептида (BNP).

Материалы и методы исследования. Нами было обследовано 80 больных, из них 38 женщин и 42 мужчин с артериальной гипертонией с и без клинических признаков ХСН в возрасте от 35-ти до 65-ти лет, при этом 32 (40 %) больных имели хроническую сердечную недостаточность на фоне Артериальной Гипертонии (АГ) и 48 (60%) больных с АГ без клинико- инструментальных признаков ХСН. Комплексное обследование пациентов включало сбор и анализ жалоб и анамнестических данных, клинический осмотр, проведение общеклинических, лабораторных и инструментальных исследований таких как: стандартная ЭКГ, доплер-ЭхоКГ, 24-часовое холтеровское мониторирование ЭКГ, рентгенография органов грудной клетки. Всем нашим больным была проведена количественная оценка концентрации мозгового натрийуретического пептида (нг/мл) в плазме крови методом иммуноферментного анализа.

Обсуждение полученных результатов. При артериальной гипертензии хроническая нагрузка давлением ведет к утолщению стенок левого желудочка при нормальном размере его полости и сохранной систолической функции. Так формируется диастолическая сердечная недостаточность. Соответствующий тип ремоделирования называется концентрическим. Напряжение, развиваемое левым желудочком, определяется нагрузкой на миокард. Основным пусковым механизмом повышенного выделения BNP является увеличенное конечно-диастолическое давление (КДД). Обследованные нами больные АГ в зависимости от уровня BNP достоверно не различались по полу, длительности АГ, индексу массы тела, частоте встречаемости симптомов ХСН и регулярности приема гипотензивных средств. Однако, повышение уровня BNP, было связано с возрастом больных. При нашем обследовании наблюдалась некоторая недостоверная тенденция повышения НУП у женщин по сравнению с мужчинами, а у более тучных больных наблюдалась тенденция к снижению уровня НУП. Основные показатели АД между анализируемыми группами достоверно не различались. По данным эхокардиографии увеличение толщины МЖП в группе больных АГ с уровнем МНП > 200 (двухсот) пг/мл при сопоставимых показателях размера левого предсердия, индекса относительной толщины стенки и массы миокарда ЛЖ, может свидетельствовать о том, что повышение МНП происходит не только за счет возраста больных, но и развития адаптивного ремоделирования ЛЖ. Предполагалось, что динамика уровня МНУП и NT-pro-MHNP в сторону как повышения, так и снижения сможет индивидуализировать оценку клинического состояния пациента с ХСН, стать надежным индикатором риска развития неблагоприятных клинических событий, а также рассматриваться как аргумент в пользу изменения стратегии лечения. Обследованные нами больные были разделены на две группы. Первую группу составили 32 больных АГ с явными признаками ХСН, такими как – одышка, утомляемость, отеки и сердцебиение. А вторая группа включала в себя 48 больных АГ без явных клинико-инструментальных признаков ХСН. У всех обследованных был изучен уровень BNP. Анализ данных проведенного обследования свидетельствует о том, что в первой группе (с явными признаками хсн) у тридцати одного (96,8%) больного уровень BNP был выше нормальных значений и составил $350 \pm 20,8$ пг/мл.

Во второй группе отмечалось повышение концентрации BNP у одиннадцати больных (22,9%), не имевших явных клинических признаков развития ХСН. Уровень BNP в этой группе был также выше нормальных значений- $220 \pm 10,1$ пг/мл.

Вывод. Анализ результатов BNP у наших больных показал, что у 11 –ти из 48 –ми больных без явных признаков ХСН уровень BNP превышал норму, т.е. был выше 200 пг/мл. Это означает, что у данных больных при отсутствии жалоб и клинических проявлений, все таки имеет место развитие хронической сердечной недостаточности. Таким образом, повышенный уровень BNP свидетельствует о наличии скрытой сердечной недостаточности.

Полученные результаты свидетельствуют о том, что применение лабораторного критерия BNP позволяет объективно диагностировать с высокой чувствительностью и специфичностью развития ХСН. В настоящее время определение BNP служит прогностическим маркером и показателем эффективности лечения и является стандартным методом диагностики СН.

Литература:

- 1.Абдуллаев Р.Я., Соболев Ю.С., Шиллер Н.Б., Фостер Э., Харьков Современная эхокардиография. Advanced Echocardiography « Фортунa –Пресс» 2010.
- 2.ACC/AHA Guidelines for the evaluation and management of chronic heart failure in the adult: executive summary a report of the American college of cardiology/American heart association task force on practice guidelines. Circulation 2001;
- 3.Андреев Д.А., Рыкова М.С. Натрийуретические пептиды В-типа при сердечной недостаточности. Клинич. медицина. 2004.
- 4.Bozkurt B, Mann D. Use of biomarkers in the management of heart failure. Circulation 2003;
- 5.Бугримова М.А., Савина Н.М., Ваниева О. С. Мозговой натрийуретический пептид как маркер и фактор прогноза при хронической сердечной недостаточности. Кардиология. 2006. (1)..

6. Бекмуродова М.С., Гаффаров Х.Х., Ярматов С.Т

7. “Значение определения мозгового натрийуретического пептида в процессе диагностики хронической сердечной недостаточности” (макола) Достижения науки и образования № 4(58), 2020 Научно-методический журнал. Ст 75-78.

8. Van Cheng., Kazanegra R., Garcia A. et al. A rapid bedside test for B-type peptide predicts treatment outcomes in patients admitted for decompensated heart failure: a pilot study. JACC 2001;

9. Джериев И.С., Волкова Н.И. Артериальная гипертензия и метаболические нарушения. Клинич. медицина. 2010. (2). 4-7.

10. Елисеев О.М., Натрийуретические пептиды. Эволюция знаний// терапевтический архив.- 2003 г

11. Струтынский А.В., Эхокардиограмма: анализ и интерпретация. 2-е издание. «МЕД-пресс-информ» 2003, М

12. Ярмухамедова С.Х., Бекмуродова М.С., Назаров Ф.Ю. «Диагностическая ценность натрийуретического пептида при выявлении пациентов с бессимптомной систолической и диастолической дисфункцией». Достижения науки и образования №8(62) 2020 г. с 81-84.

13. Ярмухамедова С.Х., Бекмуродова М.С., Гаффаров Х.Х. «Клинические и гемодинамические аспекты развития хронической сердечной недостаточности у больных с артериальной гипертензией». Роль и место инновационных технологий в современной медицине. 2018 г.

14. Ярмухамедова С., Бекмуродова М « Ранняя диагностика хронической сердечной недостаточности у больных АГ по уровню BNP. Тенденции и перспективы развития науки и образования в условиях глобализации. 2017 г.

ЭНДОМЕТРИЙНИНГ ГИПЕРПЛАСТИК ЖАРАЁНЛАРИНИ ЗАМОНАВИЙ ДИАГНОСТИКАСИ.

Назирова З.М.

Андижон давлат тиббиёт институти

Эндометрий – ноёб учрайдиган функционал-морфологик нишон тузилиши бўлиб, бу ҳолат жинсий гормонларнинг ўзаро таъсирига, биринчи навбатда репродуктив ёшда доимий цикл ўзгаришларига дучор бўлувчи эстрадиол ва гестагенга боғлиқ ҳолат. Гинекологик касалликлар тузилишида эндометрийнинг гиперпластик жараёнлари (ЭГЖ) сезиларли аҳамиятга эга.

Калит сўзлар: гиперплазия, эндометрий, атипик хужайралар

Гинекологик касалликлар тузилишида эндометрийнинг гиперпластик жараёнлари (ЭГЖ) сезиларли аҳамиятга эга. Эндометрий – камдан кам учрайдиган функционал-морфологик нишон тузилиши бўлиб, бу ҳолат жинсий гормонларнинг ўзаро таъсирига, биринчи навбатда репродуктив ёшда мунтазам цикл ўзгаришларига дучор бўлувчи эстрадиол ва гестагенга боғлиқ ҳолат [1,2,5,7]. Кўплаб клиник ва экспериментал тадқиқотлар ЭГЖ га бағишланган, шу билан бирга таъкидлаш жоизки, ЭГЖ муаммолари гинеколог, онколог, морфолог, эндокринолог ва бошқа мутахассис шифокорлар диққатини ўзига тортган. Бу уларнинг нафақат учраш частотасига, балки унда хавфли ўсма ривожланиши учун пре-морбид фон бўлиб хизмат қилиши мумкин [1,4,6,8,9].

ЭГЖ бемор ёши, патологик жараённинг клиник кечиши, шунингдек гормонал ва моддалар алмашинувлар бузилишига боғлиқликда баҳоланиши кераклигини таъкидламай бўлмайди.

Тадқиқотнинг мақсади эндометрий гиперпластик жараёнларининг клиник кечиш хусусиятларини ўрганишдан иборат.

ТАДҚИҚОТ МАТЕРИАЛЛАРИ ВА УСУЛЛАРИ

Барча беморларни текшириш аввалги текшириш натижалари, ҳамроҳ патологиялар характери, ҳайз кўриш ва репродуктив фаолият, шикоятларни ўрганиш орқали анамнез йиғиш, бемор ёшини ҳисобга олган ҳолда умумий акушерлик-гинекологик анамнез маълумотларини баҳолашни ўз ичига олади. Айрим ҳолатларда махсус кўрсатма бўйича беморларга мутахассислар маслаҳат беради. Клиник текширувда конституция тури, ифодаланиши ва тери ости ёғ бириктирув тўқималари тарқалиши, тук чиқиш характери баҳоланди. Объектив тадқиқотнинг қуйидаги маълумотлари: бўйи, вазни, АБ, ЭКГ, лаборатор текширув натижалари – қоннинг клиник таҳлили, сийдик таҳлили, қин суртмаларини текшириш баҳоланди. Беморларни гинекологик текширувига қин ва бачадон бўйинини ойнада кўриш, қин ва бимануал текшириш киради.

Мазкур иш жараёнида Андижон шаҳар перинатал марказининг гинекологик бўлими ҳамда аёллар маслаҳатхонасида 2015-2018 йилларда эндометрий гиперпластик жараённинг турли шакллари аниқланган репродуктив ва пременопауза ёшидаги 100 нафар аёлни динамик кузатдик, улар биринчи асосий гуруҳни ташкил қилди (1-расм). Эндометрий гиперпластик жараёнларининг клиник кечишини аниқлаш учун ҳамроҳ соматик ва гинекологик касалликларнинг мавжудлиги, ҳайз кўриш ва репродуктив фаолият хусусиятлари, шикоятлар, касалликни даволаш усуллари ҳамда муддатини қайд қилувчи беморни кўрув картаси ишлаб чиқилди.

Клиник-анамнестик маълумотлар, эндокрин –алмашинув бузилишларнинг мавжуд ёки мавжуд эмаслиги бўйича иккинчи гуруҳни ташкил қилувчи аёлларда (1-расм) гестаген билан даволаш вариантлари аниқланди, уларнинг 32 нафари норколут ва 16 нафари дюфастон қабул қилишди.

Беморларнинг ёши бўйича эндометрий гиперпластик жараёнларининг клиник кечиши ва морфологик тузилишини ўрганишда таққосланаётган гуруҳлар репрезентативлиги кузатилди, ҳар қайси гуруҳда беморлар икки кичик гуруҳларга ажратилди: А кичик гуруҳни фаол репродуктив ёшдаги беморлар, В кичик гуруҳни эса менопаузадан олдинги ёшдаги аёллар ташкил қилди.

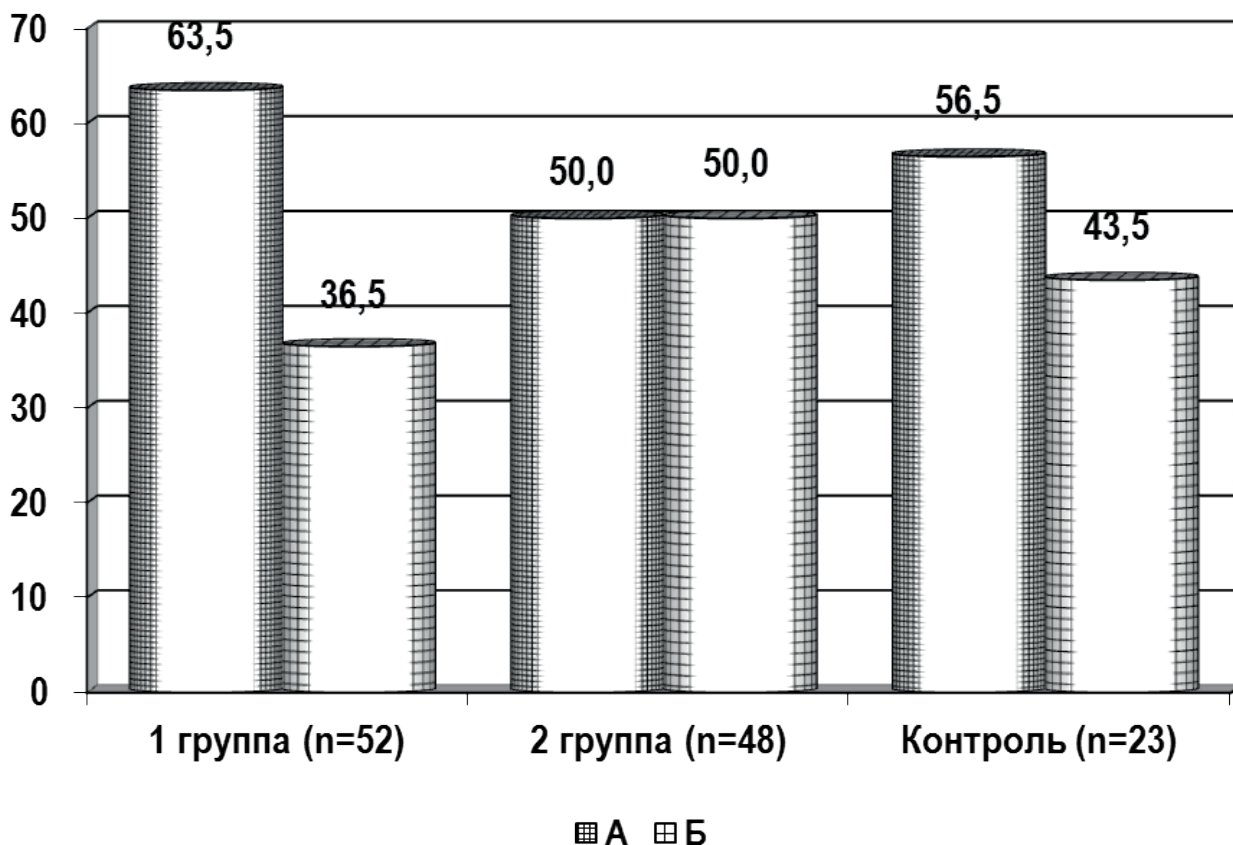

1-расм. Текширилаётган гуруҳ беморларининг миқдорий тавсифи

Эндометрий патологиясисиз 23 нафар аёлдан иборат бўлган назорат гуруҳида эндометрий гиперпластик жараёнларининг клиник кечиши баҳоланди. Уларнинг 13 нафари мутлоқ соғлом аёллар бўлиб, алоҳида диагностик қириб ташлаш спирал олиб ташланаётганида амалга оширилди. Ушбу гуруҳ учун саралашнинг асосий мезонлари бўлиб куйидагилар хизмат қилади: текширув даврида 6 ой мобайнида ҳеч қандай гормонал дори воситаларини қабул қилмаган, ўткир гинекологик ва соматик касалликлар кузатилмаган, камида 6 марта мунтазам ҳайз кўриш цикли. Тадқиқотга бачадон бўшлиғида спиралнинг давомийлиги 3 йилдан кам бўлмаган муддат билан сурункали эндометритнинг гистологик белгилари кузатилмаган беморлар киритилди. Мазкур аёллар анамнезида физиологик ҳомиладорлик ва туғруқ кўрсатилиб, улар ўзларини соғлом деб ҳисоблайдилар ва ёш бўйича таққосландилар. Жумладан, эндометрий патологиясисиз бепушт найча этиологияси кузатилган 10 нафар аёлда кейинчалик бачадон бўшлиғини диагностик қириб ташлаш билан гистероскопия ўтказилди.

Қайд қилинган маълумотлар (t) Стъюдент мезони бўйича олинган ўлчовларнинг статистик аҳамиятини аниқлаш, ўртача арифметик (M), ўртача квадрат оғиш (δ), стандарт хато (m), нисбий катталиқ (частотаси %) ни ҳисоблаш билан IBM Pentium-4 компьютерида статистик таҳлилнинг амалий дастурини қўллаш билан статистик қайта ишланди. Статистик аҳамиятли ўзгаришлар учун $P < 0,05$ ишончлилик даражаси қабул қилинди. Бунда мавжуд клиник ва лаборатор текширувларни статистик қайта ишлаш бўйича кўрсатмалар ҳисобга олинди.

Муҳокама

Шундай қилиб, атипик гиперплазия ва аденоматоз полиплар унга киритилмади. Дастлабки икки гуруҳда эндометрия гиперпластик жараёнлари ҳар хил шаклларининг тарқалиши 1-жадвалда берилди.

Эндометрия гиперпластик жараёнлари кузатилган беморлар сони
(ЭГЖ шакл ва ёш бўйича тақсимланиши)

| Гурухлар | ЖГ, ЖКГ | | | | Полиплар | | | |
|----------------|---------|------|-----|------|----------|------|-----|-----|
| | А | | Б | | А | | Б | |
| | Абс | % | абс | % | абс | % | абс | % |
| 1 -гурух, n=52 | 25 | 48,1 | 15 | 28,8 | 8 | 15,4 | 4 | 7,7 |
| 2-гурух, n=48 | 21 | 43,8 | 23 | 47,9 | 3 | 6,3 | 1 | 2,1 |
| Жами , n=100 | 46 | 46,0 | 38 | 38,0 | 11 | 11,0 | 5 | 5,0 |

Гормонал даволанмаган гуруҳда эндометрия гиперпластик жараёнлари кузатилган 32 (61,5%) нафар беморда ва гормонал терапиядан кейин 22 (45,8%) нафар беморда иммунгистокимёвий усул билан эндометрийнинг цитоплазматик эстрадиол ва прогестерон (ЭР ва ПР) рецепторлари аниқланди.

Эндометрийнинг цитоплазматик эстрадиол ва прогестерон (ЭР ва ПР) рецепторларини таққослаш учун бепушт найча этиологияси билан эндометрий патологиясиз 10 (43,5%) нафар беморни ўргандик. 75 нафар аёлда гормонал тадқиқот ўтказилди, уларнинг 15 нафари назорат гуруҳидан эди. Қон зардобиди эстрадиол ва прогестерон даражаси аниқланди.

Текширилаётган аёлларнинг 110 нафарида ультратовуш ва гистероскопик усул қўлланилди.

Эндометрийда эстрадиол ва прогестерон рецепторлари экспрессиясини аниқлаш учун иммунгистокимёвий текширув ўтказдик. Олинган натижаларга боғлиқликда қуйидаги маълумотларни аниқладик: эндометрийнинг стероид гормонлар рецепторлари эндометрийнинг гиперпластик жараёнлари кузатилган аёлларни парваришлаш тактикасини танлашни аниқлайди. Яъни тўқимада стероид гормонлар рецептори аниқланганда ҳамма ҳолатларда гормонотерапия самарали ҳисобланади.

Таъкидлаш жоизки, гормонотерапия у ёки бу стероид гормонлар рецепторларининг мавжудлигига боғлиқликда танланади.

Шундай қилиб, ЭГЖ да прогностик ва тахминий омилларни ўрганиш бугунги кунда истикболли бўлиб қолмоқда. ИГХ натижаларининг таҳлили аниқ бир беморни даволашнинг адыювант усулларини танлашда дифференциал ёндашув тактикаси тамойиллари ва прогнозни асослашнинг имконини беради.

1. Адамян Л.В., Глякин Д.С., Самойлова А.В. [и др.]. Воспалительный процесс в этиологии и патогенезе рака эндометрия // Проблемы репродукции. - 2007- № 1. - С. 21-25.

2. Балтуцкая О.И. Применение внутриматочной гелий-неоновой лазеротерапии в комплексном лечении пациенток с воспалительными заболеваниями эндометрия: автореф. дис. ... канд. мед. наук: 14.00.01 -Москва, 2000. - 23с. - Библиогр.: с.23.

3. Баринов В.В., Блюменберг А.Г., Богатырев В.Н., Высоцкая И.В. и др. Опухоли женской репродуктивной системы. Под ред. М.И.Давыдова, В.П.Летягина, В.В.Кузнецова. - М.: ООО «Медицинское информационное агентство», 2007. - 376 е.: табл.

4. Баранов В.Н. Хронические воспалительные заболевания матки и придатков и их отдалённые последствия: особенности патогенеза, клинико-морфологическая характеристика, лечение и медицинская реабилитация: автореф. дис. ... докт. мед. наук: 14.00.01 - Челябинск, 2002. - 48с. -Библиогр.: с. 44-48.

5. Берпггейн Л.М. Эпидемиология, патогенез и пути профилактики рака эндометрия: стабильность или эволюция? // Практич. онкол. - 2004 - Т. 5. -№ 1. - С.1-8.

6. Бочкарева Н.В. Особенности метаболизма и рецепции эстрогенов при гиперпластических процессах и раке эндометрия: автореф. дисс. ... докт. мед. наук. - Томск, 2007. - 45 с.

7. Быков, В.Л. Функциональная морфология больших гранулярных лимфоцитов эндометрия человека // Морфология. -2001. - Т. 119, №2. -С.70-76.
8. Быковская О.С. Принципы гормональной коррекции нарушений менструальной функции у больных репродуктивного периода рецидивирующими дисфункциональными маточными кровотечениями: автореф. дисс.... канд. мед. наук. - М., 2005. - 26 с.
9. Бенедиктова М.Г., Доброхотова Ю.Э., Задонская Ю.Н. Современные аспекты патогенетически обоснованной фармакологической коррекции гиперпластических процессов в эндометрии // Росс. вест, акуш.-гинекол. -2008. -№1. -С. 47-52.

THEORETICAL FOUNDATIONS FOR BRAND NAME ANALYSIS AND DEVELOPMENT

Madieva M.
Termez branch of
TSTU named after I. Karimov

Annotation: The given article deals to provide theoretical foundations on brand analysis, brand concept, history of brands, trademark development factors and customer segmentation

Key words: trademark, branding, customer, components, fail-safe, longevity, concept, linguistic, marketing, value, components, symbols

The significance of a trademark, or brand, for a commercial enterprise cannot be overestimated. First of all, the significance of a brand is that it provides the very first points of differentiation between competitive offers.

Therefore, successful or mediocre brand marketing can have the most active impact on the success of the entire company, and therefore brand marketing must have its own specific strategy.

Despite a fairly clear understanding of brand value, a strategic approach to brand marketing is still extremely difficult due to the lack of defined and universally accepted terminology. It is worth saying that there is not even any common definition of what lies behind the concept of a trademark. The relationship between the terms of marketing and accounting in the annex to the brand policy is extremely confusing.

A brand must become an integral part of any company. It shapes customer loyalty, which in turn creates sustainable competitiveness. Brand determines the constancy of demand and its independence from many market factors, including the overall price level in the market. We can safely say that the brand insures the manufacturer and creates the willingness of the buyer to pay more. Such favorable circumstances allow the company to improve its financial efficiency and planning process.

The components of the brand include: product design, external design, thoughtful advertising campaign, promotion and direct contact with the consumer. Through its actions, the manufacturer must create expectations of the consumer by giving him the promise of the brand.

There are several notions associated with the brand, which are operated by specialists.

Each brand has specific attributes (Brand Attributes) – functional or emotional associations assigned to the brand by customers and potential customers. Brand attributes can be both positive and negative, and can have different strengths and importance for different market segments. Any brand has a main, basic characteristic that defines its essence (Brand Essence). All brand attributes together make up a brand identity (Brand Identity), which is created and maintained by a brand. At each particular moment, any brand has a certain image (Brand Image) – a unique set of associations that are currently in the minds of consumers. These associations express what a brand means right now and are a momentary promise to consumers from brand creators. In particular, a brand image can form an advertising campaign. It is important to note that brand image is what is currently in the minds of consumers, while brand identity is a much more long-term concept.

In practice, you often find yourself confused with two close concepts - brand and brand. In fact, a brand is not just a trademark, consisting of a name, graphic image (logo) and sound symbols of the company or product. The concept of a brand is broader, as it still includes more:

1. the product or service itself with all its characteristics,
2. set of characteristics, expectations, associations perceived by the user and attributed to the product (product image, brand-image)
3. consumer in formation,
4. promises of any advantages made by the author of the brand to the consumers, i.e. the meaning that is put into it by the creators themselves (a rather common mistake is that the brand creators believe that their perception and that of the target audience are the same; in practice, quite often they differ from that of the consumer).

Perhaps the first use of the brand known to mankind was practiced back in ancient Egypt, when craftsmen put their brand on the bricks they made to determine the creator of each brick.

There is also documented evidence of the emergence of brands on Greek and Roman lighting fixtures, Chinese porcelain. The trademarks were used in India in 1300 BC.

Branding was actively used in the Middle Ages, when workshop craftsmen marked their goods with a special brand. It became necessary because the population was growing and more than one blacksmith, bricklayer, cobbler or carpenter appeared on the same territory. In some of Europe's old cities, such as Salzburg and Rottenburg, tourists can still see authentic ironmongery trademarks marking the workshops where the holders of these trademarks worked. In 1266 English law officially required bakers to mark each loaf of bread with their mark, so that the weight of each loaf of bread would correspond to the declared weight.

The role and a place of a brand in a modern society were formed during the long period of development of a human civilization the separate proto elements of the future trademarks have appeared still in primitive communal formation which period of existence was marked by origin of sign symbolics. Holiday clothes, embroidery, ornaments, amulets, tattoos and rock paintings were the first forms of ostentatious symbolism bearing various semantic meanings. Special symbols and signs determined the social status of tribe members and were used to designate the belonging of the community members' things and objects.

In the process of brand name development many characteristics are used, phonetic, linguistic, psychological and semantic peculiarities of the chosen name are taken into account from the point of view of brand individuality morphological criteria of name formation become especially important.

Our observations revealed that in creating a linguistic brand name is used in the method of linguistic advertising technology and the creation of complex equivalents.

СИЁСИЙ МОДЕРНИЗАЦИЯ ВА УНИНГ ЭТНОТАФАККУРДАГИ ЗИДДИЯТЛИ ИНЪИКОСИ

Умарова Ф.С.

Тошкент тиббиёт академияси катта ўқитувчиси
e-mail: ufarida6531@gmail.com

РЕЗЮМЕ

Мазкур мақолада Ўзбекистонда мустақиллик йилларида амалга оширилган сиёсий модернизация, илк тажрибалар, бу борадаги зиддиятли тўқнашувлар, уларнинг ижтимоий фалсафий моҳияти, миллий демократик кадриятларнинг шаклланиши билан боғлиқ масалалар тадқиқ этилган.

Калит сўзлар: сиёсий модернизация, тафаккур, индивидуал тафаккур, гуруҳий тафаккур, этнотафаккур, ижтимоий онг, ижтимоий фикр, суд-ҳуқуқ тизимини модернизациялаш, респондент.

Сиёсий модернизация ҳақида тўхталишимиздан олдин тафаккур, этнотафаккур мавзусига оид айрим хусусиятларини кўрсатиб ўтишимиз даркор.

“Этно” деган тушунча “этнос”, “халқ” деган тушунчалардан олинган. “Тафаккур” тушунчасининг этимологик ва ижтимоий фалсафий маъноси эса ақлу идрок билан боғлиқ. У атроф-муҳитни, ижтимоий ҳодисаларни, воқеликни билиш қуроли, шунингдек, инсон фаолиятини амалга оширишнинг асосий шарти саналади. У сезги, идрок, тасаввурларга қараганда воқеликни тўла ва аниқ акс эттирувчи юксак билиш жараёнидир.

Этнотафаккур кўпинча ижтимоий онг, ижтимоий фикр тарзида келади. Улардаги ўзгаришларни этнотафаккурдаги янгиланишлар сифатида қараш мумкин.

Сиёсий модернизация жамият ва давлат бошқарувига янги институтларнинг (Президентлик институти, икки палатали парламент, кўппартиялик тизими) жорий этилгани билангина белгиланмайди. Муҳими сиёсий демократиянинг қарор топганида, кишилар инсоний ҳуқуқ ва эркинликларини ҳимоя қилиш, сиёсий институтлар фаолиятига оид фикрларини эркин билдириш имкониятларига эга бўлганидадир. Тўғри, Президентлик институтининг жорий этилиши Ўзбекистон сиёсий ҳаётида янгилик. Шундай фикрни икки палатали парламентни жорий этилгани, фуқоралик институтларининг шакллантирилишига нисбатан ҳам айтишимиз мумкин. Бироқ гап шаклда, шаклнинг ўзгаришида эмас, балки бу ўзгаришларнинг моҳиятидадир. Республикамиз халқи сиёсий модернизацияга бефарқ қололмасди, у олий ҳукумат амалга ошираётган ислохотларни қўллаб-қувватлашга тайёр эканини билдириб келган. Масалан, 1998 йил январь март ойларида Жамоатчилик фикрини ўрганиш маркази томонидан Тошкент шаҳри, Андижон, Наманган, Самарқанд, Сирдарё вилоятларида март апрель ойларида эса Тошкент шаҳри ва Тошкент вилоятида махсус социологик тадқиқот ўтказилган. Уларга кўра, халқнинг, кишиларнинг мустақилликка, Президент ҳокимиятига ва у олиб бораётган сиёсий ислохотларга муносабати ўрганилиши зарур эди. Натижалар кўрсатдики, аҳолининг (респондентларнинг) 67 фоиздан зиёди мустақилликка ҳам, Президентга ва у ўтказётган сиёсий ислохотларга ишонар экан. Уларнинг 30 фоизга яқини иккиланаётганини билдирган. Ўша пайтларда Россия ва бошқа республикаларда ижтимоий фикрни ўрганиш марказлари юзага келган, улар этнотафаккурдаги ўзгаришларни таҳлил, башорат қилиб борган. Бундай социологик кузатувлар ўтказиш учун бизда интеллектуал кучлар, кадрлар йўқ эди. Бунинг боисини социолог А.Хўжаев қуйидагилар билан изоҳлайди: “Биринчидан, миллий анъаналар ва урф одатлар, миллий фикрлаш ва тафаккур, халқимизнинг менталитети ва ўзига хослиги масаласидир. Бу омилга салбий ёки ижобий тус беришга шошилмасдан, аввал халқимизда ҳокимиятга, раҳбар ва йўлбошчиларга, лавозими ва ёши жиҳатдан катталарга анъанавий ҳурмат туйғусининг мавжудлигини ҳисобга олиш даркор. ..Кишилар ўтиришларда, маҳалла йиғинларида, чойхоналарда, меҳнат жамоаларида ўз фикр мулоҳазаларини доимо билдириб келганлар, бироқ ҳал қилувчи сўнгги сўзни “катта” айтар, “катта”нинг “қарори” охир оқибатда ҳал қилувчи роль ўйнар эди... Иккинчи омил - 70 йилдан ортиқроқ вақт давомида собиқ иттифокда сунъий ва моҳирона тарзда ўрнатилиб, татбиқ этилган, яқингача тоталитар ўтмишдан бизга мерос бўлиб ўтган “якка фикрлилик омилidir. Кишиларнинг фикри

нафақат ҳисобга олинмас, балки бузиб талқин этилар ва сохталаштириллар ҳам эди. Учинчи омил - ёш давлатимизнинг ҳозирча вақтинчалик бошидан кечираётган иқтисодий қийинчиликлари сабабли аҳолининг баъзи қисмлари ўртасида кутилган фаолликнинг етишмаётганидир. “Ташкентская правда” газетасида мақолаларга оид кенг ва чуқур саволнома эълон қилганимизда уларга санокли кишиларгина ёзма жавоб йўлладилар... Тўртинчи омил - жамоатчилик фикрини ифодалаш “маданияти”нинг йўқлиги; бундай фикрни намоён қилиш, ҳисобга олиш ва умумлаштиришнинг аниқ йўлга қўйилган системанинг ва таъсирчан воситаларнинг йўқлиги омилдир.”¹. Муаллиф хулоса қилади, “халқнинг бошқарилмайдиган, ўзгартирилмайдиган овози ва фикри ҳар ерда эшитилмоғи, ҳисобга олинмоғи, мустақамланмоғи даркор”². Ҳолатни аниқ ўрганиш, ижтимоий фикрда шаклланган қарашларни умумий, унда ҳам мавҳум, бир икки жумла билан хас-пўшлаш ўша давр риторикаси эди, дейиш мумкин. Ўша даврларда ўтказилган ижтимоий фикрни ўрганиш натижаларини яқунлаб Ўзбекистон Р ФАнинг академиги Р Убайдуллаева қуйидагиларни билдиради. Биринчидан, Ўзбекистон халқини бирлашишга даъват этадиган асосий ғоя (идеология)ни ишлаб чиқиш даркор. Бу ғоя ижтимоий фикрни шакллантирибгина қолмай, бутун жамиятни, ёши, миллати, жинси ва эътиқодидан қатъий назар барчани ўз атрофида бирлаштириши керак. Бу тавсияни инкор қилиб бўлмайди. То 2017 йилгача миллий ғоя, миллий мафкура фаол тарғиб қилинди. Ҳатто уларнинг моделлари ва ўқув дастурлари ишлаб чиқилди. Мактаблар ва олий ўқув юртларида махсус дарслар уюштирилди. Булар бежиз кетмади, албатта. Мамлакатда осойишталик, миллатлараро тотувлик ва яратувчанлик муҳити шакллантирилгани бунинг гувоҳи. Иккинчидан, ижтимоий фикрни ўрганишда фуқаролар онгида, тафаккурида ўзи, жамиятнинг бугуни ва келажаги ҳақида, улар қандай ижтимоий ва миллий маданий қадриятларни эъзозлаши ҳақида аниқ маълумотларга, тасаввурларга эга бўлиш зарур. Тўғри, ижтимоий фикрда қандай тасаввурлар мавжуд, улар ўзи ва жамият ривожини қандай тасаввур этадилар, деган савол социологик тадқиқотлар учун муҳим. Учинчидан, ижтимоий онгнинг барқарор тузилишини, структурасини ўрганиш, буларнинг фуқароларнинг ҳаётини ва ижтимоий позициясидаги ўрнини аниқлаш зарур. Р.Убайдуллаеванинг ёзишича, “фуқаронинг ўзлигини англаши кўп миқёсли тушунча, у “фуқаролик жамияти”, “инсон ҳуқуқ ва эркинликлари”, “сиёсий маданият” каби тушунчалар билан бевосита боғлиқдир. Шунинг учун фуқаролик онгини ахлоқ, ҳуқуқ, жамиятда фаолият юритаётган демократик институтлардан ташқарида қараш мумкин³. Илмий методологик нуқтаи назардан бу фикрлар тўғри. Бироқ бу фикрлар реал ҳолат, кишиларнинг давлат бошқарув органларига муносабатлари билан таҳлил қилинса яхши бўларди. Тадқиқотда назарда тутилган фуқаролик жамиятини барпо этиш ва унга оид муаммоларнинг махсус журналда чоп этилиши, халқнинг, кишиларнинг бошқарув институтларига муносабатларини таҳлил қилишга ундайди. Чунки сиёсий модернизация учун мустақилликни ва “ўзбек модели”ни эълон қилиш, шубҳасиз, етарли эмас эди. Мустақилликка эришгандан кейин этнофақкур ва ижтимоий фикрда давлатга (чунки у модернизациялаш ва фуқаролик жамиятини барпо этишни ўз зиммасига олган эди), бошқарув институтлари фаолиятига, демократик ўзгаришларга муносабати муҳим эди. Мутахассислар сиёсий модернизацияни қуйидагиларда кўрадилар: Сиёсий модернизация “ҳокимиятлар бўлиниши конституциявий принципларининг амалга оширилиши, ижтимоий назарий институтларнинг шакллантириши, суд тизимини либераллаштириш, давлатнинг хўжалик субъектлари фаолиятига асоссиз аралашини бартараф этиш, икки палатали миллий парламентни ташкил қилиш, марказлашган бошқарувни чеклаш ва ўзини ўзи бошқариш органлари ваколатларини кенгайтириш, Президент, Парламент ва ижро этувчи ҳокимиятлар ўртасидаги ваколатларни ўрганиш, Конституцияга муносабатлар билдириш, Бош вазир номзодини тақдим этиш ва тасдиқлаш кабиларда намоён бўлади. Мазкур вазифаларнинг ҳар бири сиёсий ҳуқуқий борлиқ ва жамиятимиз учун янгича ёндашув, давлат

¹ Хўжаев А. Ўзбекистонда демократиянинг ривожланиши ва жамоатчилик фикри феномени // Ижтимоий фикр, 1998, № 1. 88 б.)

² Ўша асар. 89 б.

³ Убайдуллаева Р. Системное изучение формирования и развития гражданского самосознания узбекистанцев. (к постановке проблемы) // Ижтимоий фикр. Инсон ҳуқуқлари, 2001. № 3. С.87.

хокимияти ва бошқарувини ўзгартириши, замонавий усулларни жорий этишдир”¹. Келинг, энди ижтимоий фикр натижаларини кўздан кечирайлик. 2009 йили аҳолимизнинг ижтимоий муҳофаза қилиниш даражасини “қоникарли” деб баҳолаганлар 86, 9 фоизни, 2010 йилда эса 88, 7 фоизни ташкил этган. Қоникмаганлар, ўша тартибда 4, 3 ва 7,6 фоиздир. Кўриниб турибдики, аҳолимизнинг деярли 90 фоизга яқини давлат томонидан яратилган ижтимоий муҳофаза қилиш тизими фаолиятдан қониқади. Шунингдек, мазкур социологик сўровномада инсон ҳуқуқ ва эркинликларини таъминланиши даражаси ўрганилиб, қуйидагилар аниқланган. Мазкур ҳолатни 2009 йили қоникарли деб билганлар 90,7 фоизни, 2010 йили эса 97,3 фоизни ташкил этган². Ижтимоий фикрда давлат институтлари, инсон ҳуқуқлари ва эркинликлари таъминланганлигига деярли тўла ишонч қузатилади. Энди ижтимоий фикрнинг Президент, Олий Мажлис, Вазирлар Маҳкамаси, маҳаллий ҳоқимиятга бўлган муносабатларини ҳам қузатайлик. Айнан ушбу ижтимоий фикр сиёсий ислохотларга, давлат бошқарув институтлари фаолиятига берилган баҳо сифатида келиши даркор. Ҳар ҳолда ижтимоий фалсафа ва социологияда шундай, шунинг учун ҳам улар социологик қузатувлар методларини қўллаб қувватлашади. 2013 йили ижтимоий фикрни ўрганиш маркази томонидан кенг ва мақсадли социологик сўровнома ўтказилган. Респондентларнинг 97,5 фоизи республикадаги ижтимоий иқтисодий ҳолатни “яхши ва барқарор”, ўтган йиллардагидан юқори, деб баҳолаганлар. Сиёсий институтлар, аввало Президент, Олий Мажлис ва Вазирлар Маҳкамаси қуйидагича баҳоланган. Олий идораларга фуқароларнинг ишончи ва ҳурмати Ўзбекистон Республикаси Президентига 2011 йили 100 фоиз, 2012 йили 100 фоиз, 2013 йили ҳам 100 фоиз бўлган. 1997 йили бу ишонч ва ҳурмат кўрсаткичи 67 фоиз атрофида бўлганини эсласак, этнофақкурдаги ўзгаришлар аён бўлади. Қизиғи шундаки, мазкур 100 фоиз кейинги йилларда сақланиб қолади. Бугун республикамизда ошқоралик ва шаффофлик қарор топаётгани туфайли оммавий ахборот воситаларида, айниқса интернетда И.Каримов фаолиятига берилаётган зиддиятли баҳолар ўзгармас 100 фоизни қайта баҳолаш зарурлигини кўрсатади. Респондентларнинг 86,9; 87, 2 ва 88,4 фоизи, ўша йиллар тартибда, Олий Мажлис фаолиятини қоникарли деб кўрсатади, қоникарли эмас деганлар камайиб борган. Вазирлар Маҳкамаси фаолиятини қоникарли топганлар 84, 6; 87, 5 ва 87, 6 фоиз тарзида ошиб борган. Кўриниб турибдики, олий идоралар фаолияти мудом юқори баҳо олган”³.

Сиёсий модернизацияни реал воқеликка айлантирадиган самарали воситалардан бири ҳуқуқ ва уни таъминлайдиган институтлардир. Ўзбекистонда суд ҳуқуқ тизимини модернизациялаш мустақилликнинг илк куниданоқ объектив зарурият сифатида кун тартибига чиққан. Эски суд ҳуқуқ тизими тоталитар бошқаришга, коммунистик мафкурага хизмат қилар эди, унда ўзбек халқининг миллий манфаатлари деярли тилга олинмасди. Ўзбекистон Республикасининг мустақил демократик тараққиёти суд ҳуқуқ тизимига мутлақ янгича ёдашувни тақозо этди. Унда ўзбек халқининг тарихий сиёсий тажрибаларига, умуминсоний ҳуқуқий кадриятларга ва ҳозирги миллий манфаатларга таяниш белгилаб олинди.

Илмий адабиётларда “ҳуқуқий модернизация” деган тушунча мавжуд. Тадқиқотчиларнинг таърифига кўра “Ҳуқуқий модернизация дейилганда “жамият ҳуқуқий тизимини, бу тизимга кирувчи барча таркибий қисмларни модернизациялаш, уларни маърифий дунёнинг демократик кадриятлари ва умум эътироф этилган принциплари асосида янгилаш, такомиллаштириш, сифат жиҳатдан янада юксакроқ даражага кўтариш назарда тутилади”⁴. Демак, сиёсий модернизация мудом ҳуқуқ механизмлари ва имкониятларидан самарали фойдаланиш орқалигина ўз мақсадига эришади.

Мазкур кўрсаткичлар ва уларнинг динамикаси ҳақида турли фикрларни билдириш мумкин. Олий идоралар фаолиятдан хабардорлиги кам кишиларнинг уларга энг юқори

¹ Атауллаев М. Жамиятни модернизациялашда ҳуқуқий кадриятларнинг ўрни (фалсафий - ҳуқуқий жиҳатлари) - Тошкент: Университет, 2017. 90 б.

² Қаранг: Ўзбекистон: жамоатчилик фикри - 2010.//Ижтимоий фикр.Инсон ҳуқуқлари, 2011, № 1 (53). 23 б.

³ Қаранг: Ўзбекистон: общественное мнение - 2013 (по результатам целевого социологического исследования). // Ижтимоий фикр.Инсон ҳуқуқлари, 2014, №1. С.31.

⁴ Одилқориев Т.Х., Якубов Ш.У. Миллий ҳуқуқий тизим ва ҳуқуқий кадриятлар. - Тошкент: ИИВАкадемия, 2010. - 72 б.

баҳо беришлари саволлар уйғотмай қолмайди. Тағин бу кўрсаткичлар то 2017 йилгача деярли ўзгармайди, янада ошса ошадики, лекин секинлашмайди ёки камаймайди. Социологик сўровномалар турли қатламлар ва турли ижтимоий вазиятлар таъсирида бўлган кишилар ўртасида ўтказилади, уларнинг жавобларига ана шу вазиятлар, кайфиятлар ва ўша ондаги ҳолат таъсир этади. Агар шу маънавий рухий ҳолатни, кишилар кайфиятининг тез ўзгарувчанлигини ҳисобга олсак, юқоридаги рақамлар реал ҳолатга мувофиқ эмаслиги аён бўлади. Ҳа, “миллий тараққиётнинг иккинчи босқичи” деб аталган 2001 йилдан кейинги йилларда Ўзбекистонда ижтимоий сиёсий соҳада ўзгаришлар рўй берди. Масалан, икки палатали парламент ва унинг қошида Омбудсман ташкил этилди, ўлим жазосини бекор қилиш ҳақида қарор қабул қилинди, фермерлар ва тадбиркорлар, кичик бизнес субъектларининг ҳуқуқларини ҳимоя қилишга қаратилган қатор қонунлар қабул қилинди, сиёсий партияларни молиялаштириш механизмлари яратилди, фуқароларнинг ўзини бошқариш органлари фаолиятини оширишга қаратилган дастурлар ишлаб чиқилди ва Маҳалла, фуқаролик жамияти институтлари, нодавлат ташкилотлари фаолиятига тадбиқ этилди. Шунинг учун социологлар қуйидагича хулосага келадилар: “мустақиллик йилларида аҳолининг мамлакат Президентига бўлган ҳурмати ва ишончи юксаклигича қолмоқда. У аввалгидек мамлакатнинг сўзсиз миллий етакчиси бўлиб қолмоқда ва кенг жамоатчилик томонидан қўллаб қувватланиб келади. Фуқароларимизнинг фикрича, Президентга бўлган юксак ишонч, энг аввало, мамлакатдаги барқарор сиёсий ва ижтимоий иқтисодий аҳвол ҳамда жаҳон ҳамжамияти орасида Ўзбекистон нуфузининг ўсиши билан боғлиқ. Таъкидлаш жоизки, охириги йилларда фуқароларнинг давлат ҳокимиятининг юқори органлари бўлмиш Олий Мажлис ва Вазирлар Маҳкамасига бўлган ҳурмати ва ишончи кучаймоқда”¹. Бу фикр ўша пайтлардаги сиёсий ва бадий публицистика риторикасига мувофиқ эди. Оддий кишилар ҳаёти, турмуши ва бошқарув институтларига бўлган муносабатлари анча ўзгача эди. Электр, сув, газ таъминоти, маошнинг ўз вақтида берилмаслиги, давлат идораларидаги коррупция, ишсизлар сонининг ошиб бориши каби халқ руҳиятига салбий таъсир этувчи сабаблар ҳам бор эдики, улар юқоридаги расмий буюртма билан аниқланган кўрсаткичлардан кескин фарқ қиларди. 2005 йилги Андижон воқеасига “диний терроризм” деб баҳо берилган бўлса-да, унда халқ оммасининг мавжуд салбий вазиятга, ҳолатга муносабати ҳам борлигини инкор қилиш мумкин эмас. Ушбу фожеали ҳодиса ҳамон чет эллик тадқиқотчилар диққатини тортиб келади.

Хулоса қилиб айтганда, сиёсий модернизация жамият ҳаётини, ижтимоий муносабатларни ўзгартиришнинг энг самарали ва таъсирчан воситаси, усули ва йўналиши ҳисобланади. Сиёсий модернизация жамият ва давлат бошқаруви билан боғлиқ ижтимоий фаолиятга тааллуқли янгилашни ўз ичига олади, шу нуктаи назардан у бутун ижтимоий борлиққа таъсир этади. Сиёсий соҳани модернизациялашнинг кенг қамровли воқелик экани ўз кетидан бошқа соҳаларни ҳам ўзгартиришга етаклайди. Шунинг учун ҳуқуқий, иқтисодий, маънавий маданий соҳалардаги янгилашлар ана шу сиёсий модернизацияга мувофиқ рўй беради, ундан стратегик вазифа олади.

Адабиётлар:

1. Хўжаев А. Ўзбекистонда дмократиянинг ривожланиши ва жамоатчилик фикри феномени // Ижтимоий фикр, 1998, № 1. 88 б.)
2. Ўша асар. 89 б.
3. Убайдуллаева Р. Системное изучение формирования и развития гражданского самосознания узбекистанцев. (к постановке проблемы). //Ижтимоий фикр.Инсон ҳуқуқлари, 2001. № 3. С.87.
4. Атауллаев М. Жамиятни модернизациялашда ҳуқуқий кадрятларнинг ўрни (фалсафий - ҳуқуқий жиҳатлари) - Тошкент: Университет, 2017. 90 б.
5. Қаранг: Ўзбекистон: жамоатчилик фикри - 2010.//Ижтимоий фикр. Инсон ҳуқуқлари, 2011, № 1 (53). 23 б.
6. Қаранг: Узбекистан: общественное мнение - 2013 (по результатам целевого социологического исследования). // Ижтимоий фикр.Инсон ҳуқуқлари, 2014, №1. С.31.

¹ Убайдуллаева Р., Сисина Т. Ўзбекистон: жамоатчилик фикри - 2007 (жамоатчилик фикри сўрови натижалари бўйича).// Ижтимоий фикр. Инсон ҳуқуқлари, 2008, № 1(41). 74 б.

- 7.Қаранг: Ўша жойда
- 8.Қаранг: Бердикулов С. Ўзбекистонда кўппартиявийлик тизими: шаклланиши ва ривожланиши. - Тошкент: ИИВ Академия, 2014. 35 б.
- 9.Ўша асар. 39 б.
- 10.Одилқориев Т.Х., Якубов Ш.У. Миллий ҳуқуқий тизим ва ҳуқуқий қадриятлар. - Тошкент: ИИВАкадемия, 2010. - 72 б.
- 11.Қаранг: Қаюмов Ў. Мустақил Ўзбекистонда янги демократик жамиятнинг шаклланиши.// Ижтимоий фикр. Инсон ҳуқуқлари, 2006, № 2 (34). 92 б.
- 12.Қаранг: Ўзбекистон: жамоатчилик фикри - 2010.//Ижтимоий фикр. Инсон ҳуқуқлари. 2011, №1 (53). 23 б.

МАЪНАВИЙ-МАДАНИЙ СОҲАНИ РИВОЖЛАНТИРИШ КОНЦЕПЦИЯСИ ВА УНИНГ ЭТНИК МОҲИЯТИ

Умарова Ф.С.

Тошкент тиббиёт академияси катта ўқитувчиси
ufarida6531@gmail.com

РЕЗЮМЕ

Мазкур мақолада модернизация жараёнларининг маънавий-маданий соҳада номоён бўлиш хусусиятлари, уларнинг халқ, миллат маънавий- маданий ҳаётида, турмуш тарзи, интеллектуал изланишлари, маориф, таълим, кадрлар тайёрлаш тизимидаги аҳамияти ма-салалари тадқиқ этилган.

Калит сўзлар: модернизация, трансформация, янгилаш, маънавий-маданий соҳа, та-факкур, концепция, халқ маданияти, этнотафаккур, этномаданият, респондент.

Илмий адабиётларда модернизацияни сиёсий ва иқтисодий соҳалар билан боғлаб тадқиқ этиш кенг тарқалган. Илмий техник кашфиётлар ва иқтисодий интеграциянинг глобалла-шуви маънавий-маданий соҳа иштирокисиз, аралашувисиз реал воқеликка айланмайди. Халқ, миллат қалби, ўйи ва тафаккурдан, маънавий-маданий ҳаётдан чуқур жой олган янгиланишлар кутилган натижаларга, муваффақиятларга олиб келади. Шунинг учун ҳар қандай янгиланиш охир натижада маънавий-маданий ҳаётда қарор топган қадриятга, бой-ликка айланиши билан эътиборга лойиқдир.

Президентимиз Ш.М.Мирзиёев мустақилликнинг 29 йиллигига бағишланган махсус маърузасида “мутлақ Янги Ўзбекистон” деган иборани ишлатган. Фалсафий нуқтаи на-зардан ҳар қандай “мутлақ” деган нарса эътироз уйғотади, инсон фаолиятига тааллуқли барча амалдан ноетуклик топиш мумкин. Президентимиз “мутлақ” тушунчасини фалса-фий ёки теологик нуқтаи назардан эмас, балки республикамизнинг автократик бошқариш давридаги ҳолатидан туб фарқ қилишини назарда тутиб ишлатади. У моҳиятан модерни-зацияга айнандир.

Аввало шунини айтишимиз керакки, маънавий-маданий соҳа халқ, миллат томонидан яра-тилган қадриятлар, бойликлар ифодасидир. Унда тарихий маданий тажрибалар, мерос ва обидалар ўз аксини топади. Ахлоқ, ҳуқуқ, анъаналар, ворисийлик, тасаввур ва дунёқарашлар маънавий-маданий соҳанинг ўзагини ташкил этади. Агар гап маънавий-маданий соҳани ривожлантириш концепцияси тўғрисида бўлса, шубҳасиз, у халқ маданиятини юксалти-ришни назарда тутаяди. Ушбу халқ маданиятининг таркибий қисми бўлган этнотафаккур алоҳида эмас, балки ушбу халқ маданиятининг ичида, халқ маданияти билан уйғун ривож-ланадиган косубстанционал воқелик сифатида келади. Яъни этнотафаккур, бир томондан, халқ маданияти (этномаданият)нинг атрибути сифатида келса, иккинчи томондан, у (яъни этномаданият) билан ёнма ён, ўзининг имманент хусусиятларини намоён этган тарзда ри-вожланиш хусусиятига эга. Бироқ, иккинчи, жиҳат биринчисидан йироққа кетмайди, эт-номаданият этнотафаккур учун зарур фон, асос вазифасини бажаради, агар бу фон, асос ўзининг зарурлигини, жамият тараққиёти учун фойдали эканини исботлай олмаса, бунга аввало этнотафаккур сабабчи бўлади. Умуман, этномаданиятнинг муҳимлигини, зарурлиги-ни мудом этнотафаккур назарий асослаб келади. Этнотафаккурнинг ушбу ижтимоий гно-сеологик функциясини етарли англай олмаган ва керакли савияда қўллаб қувватламаган маънавий-маданий воқелик аста секин ўз қадрини йўқотади. Демак, маънавий-маданий соҳа аввало этнотафаккур томонидан асосланиши, эъзозланиши даркор. Баъзан шундай бўладики, бундай асослашга ташқи тазйиқлар, айниқса ғоявий догмалар, имкон бермайди, уни сиқиб чиқаришга, ижтимоий тараққиётга зид деб, онгдан, меросдан қувишга интила-ди. Мазкур зиддият айрим ижодкорлар бошига мусибатлар келтиради, айримларини эса бошига кўтариб улуғлайди. Коммунистик мафкура авж олган ёки автократик бошқариш қарор топган даврларда тайёр мафкурага хизмат қилганлар улуғланган, уларни ёқламаган, қарши чиққанлар диссидентлар аталиб, ижодий муҳитдан бадарға қилинган. Этномадани-ят бундай зиддиятларни ўзига жо этавермайди, у позитив воқелик сифатида ён атрофига ижобий нарсаларни тарқатади. Натижада ўша пайтда қораланган ёки даврасидан қувилган ижодкорларни баҳолаш осон бўлмайди, улар зиддиятли фикрларни келтириб чиқараверади.

Этномаданият ва этнофафаккурда халқ анъанавий ижодига бўлган қизиқишнинг ошиб бориши аввало унинг халқ ҳаётига, тасаввурлари ва турмуш тарзига яқинлиги билан изоҳланади. Респондентларимизнинг деярли 59 фоизи халқ байрамлари ва томошаларини севишини маълум қилади. Уларнинг фикрича, халқ байрамлари кишиларнинг бўш вақтини мароқли ўтишига ёрдам беради, уларни халқ маданиятининг нафис ва жозибали томонлари билан таништиради. Бу байрам ва томошаларни оила бўлиб кўриш, айниқса ёш авлодга чексиз завқ шавқ бағишлайди. Махсус социологик сўровномалар натижаларидан маълумки, келгусида ҳам кўпроқ этномаданиятни ривожлантиришга эътибор қаратиш лозим, миллий қадриятлардаги ранг-баранглик сийқалашиб бораётган сунъий ҳаётни завқли қилади, авлодлараро муносабатларни мустаҳкамлайди. Халқ байрамлари ва томошаларини ривожлантиришни қишлоқ экспертларининг 95,5; туман экспертларининг 86,7 ва шаҳар экспертларининг 71,7 фоизи қўллаб-қувватлайди. Улар жавобларида халқ анъанаси ва маросимлари, юқоридаги тартибда, 95,5; 88,3 ва 82,5 фоиз, диний урф одатлар - 94,5; 94,1 ва 78, 3 фоиз, халқ рақси ва ўйинлари - 80,4; 83,8 ва 63,7 фоиз, халқ куйлари ва қўшиқлари 83,8; 83,8 ва 71,1 фоиз, халқ театри, қизиқчилиги ва масхарабозчилиги 80,4; 76,2 ва 67,7 фоиз, миллий хор 0,8; 4,5 ва 11,7 фоиз, халқ оғзаки ижоди 26,6; 26,2 ва 19,2 фоиз, дарбозчилик 38,7; 45,4 ва 21,2 фоиз, халқ амалий санъати 20,0; 19,2 ва 30,4 фоиз, халқ тасвирий санъати 28,3; 26,2 ва 11,7 фоизни эгаллайди¹. Кўриниб турибдики, респондентларнинг қизиқиши этномаданий меросни янада ривожлантириш, унинг имкониятларидан тўла фойдаланишга қаратилган. Жавоблар ичида миллий хор, эстрада қўшиқчилиги, замонавий, айниқса техника воситалари билан авжига чиқиб айтиладиган рокн-ролл, “металл” кабилар кам кўрсаткич олган. Бунинг сабаблари турлича. Биринчидан, этномаданиятдаги халқ анъанавий ижодига бўлган меҳр, қизиқиш жавобларга таъсир қилган. Оммавий ахборот воситалари, кўча, бозорларда эртадан кечгача бақиртириб куйланадиган қўшиқлар аксарият томошабинларда салбий муносабатлар уйғотади. Бунинг сабабини Президентимиз қуйидагича изоҳлайди: “Яна бир муҳим масала - энг оммавий санъат бўлган эстрада санъатини ривожлантириш вазирлик (Маданият вазирлиги назарда тутилмоқда - Ф.У.) эътиборидан четда қолмоқда. Энг асосий камчилик - бу соҳада ижод қилаётган аксарият ижрочилар фаолиятида талабчанлик ва масъулият, ижтимоий жараёнларга дахлдорлик туйғуси тобора пасайиб бормоқда”² Мазкур маърузасида Президентимиз маънавий-маданий соҳани ривожлантиришнинг концептуал масалалари ҳақида тўхталади. У Ҳаракатлар стратегиясида барча соҳа ва тармоқлар қатори маданият ва санъат, адабиёт, оммавий ахборот воситалари раванқини янги босқичга кўтариш мақсад қилиб қўйилганини таъкидлайди. У Ўзбекистонда халқаро нуфузга эга бўладиган Ислом маданияти маркази ташкил этилаётганини маълум қилди. “Бу марказ аввало халқимизнинг яратувчанлик даҳоси билан бунёд этилган ноёб меросни ҳар томонлама чуқур ўрганиш, юртимиздан етишиб чиққан буюк аллома ва мутафаккирларнинг ҳаёти ва илмий ижодий фаолияти ҳақида яхлит тасаввур уйғотиш, халқаро миқёсда динлараро ва цивилизациялараро мулоқотни йўлга қўйиш, бугунги мураккаб даврда ислом динининг инсонпарварлик моҳиятини очиқ бериш, жаҳолатга қарши маърифат билан курашиш, ёш авлодни гуманистик ғоялар, миллий ғурур ва ифтихор руҳида тарбиялашдек эзгу мақсадларни кўзда тутати”³.

Президентимиз маънавий-маданий соҳани ривожлантириш масалалари ҳақида тўхталар экан, ўзбек халқи ўзининг тарихий маданий ва маънавий меросига эга, ёшларни ана шу бойликлар билан қуроллантириш, миллий ғоя руҳида тарбиялаш ҳақида алоҳида тўхталади. Бу ўринда у четдан келаётган хавф билан бирга ички хавф хатар ҳақида ҳам гапиради. Четдан келаётган хавф сифатида у Ғарб “оммавий маданият”ини тилга олади. Ички хавф эса сийқа фикрлари ва олди қочди асарлари билан маданият ва маънавият соҳасини коммерция масканларига айланттиришга интилаётганларни назарда тутати. Ғарб “оммавий маданияти” борасида кўп ёзилган. Уларнинг кўпчилиги журналистлар ёки публицистик руҳда фикрловчи тадқиқотчилардир. Баъзи тадқиқотчиларимиз эса “оммавий маданият”ни интернетга, ундаги порнографик сайдлар тарзида таҳлил қилади. Ҳа, Ғарб

¹ Қаранг: Ўша асар. 42 б.

² Мирзиёев Ш.М. Халқимизнинг розилиги бизнинг фаолиятимизга берилган энг олий баҳодир. Т.2. - Тошкент: Ўзбекистон, 2018. 199 б.

³ Ўша асар. 179 б.

Ўзининг тарихий маданий анъаналари ва қарашларига эга. Европадаги баъзи давлатларда ислохотхоналар очишга ва бир жинсли никоҳга рухсат берилган. Тадқиқотчиларимиз айнан ушбу мавзуларга эътибор бериб, бутун Ғарб маданияти ва ахлоқини қоралаб тасвирлайдилар. Шарқона одоб ахлоқ нормаларига мувофиқ келмайдиган бу турмуш тарзи танқид қилиниши мумкин. Бироқ бундай иллатларнинг Шарқ давлатларида ҳам йўқлигини ҳеч ким исботлай олмайди. Қандайдир шахсларнинг догмага айланган фикрлари стереотиплар бўлмайди, глобаллашув жараёнлари этномаданиятлар ва этнофақкурлар ўртасидаги тафовутларни тобора силлиқлаштирмакда. Биз, умуман инсоният ҳозир қаерга бораётганини аниқ билмайди, шунинг учун ҳам Президентимиз маданият ва санъат соҳаси 15 - 20 йилдан кейин қандай ривожланади деган саволга зиёлиларимиз жавоб бериши керак, деган муаммони кун тартибига қўяди.

Маънавий маданият соҳасидаги янгиланишларни, агар этнофақкур орқали таҳлил қиладиган бўлсак, уни миллий онгсиз тасаввур қилиб бўлмайди. Академик Э. Юсуповнинг ёзишича, “миллий онг ҳар бир этник гуруҳ, унинг вакиллари ўзини ижтимоий тарихий жараённинг, жаҳон ҳамжамиятининг таркибий қисми, муайян манфаатлар, мерос ва кадрларнинг соҳиби сифатида англашидир”¹. Э.Юсупов миллий онгнинг этник моҳиятини куйидагича изоҳлайди: “Миллий онгнинг моҳияти, мазмуни, - деб ёзади у, - миллат ўз ўзини англаши даражаси билан боғлиқ бўлади. Миллий онг шаклланган эътиқодлар, мақсад ва манфаатлар тизими, миллий ўз ўзини англаш эса шу тизимнинг шаклланиш жараёнидир. Миллат даставвал ўзини англамоғи, тарихи, тақдири, истиқболи, манфаатларини чуқур тушуниб етмоғи лозим. Шундан кейингина бошқа миллатларнинг тарихи, маданияти, миллий хусусиятлари ва манфаатларига холис баҳо бериши мумкин. Ўзлигини англаб, миллий онги камол топаётган миллатгина бошқаларни ҳам англаш имконига эга бўла олади”². Демак, этнофақкур ўзини, ўз манфаатлари ва маданиятини англашига эмас, у бошқа этномаданиятларни ҳам англашга имкон яратади. “Миллий онг ўсиши миллий маънавият ривожланиши даражаси, имкониятлари билан белгиланади. Етук миллий онг баркамол миллий маънавиятнинг натижаси сифатида юзага келади. Шунинг учун ҳам миллий онг миллий маънавиятнинг таркибий қисми ҳисобланади. Миллий ўз ўзини англаш, ўз навбатида, маънавий камолотга янги имкониятлар. Уфқлар очади”³. Бироқ шу ўринда миллий маънавиятдаги ўзгаришлар миллий онгда қандай акс этади, деган саволга жавоб берилса айни муддао бўларди. Бу узоқ ва интенсив, ижтимоий психологик тадқиқотни тақозо этади. Миллий маънавият ривожининг ўзи мавҳум, баҳсли мавзу бўлгач, унинг миллий онга таъсирини аниқлаш ундан ҳам қийиндир. Маънавий-маданий соҳани ривожлантириш концепциясида тарихий маданий ва маънавий меросни англаш, ўрганиш ва тарғиб этиш асосий вазифалардан бири экани таъкидланади. Бу шунчаки, тарихий маданий ва маънавий тажрибаларга мурожаат этиш эмас, балки этнофақкур ядросини ташкил этувчи миллий онни шакллантиришга оид изланишдир. Миллий бирлик ҳам, аслида ана шу этнофақкур ядросининг барқарор воқелик сифатида келиши натижаси ҳисобланади. Биз этнофақкурни миллий онг, миллий бирлик, ўзликни англаш жараёнлари билан қанчалик уйғун келишини кузатсак, улар ўртасида маълум бир фарқлар борлигини англаб етамиз. Масалан, миллий онг нафақат миллий бирлик, шунингдек, этнофақкур ифодаси сифатида қаралиши даркор, чунки тафаккурга оид ҳар қандай воқелик қайсидир қирраси ва жиҳати билан халқ, миллат ҳаётини идрокни ифода этади. Миллий онгнинг миллий ўзликни англашга боғлиқ жиҳати эса аксиома сифатида қабул қилинади, бироқ улар ҳар доим ҳам уйғун келмайдир. Ҳатто улар уйғун келганида ҳам этнофақкур маҳсули сифатида қаралмаслиги мумкин. Ҳинд этнофақкурида миллий онг ва миллий ўзликни англаш узоқ асрлар давомида англамади, натижада инглиз маданияти ва тили ҳиндлар турмуш тарзига сингдирилди. Шундай ассимиляциялашув жараёнларини биз тоталитар тузум даврида ҳам кузатамиз. Айтмоқчи бўлган фикримиз шундаки, этнофақкур миллий онг, миллий бирлик ва миллий ўзликни англаш жараёнлари билан боғлиқ бўлса- да, у қолган воқеликлардан рационаллашгани, ҳаётини тажрибалардан ўтганлиги, турмуш машаққатлари орқали этнокадрларга айлангани билан ажралиб туради. Акаде-

¹ Юсупов Э. Инсон камолотининг маънавий асослари. - Тошкент: Университет. 1998. 165 б.

² Ўша жойда

³ Ўша жойда

мик Э.Юсупов тўғри таъкидлайди: “Миллий онг ҳар бир халқнинг тарихий ривожланиши жараёнида ўзгариб, такомиллашиб боради. Тарихнинг бурилиш давларида миллий онгда ҳам қонуний тарзда катта ўзгаришлар рўй беради”¹. Мазкур фикр этнофақкурга ҳам тааллуқлидир.

Хулоса қилиб айтганда, маънавий-маданий соҳадаги модернизация жараёнлари жамият ҳаётини, ижтимоий муносабатларни янгилашнинг таркибий қисми. У бутун жамият, со-циум билан бирга ўзгаради, янгиланади. Шунинг учун жамият ҳаётини модернизациялаш мудом комплекс, кенг қамровли ёндашишни тақозо этади. Шу билан бирга ушбу кенг қамровли, комплекс ёндашув муаммонинг барча ечимларини топишни қийинлаштиради. Бу эса инсон билимларининг нисбий ва чекланганини кўрсатади.

Адабиётлар

1. Ўзбекистон Республикаси Президентининг Фармони. “Ўзбекистон Республикасида миллий маданиятни янада ривожлантириш Концепциясини тасдиқлаш тўғрисида” // Халқ сўзи, 2018, 28 ноябрь

2. Қаранг: Алимасов В., Манзаров Ю. Ўзбекистонда маънавий маърифий соҳа: назария ва амалиёт (фалсафий социологик тадқиқот) - Тошкент: Наврўз, 2014. 56 б.

3. Ўша асар. 56 б.

4. Ўша асар. 29 б.

5. Қаранг: Ўша асар. 42 б.

6. Мирзиёев Ш.М. Халқимизнинг розилиги бизнинг фаолиятимизга берилган энг олий баҳодир. Т.2. - Тошкент: Ўзбекистон, 2018. 199 б.

7. Ўша асар. 179 б.

8. Қаранг: Комилов Н. Тасаввуф ёки комил инсон ахлоқи. К.1. - Тошкент: Ёзувчи, 1996; Наврўзова Г. Нақшбандия тасаввуфий таълимоти ва баркамол инсон тарбияси. - Тошкент: Фан, 2005; Шайх Нажмиддин Кубро. Тасаввуфий ҳаёт. - Тошкент: Мовароуннаҳр, 2004

9. Мирзиёев Ш.М. Халқимизнинг розилиги бизнинг фаолиятимизга берилган энг олий баҳоди. Т.2. - Тошкент: Ўзбекистон НМИУ, 2018. 183 б.

10. Юсупов Э. Инсон камолотнинг маънавий асослари. - Тошкент: Университет. 1998. 165 б.

11. Ўша жойда

12. Ўша жойда

13. Ўша асар. 167 б.

¹ Ўша асар. 167 б.

ИЗУЧЕНИЯ ФЛАВОНОИДОВ СУХОГО ЭКСТРАКТА РАСТЕНИЯ РОДА JUNIPERUS COMMUNIS L. СПЕКТРОФОТОМЕТРИЧЕСКИМ МЕТОДОМ

Тайирова Д.Б.¹, Тўхтаев Ф.Х.²,
Шерматова И.Б.³ Одилова З.И.⁴

¹2-курс магистр ИМПТ,
²кандидат фарм.наук,

³2-курс (PhD) 15.00.01 «Технология лекарств»,
⁴2-курс магистр ИМПТ

Узбекистан, Ташкент, Ташкентский
Фармацевтический институт

*e-mail: dilobartayirova@mail.ru

Аннотация: Биологически активные вещества извлекали из растений путем экстракции в 70% раствор этанола. Методом спектрофотометрии были изучены флавоноиды в пересчете на рутин. А содержания дубильных веществ в сухом экстракте плоды Можжевельника Обыкновенного (*Juniperus Communis L.*) было изучено титрометрическими методами.

Ключевые слова: Сухой экстракт, плоды, Можжевельник Обыкновенный, *Juniperus Communis L.*, флавоноид, дубильные вещества.

Введение. Одним из растений, которое уже на протяжении долгого времени не попадает во внимание исследователей, является можжевельник обыкновенный - *Juniperus communis L.* Можжевельник одно из древнейших лекарственных средств. Можжевельник полезен при горячих опухолях мозга и его оболочек, параличах, ослаблении членов, глухоте, язвах десен. Его применяют при одышке, астме, асците, геморрое. Плоды применяют во внутрь при параличах.

Растолченные шишкоягоды можжевельника, с уксусом применяют наружно при гнездной плешивости и выпадении волос. Плоды *Juniperus Communis L.* обыкновенного имеют комплексный состав и содержат 0,5-2,0 % (по некоторым данным до 3,5 %) эфирного масла. Кроме того, плоды содержат сахара (до 40 %), пектины, органические кислоты, флавоноиды, дубильные вещества и др. Экстракты *Juniperus Communis L.* обладают противоопухолевой активностью, иммуномодулирующими, гепатопротективными свойствами за счет содержания флавоноидов.

Цель исследования. Целью данной работы является получение сухого экстракта *Juniperus Communis L.* и изучения сухого экстракта спектрофотометрическим методом.

Результаты и обсуждения. Биологически активные вещества извлекали из растений путем экстракции в 70% раствор этанола. Для этого в емкости помещали по 7г мелко нарезанных плоды, заливали 3 мл 70% раствора этанола и ставили на паровую баню на 60 мин. Полученную вытяжку остужали до комнатной температуры, доводили до начального объема, отстаивали 24 часа и фильтровали.

Для получения сухого экстракта улитучели (жидкий экстракт испарение спирта на счет проведения на водной бане. Полученный сухой экстракт определили методом спектрофотометрии.

Вывод. Данные СФ анализа подтвердили наличие флавоноидов в экстракте плодов растения *Juniperus Communis L.* В соответствии с результатами анализа содержание суммы флавоноидов в образцах экстракта *Juniperus Communis L.* при перерасчете на рутин в миллиграммах в 1 мл составляет : Рутин- 11,135 %. Из этих данных можно сделать вывод что, экстракты *Juniperus Communis L.* могут быть перспективным сырьем как, противоопухолевой, иммуномодулирующими, гепатопротективными свойствами за счет их содержание.

Литература:

1. Е.Т.Желякьва, О.О.Новиков, Д.И.Писеров, Исследование эфирного масла шишкоягод *Juniperus Communis* различного происхождения в рамках научного направления и фармацевтический ремейк. «Современные проблемы науки и образования» журнал №4 12,08,2015.

2. Е.Т.Желякьва, О.О.Новиков, Д.И.Писеров, Можжевельник фитохимия и фармакология рода *Juniperus Communis*. М: изд-во РАМН 2014 г 178 с.

3. M.G. Ismailova, I.B. Shermatova, P.L. Ismailova, U.J. Ishimov, Study of the role of some *Scutellaria Iscandaria L.* extract's flavonoids on nanosilver synthesis, World Journal of Pharmaceutical Sciences ISSN (Print): 2321-3310; ISSN: 2321-3086, Published: 01-02-2020, 8(2): 19-25 pp.

CHILONJIYDA MEVALARINI FIZIK-KIMYOVIY KO'RSATKICHLARINI O'RGANISH

Usmonova M.K., Abdurahmonov A

Toshkent Farmatsevtika instituti, Toshkent, O'zbekiston

Mavzuning dolzarbligi

O'zbekiston Respublikasi Vazirlar Mahkamasining 2014 yil noyabrdagi "Unabi (Chilonjiyda) plantatsiyalarini kengaytirish, uning shifobaxsh va oziq-ovqatlik xususiyatlaridan keng foydalanish to'g'risidagi" 851-f sonli farmoyishiga binoan ushbu foydali va shifobaxsh o'simlikni Respublikamizda yanada kengroq ko'lamda o'stirish tadbirlari ko'zda tutilmoqda. O'zbekistonga ilk bor chilonjiyda navlarining ko'chatlari Samarqand meva selektsiyasi tajriba stantsiyasiga 1934 yilda Kaliforniyadan payvandlangan chilonjiyda ko'chatlari keltirilgan va mahalliy sharoitlarda o'stirila boshlandi. Ko'p yillik kuzatishlar natijasida O'zbekistonda o'stirish uchun istiqbolli navlar tavsiya etildi [4,5,6].

Tadqiqot maqsadi

Hozirgi paytda chilonjiydaning 42 ta turiga yegishli 400 dan ortiq madaniylashtirilgan navlari bo'lib, ular mevasi turli-tumanligi, rangi, qand miqdori, ta'mi, yirikligiga ko'ra bir-biridan farqlanadi. Daraxt navdalarida tikanlari mavjudligi uning kserofitlik xususiyatlarga ega ekanligini bildiradi[4].

Mahalliy hom ashyo sifatida chilonjiyda mevalari asosida gipotenziv preparatni yaratish bo'yicha o'tkazilgan ilmiy tadqiqot ishlari Respublikamiz farmatsevtik sohasining dolzarb vazifalaridan hisoblanadi. Bu o'z navbatida import preparatlar o'rnini bosuvchi yangi maxalliy dori vositasi sifatida xizmat qilib, ham sotsial, ham iqtisodiy samaraga ega bo'ladi.

Material va usullar

1 kg maydalangan Chilonjiyda xom ashyosiga 10 l suv qo'shiladi (1:10 nisbata) va 65-70°C haroratda qaynab turgan suv xamomida, 60 daqiqa davomida aralashtirish bilan ekstraksiya jarayoni olib boriladi (birinchi ekstraksiya), so'ng filtrlab olinadi, qoldiq massaga 5 l suv qo'shiladi (1:5 nisbata) (ikkinchi ekstraksiya) va ekstraksiya 30 daqiqa davom etadi, 30 daqiqa davomida olib boriladi. Bunda 2 karrali ekstraksiyaning umumiy giromoduli 1:20, ekstraksiyaning umumiy vaqti esa 120 daqiqani tashkil etdi. Umumlashtirilgan suvli ekstraktlarni konsentrlash suvni haydash orqali $t=65\pm 5$ da vakuum ostida olib borildi. Olingan quruq ekstrakt vakuum – quritish shkafida $t=60$ °C xarorat ostida doimiy og'irlikkacha quritiladi va bir xol holatga keguncha maydalaniladi[1-3]. So'ngra quruq ekstrakti ekstraktini fizik-kimyoviy ko'rsatkichlarini o'rganildi. Chilonjiyda mevalarining quruq ekstrakti Rossiya Federatsiyasining Davlat Farmakopeyasi (GF) talablariga muvofiq quyidagi ko'rsatkichlar bo'yicha standartlashtirildi: tavsifi, chinligi, quritilganda yo'qotilgan og'irlik, og'ir metallar kabi fizik-kimyoviy ko'rsatkichlari.

Tavsifi - Quruq ekstrakti o'ziga xos hidli yumshoq, bir xil va gigroskopik jigarrang kukundur. Ekstrakt suvda va 40% etil spirti, boshqa organik erituvchilarda eriydi.

Chinligi - Chilonjiyda mevasi ekstraktining haqiqiyiligini baholashda asosiy faol moddalarga: flavonoidlar, taninlar va polisaxaridlarga sifatli reaksiyalar kiritilgan (3,4,10).

Qurilganda yo'qotilgan og'irlik - Chilonjiyda mevaning quruq ekstrakti bilan quritilganida massa yo'qotilishi XIII RF ning GF bo'yicha aniqlandi va 3.1–4.8% tashkil etdi (3-jadval). Og'ir metallarning tarkibi - Og'ir metallarning tarkibiga qo'yiladigan talablarga muvofiqligi XIII RF ning GF-da keltirilgan usul bilan aniqlandi[9]. Tajriba natijalari 1-jadvalda keltirilgan.

Natija va tahlillar

Chilonjiyda mevalarining quruq ekstrakti jigarrang rangdagi gigroskopik kukun bo'lib, shirin ta'mga va o'ziga xos hidga egadir. Chilonjiyda mevalari quruq ekstraktining fizik-kimyoviy ko'rsatkichlari quyidagi jadvalda keltirilgan.

Chilonjiyda mevalari quruq ekstraktining fizik-kimyoviy ko'rsatkichlarining qiyosiy
jadvali

| Ko'rsatkichlar nomi | Ko'rsatkichlar kattaligi |
|--------------------------------------|--|
| Tavsifi | Jigarrang rangli gigroskopik kukun, o'ziga xos hidli, shirin ta'mga ega |
| Chinligi | 1.Temir xlor oksidi eritmasi bilan yashil rang beradi (flavonoidlar). 3.Temir ammoniy eritmasi bilan qora-ko'k rang beradi (oshloqchi moddalar) 4.Qo'rg'oshin atsetat bilan jigarrang cho'kma beradi (oshloqchi moddalar) |
| Quritilganda yo'qotiladigan og'irlik | 6% oshiq emas |
| Og'ir metallar | 0,01% oshiq emas |

Xulosalar

Ekstraksiyaning optimal sharoitlarini tanlash maqsadida biz tomondan turli maydalik darajasiga ega bo'lgan xom ashyo bilan tajribalar olib borildi – 2 mm kam (2,0-3,5) va 3,5 mm dan ortiq, bunda optimal kattalik (2,0-3,5) mm hisoblanadi. Shu ma'lumotlar asosida keyingi tadqiqotlarda maydalik darajasi (2,0-3,5) mm bo'lgan xom ashyo qo'llanildi. Chilonjiyda mevalarini quruq ekstraktini standartlashda tavsifi, chinligi, quritilganda yo'qotilgan og'irlik, og'ir metallar kabi fizik-kimyoviy ko'rsatkichlarini o'rganildi va ular talab darajasida ekanligi tasdiqlandi.

Adabiyotlar ro'yxati:

- 1.Азизов У.М., Мирокилова Д.Б., Турдиева З.В. Влияние технологических параметров на процесс экстракции при получении сухого экстракта плодов *Ziziphus jujube* Mill. // Фармацевтический журнал. 2017. №4. С. 79–82.
- 2.Турдиева З.В., Миракилова Д.Б., Азизов У.М., Камбаров Х.Ж. Получение сухого экстракта из плодов унаби // Актуальные вопросы образования, науки и производства в фармации. Ташкент, 2015. С. 194–195.
- 3.Турдиева З.В., Фарманова Н.Т. Количественное определение флавоноидов в плодах унаби (*Ziziphus jujube* Mill.) // Вестник Южно-Казахстанской медицинской академии. 2018. №3. С. 155–156.
- 4.Умурзоков Э.У., Хамдамова Э.И., Халмирзаева Л.Б. Влияние стимуляторов роста на качество семян унаби (*Ziziphus jujuba* Mill). Сборник статей XV Международной научно-практической конференции, 12 декабря 2018 г. Пенза, Россия.-С.95-97.
- 5.Ханазаров А.А, Қайимов А.К. Лесные ресурсы Узбекистана.– Ташкент 1993, НПО «Кибернетика» АН РУз.-63 с.
- 6.Барнаулов О.Д. Краткий обзор лекарственных свойств унаби *ziziphus jujuba* // «Журнал традиционная медицина». 2016. - № 2(45). С. 50-61.
- 7.Государственная фармакопея. Изд. XI. М., 1987. Вып. 1. 337 с.
- 8.Государственная фармакопея. Изд. XI. М., 1990. Вып. 2. 338 с.
- 9.Государственная Фармакопея Российской Федерации. XIII изд. М., 2015. Т. 3. 1294 с.
- 10.Куркина А.В. Актуальные вопросы химической стандартизации лекарственных растений, содержащих флавоноиды // Фармация. 2012. Т. 60. №7. С. 44–48.
- 11.The United States Pharmacopoeia. The National Formulary. Toronto, 2003. 2921 p.

ПУЛ МАБЛАҒЛАРИ АУДИТИНИНГ МАҚСАДИ, ВАЗИФАЛАРИ ВА МАЪЛУМОТ МАНБАЛАРИ.

Илмий раҳбар: и.ф.н., **Ходжаева М.Х.**,
Тошкент давлат иқтисодий университетининг
“Молиявий таҳлил ва аудит” кафедраси доценти
2- босқич ТДИУ 5А-230902 “Аудит
(тармоқлар ва соҳалар бўйича)”
мутахассислиги магистри **Туляганова С.А.**

Бозор муносабатларини модернизациялаш шароитида хўжалик субъектлари фаолиятида ишлаб чиқаришни юксалтириш билан бир қаторда пул маблағлари ҳисобини олиб бориш, улардан фойдаланиши самарадорлигини аниқлаш ва вақти-вақти билан уларнинг аудитини ўтказилишини тақозо этади.

Маълумки ҳозирги вақтда Ўзбекистонда ялпи ички маҳсулот ҳажми сезиларли даражада ошиб бормоқда, бунинг натижасида мамлакатимизда иқтисодий барқарорликка эришилди ва пул маблағлари билан боғлиқ тўлов интизоми тобора мустаҳкамланиб борилмоқда. Лекин шу билан бир қаторда айтиб ўтиш лозимки, ушбу тўлов интизоми ҳозирги жаҳон талабларига мос равишда амалга ошириш учун ушбу соҳада ҳали анча фойдаланилмаган ички имкониятлар мавжуд. Шулар жумласига ҳисоб-китоблар, пул маблағлари билан боғлиқ барча муомалаларни ҳисобини узлуксиз равишда юритиш ва аудитини такомиллаштириш киради. Корхоналарга тегишли пул маблағларини аудиторлик текширувидан ўтказишнинг асосий мақсади: кассадаги миллий ва хорижий валютадаги нақд пул маблағлари, банкдаги ҳисоб-китоб ҳисобварақи, валюта ҳисобварақлари ва бошқа махсус ҳисобварақларга доир муомалаларни ҳисобини тўлиқ ва ўз вақтида ҳисобини юритиш, ҳамда аудиторлик текширувидан ўтказиб, молиявий ҳисоботнинг “Пул маблағлари” бўлими бўйича маълумотларнинг ишончлилиги ва банкдаги ҳисобварақларда пул маблағларини ҳисобга олиш услубиётининг Ўзбекистон Республикасида амал қилаётган бухгалтерия ҳисоби бўйича меъёрий ҳужжатларга мувофиқлиги тўғрисида хулосани шакллантириш, улар сақланиши ва ишлатилишининг мақсадга мувофиқлиги, самарадорлиги ҳамда қонунийлигини таъминлашни такомиллаштиришдан иборат.

Ушбу мақсадни амалга ошириш учун қуйидаги вазифаларни ҳал этиш зарур:

- инвентаризация ўтказиш йўли билан кассадаги мавжуд пул маблағлари, қимматли қоғозлар, пулли ҳужжатлар миқдори ва суммаларининг ҳисоб маълумотларига мувофиқлигини ва ҳақиқий қолдиғини аниқлаш;

- касса муомалаларини ҳисобга олишда ва ўзаро ҳисоб-китобларни юритишда «Юридик шахслар томонидан касса муомалаларини амалга ошириш қоидалари»га (Ўзбекистон Республикаси Адлия Вазирлиги рўйхатга олинган №565, 17 декабр 1998 й) қай даражада риоя қилинаётганлигини аниқлаш ва қабул қилинаётган тартибларга мослигини текшириш;

-пул, валюта маблағларининг мақсадли сарфланишини, унинг қонунийлигини текшириш;

-пул, валюта маблағлари билан боғлиқ муомалаларни бухгалтерия ҳисобида тўғри акс эттирилишини ва пул маблағлари тўғрисидаги ҳисоботнинг жорий ҳисоб маълумотларига мослигини аудиторлик текширувидан ўтказиш;

-банк муассасасидаги ҳисоб-китоб, валюта ва бошқа махсус ҳисобварақлар бўйича амалга оширилган муомалаларни текшириб чиқиш;

-ҳисоб-китоб ҳисобварағи бўйича жорий ҳисоб маълумотларининг айланма қайдномаси, баланс, Бош китоб ҳамда “Пул оқимлари тўғрисидаги ҳисобот” маълумотларига қанчалик мослигини текширишдан ўтказиш;

-ўтказилган текшириш асосида оралик далолатнома тузиш ва хулоса қилиш.

Корхоналарга тегишли бўлган барча пул маблағлари доимий равишда ички назорат қилиб борилади, чунки улар корхонада амалга оширилаётган барча ҳисоб-китобларнинг асосий манбаси бўлиб ҳисобланади. Шунинг учун ҳам уларни ички назоратдан ташқари режа асосида олиб борилган аудиторлик текширувидан ўтказиш катта аҳамиятга эгадир.

Албатта хўжалик юритувчи субъектларнинг банкдаги ҳисоб-китоб ҳисобварағини

улардаги пул маблағларини, улар билан боғлиқ барча муомалаларни аудиторлик текширувини ўтказишда маълум бир ҳужжатларга, яъни манбаларга асосланган ҳолда ўтказиш зарурдир. Ушбу йўналиш бўйича аудитни ўтказишда маълумот манбаи бўлиб қуйидагилар олинади:

- ҳисоб юритиш сиёсати тўғрисидаги буйруқнинг пул маблағлари ҳисобига доир бўлими;
- банкдаги ҳисоб-китоб, валюта ва бошқа махсус ҳисобварақлар бўйича муомалаларни амалга оширишни ва ушбу муомалаларни бухгалтерия ҳисобида акс эттиришни тартибга солувчи асосий меъёрий ҳужжатлар (Ўзбекистон Республикасида нақд пулсиз ҳисоб-китоблар тўғрисидаги Низом (янги таҳрири) Ўзбекистон Республикаси Адлия Вазирлигида рўйхатга олинган №496, 8 октябр 1999 й);

- бухгалтерия ҳисоботлари (бухгалтерия баланси (1-шакл) ва пул оқимлари тўғрисидаги ҳисобот (4-шакл);

- солиқ ҳисоботи (сўмдаги ва чет эл валютасидаги ҳисобварақлар тўғрисида маълумот);

- банкдаги ҳисобварақлар бўйича муомалаларни ҳисобга оладиган синтетик ҳисоб регистрлари;

- банкдаги ҳисобварақларга доир муомалаларни расмийлаштирадиган дастлабки ҳужжатлар;

- банкдаги ҳисобварақларга доир муомалаларни акс эттириш учун қўлланиладиган ишчи ҳисобварақлар режаси;

- банкдаги ҳисобварақлардаги пул маблағларини ҳисобга олиш билан боғлиқ бўлган дастлабки ҳужжатларнинг ҳужжатлар айланиш графиги;

- банкдаги ҳисобварақларга доир муомалалар бўйича пул ва ҳисоб-китоб ҳужжатларини имзолаш ҳуқуқига эга шахслар рўйхати.

Аудитор (аудиторлар гуруҳи) кассадаги пул маблағлари ва касса муомалаларини ҳужжатлар асосида текширишни бошлашдан олдин, одатда, кассадаги нақд пуллар, қимматли қоғозлар ва қатъий ҳисобот бланklarини текширувдан ўтказди. Бунда пул маблағларини ҳисобга олишга доир республикамиздаги қонунлар ва меъёрий ҳужжатларга асосланиш зарур.

Банклардаги ҳисоб-китоб ҳисобварақларидаги пул маблағларини аудиторлик текширувдан ўтказишнинг асосий мақсади ҳўжалик юритувчи субъектлар ўртасида амалга оширилаётган муомалаларнинг қонунийлиги, уларнинг ҳисоб-китоб интизомига тўлиқ риоя қилинишини текширишдан иборатлиги учун ушбу аудиторлик текширувини ўтказишда Ўзбекистон Республикасида қабул қилинган “Банк ва банк фаолияти тўғрисида” ги Қонун, “Нақд пулсиз ҳисоб-китоблар тўғрисида” ги Низом, “Ўзбекистон Республикаси банкларида жорий ва ҳисоб-китоб ҳисобварақларининг очилиши тўғрисида” ги Йўриқнома, “Ўзбекистон Республикасида нақд пулсиз ҳисоб-китобларни амалга ошириш тартибини бузганлик учун жарималар тўғрисида” ги Низом ва бошқа меъёрий ҳужжатларга асосланади.

ЭКО-ИННОВАЦИОННОЕ РАЗВИТИЕ ТУРИСТИЧЕСКОЙ ОТРАСЛИ В РЕСПУБЛИКЕ КАРАКАЛПАКСТАН

М.О.Халимова - исследователь Каракалпакского
Государственного университета им. Бердаха

Аннотация. В статье рассматриваются основные направления инновационного механизма развития туризма на современном этапе в Республике Каракалпакстан. Через призму возможностей использования туристического потенциала региона анализируются инновационные механизмы осуществления стратегии развития региона, на основе исследования туристских предпочтений обоснована необходимость инновационного развития в этой сфере. Развитие инновационных видов туризма позволит привлечь, установить прочные и укрепить международные отношения.

Ключевые слова: эко-инновации, инновационные механизмы, туризм, туроператорская и турагентская деятельность, инновационные виды туризма.

В Узбекистане туризм развивается как одна из стратегических отраслей экономики. В 2021 году планируется привлечь 1,7 миллионов иностранных и 7,5 миллионов местных туристов, а также увеличить экспорт услуг в сфере до 370 миллионов долларов.

Несмотря на экологическую катастрофу, трудности, связанные с климатическими условиями, слаборазвитую инфраструктуру в этих местах, туры на Аральское море и в зону Приаралья пользуются большой популярностью. Так, в 2018 году Каракалпакстан посетили 43 тысячи 475 туристов, из них 15 тысяч 274 приезжали из-за рубежа. Количество иностранных туристов по сравнению с предыдущим годом выросло на 8246 человек, то есть прирост на 85,0 %. В разрезе стран наибольший удельный вес приходится на такие страны, как Франция (1510 человек), США (1304), Италия (1289), Россия (1019), Германия (928), Южная Корея (886), Великобритания (843), Китай (840) и Япония (661)[1]. В 2019 году поток туристов в Каракалпакстан увеличился втрое.

И тем не менее, туризм в Каракалпакстане еще находится на стадии становления. Количество частных отелей на сегодняшний день - всего 10 единиц. Количество туристических фирм – 15. Это 1,6% от общего количества турпредприятий Узбекистана. Ситуация усложняется тем, что обмеление водоема динамично провоцировала активные миграционные процессы. Люди были вынуждены покинуть портовые города и другие населенные пункты и переезжали в более благоприятные регионы. Поэтому Государственной программой по развитию региона Приаралья на 2017-2021 гг. запланировано создание 14,6 тыс. постоянных рабочих мест путем реализации программы комплексного развития регионов Республики Каракалпакстан, в том числе в сфере: промышленности — 8,2 тыс. мест, услуг и сервиса — 3,8 тыс. мест, сельского хозяйства — 2,6 тыс. мест; обеспечение занятости более 35 тыс. человек в личных подсобных и дехканских хозяйствах, ремесленничестве и семейном предпринимательстве путем выдачи коммерческими банками целевых микрокредитов, при этом предусмотрев выдачу микрокредитов по ставке не более 6% годовых для жителей Муйнакского, Шуманайского, Канликульского, Тахтакупирского, Караузьякского, Чимбайского районов[2].

В рамках Концепции трансформации региона Аральского моря в зону экологических инноваций и технологий, которая реализуется правительством в партнерстве с ПРООН, в республике началась реализация поистине инновационного проекта «Мой сад в Аральском море». На дне Аральского моря высаживают саксаул – кустообразные деревья, естественные для среднеазиатской пустыни. Одно взрослое дерево саксаула может зафиксировать вокруг своих корней до 10 тонн почвы. В 2019 году засадили уже 461 тысячу гектаров, а в 2020 должно было быть засеяно 700 тысяч гектаров.

Для этого Международному инновационному центру Приаралья (МИЦП) выделены территории осушенного дна моря, а также земли лесного фонда рядом. Проект «Мой сад в Аральском море» финансирует Фонд поддержки инновационного развития и новаторских идей[3].

Программа рассчитана на пять-семь лет. Ожидается, что в течение двух-трех лет здесь будет зеленый массив, а через еще два-три года - пастбища: люди будут пасти животных.

В 2019 году засадили уже 461 тысячу гектаров, а в 2020 планируется засеять 700 тысяч гектаров. На осушенном дне трудились две тысячи человек, в 2020 году ожидалось вовлечение 3,5 тысячи. Почти половина из них - из Каракалпакстана[4].

Другим жизнеспособным инновационным проектом, по мнению специалистов, является высадка фруктовых деревьев на месте высохшего моря, реализация которого не только улучшила бы благосостояние населения зоны, но и принесла бы дополнительный доход в бюджет.

Еще одной интересной инициативой является создание в Приаральском регионе косметологической и фармакологической отраслей на основе популяции рачков *Artemia salina*, которая в конце 90-х годов прошлого столетия начала расти из-за повышения солёности воды в западной части Аральского моря. Уже в 2000-х годах она стала доминирующим видом его икhtiофауны. Также косметику намериваются создавать на основе аральской гипергалинной воды и грязи, имеющих целебные характеристики. По оценке сотрудника Зоологического института Российской академии наук Н.Аладина, «они аналогичны воде и грязи Мертвого моря в Израиле[5].

В процессе изучения и анализа нынешнего состояния экоиновационного развития туристической отрасли в Республике Каракалпакстан в целом и в частности – в Приаралье, стали очевидными нижеследующие ее специфические особенности и проблемные недостатки, учет и устранение которых представляется необходимым в контексте развития региона, туристического сектора экономики, улучшения жизнедеятельности населения, пострадавшего в результате кризиса Аральского моря.

1. Небольшое количество туристических объектов и отдаленная их расположенность друг от друга, плохое качество дорог, создающих дополнительные хлопоты в пути, остаются ключевыми проблемами, решение которых требуют особого подхода. К примеру, протяженность дороги от Нукуса до Муйнака – 200 км, от Нукуса до Хивы – 180 км. По этой причине иностранные туристы чаще всего выбирают туры в Хиву и ограничиваются посещением исторических памятников на юге Каракалпакстана и Музея Савицкого в Нукусе. Многие из них отказываются от поездки в Муйнак (зону экологического туризма) и посещения других достопримечательностей Приаралья из-за сложности маршрутов и наличия на местах слабой инфраструктуры.

2. Медленно развивается транспортная инфраструктура для туризма в Приаралье. Учитывая экологическую обстановку в регионе и сложные природные условия, строящиеся дороги и автопарки, создаваемые для туристов, должны быть инновационными, адаптированными к местным климатическим реалиям и разнообразию туристического контингента.

3. Не используется в полном объеме потенциал шопинг-туризма. Среди туристов наибольшей популярностью пользуются такие сувениры, как ковровые изделия ручной работы с особым каракалпакским орнаментом, покрывала (сюзаны) и одежда с аппликациями, различные шкатулки и статуэтки из дерева, камня, керамики, кожаные аксессуары и др. Но для того чтобы ремесленная продукция приносила хороший доход, необходимо правильно организовать ее сбыт. Значительная удаленность населенных пунктов, где работают мастера, от рынков сбыта, не совершенная торговая инфраструктура, большие затраты на покупку сырьевых материалов для некоторых видов изделий (к примеру, ковров), а также трудоемкость самого ремесла, не способствующих производству мастерами изделий в больших количествах, что позволяло бы ждать определенное время реализацию товара, являются сдерживающими факторами развития этого вида туризма.

4. Ремесленничество в Приаралье нуждается в обеспечении долгосрочной устойчивости, прежде всего, за счет правильной организации маркетинговой деятельности, осуществляемой высококвалифицированными специалистами в этой сфере, способными обеспечить своевременный сбыт товаров и организацию торговли.

5. Требуется законодательного вмешательства защита авторских прав на интеллектуальную собственность мастеров-ремесленников (орнаменты, аппликации, рисунки на тканях, коврах, одежде, создаваемые ремесленниками, должны претендовать на патентную защиту, что требует наличия в этих местах специалистов-юристов, регулирующих этот аспект деятельности). Соблюдение авторских прав и контроль над ними способствовали бы расширению объема производства товаров за счет регулярного обновления дизайнов и модернизации технологий.

6.Лучше может быть использован коммерческий потенциал Нижне-Амударьинского государственного биосферного резервата (НАБР), где в естественных условиях обитают исчезающие виды животных, в том числе всемирно известный бухарский олень. Этот туристический объект имеет большие возможности для организации экскурсий и активного отдыха, продажи сувениров, прогулки верхом на верблюдах и лошадях. На территории НАБР и примыкающих к нему местностях имеется множество культурных и исторических памятников, которые могли бы привлечь большое количество туристов.

7.Туристические фирмы и агентства, работающие в основном в Ташкенте, Самарканде, Бухаре и Хорезме редко организуют туры в Каракалпакстан, плохо информируют о возможностях для пребывания в зонах Приаралья, так как им не выгодно возить туристов на большое расстояние по плохим дорогам. Количество же местных турагентств и туроператоров, а также качество их деятельности оставляет желать лучшего.

8.Недостаточно реализуется инновационный проект по созданию и эффективному функционированию юртовых лагерей. Их близкая расположенность друг от друга, невысокое качество транспортной и дорожной инфраструктур, слабая (спонтанная) стратегия обслуживания клиентов, отсутствие стратегии формирования сильного бренда, неизвлечение максимальной пользы из новых технологий (к примеру, производство инновационных сувениров), нехватка высококвалифицированных специалистов (гидов со знанием таких иностранных языков, как португальский, французский и др., менеджеров гостиничного хозяйства) – все это слабые звенья инновационного проекта.

9.Недостаточно развиты смежные секторы туризма, особенно индустрия развлечений: желательно, чтобы количество таких мероприятий, как авторалли «Муйнак», электронный музыкальный фестиваль «Стихия», Международный фестиваль «99 блюд из рыб Арала», Экофестиваль «Возрождение Аральского моря и Муйнака», фольклорных праздников было больше, и проводились бы они регулярно, вопреки сложностям их организации.

10.Практически не используется технологический механизм осуществления инновационной деятельности в становлении туризма в регионе. На данный момент VR- и AR-технологии[6] активно внедряются во многие отрасли экономики и общественной жизни Узбекистана - в образование, медицину, социальные сети, торговлю и недвижимость, маркетинг. Применяются они и в сфере туризма. Так, в 2019 году компания Smartchain оснастила 20 исторических памятников и музеев в Самарканде, Бухаре, Хиве и Ташкенте инновационными технологиями дополненной реальности. Запущено инновационное приложение Nazzar.uz – способное интегрировать в любые материальные носители элементы дополненной реальности. Бесплатное приложение NazzAR Museum – это экскурсии с технологией дополненной реальности. 3D-тур в формате виртуального тура включают в себя осмотр различных музеев и объектов историко-культурного наследия в режиме виртуальной реальности[7].

Устранение этих недостатков с учетом специфических особенностей туристической индустрии Каракалпакии и зоны Приаралья лежат на плоскости решения ряда нижеследующих вопросов.

1. Необходимо совершенствовать рыночные механизмы, способствующие разработке, продвижению и внедрению экоиноваций, ориентированных на «зеленую экономику и развитие экотуризма.

2. Ключевым моментом является качественная подготовка профессионально подкованных специалистов для туристической индустрии Приаралья. Созданный в 2019 году международный университет «Шелковый путь» в Ташкенте готовит профессиональных кадров для туристической отрасли, проводит научно-исследовательские и творческие работы в сфере международного туризма. Учитывая острую необходимость развития регионального туризма в Республике Каракалпакстан, актуализируется возможность открытия филиала данного университета в г. Нукусе.

3. Актуальным остается вопрос эволюционного развития концептуальных основ и нормативно-правовой базы туристической отрасли, улучшающих законодательство в сфере соблюдения прав туристов, организаций и предприятий, предпринимателей, охраны природы, в том числе защиты авторских прав интеллектуальной собственности как фактора, формирующего инновационный механизм[8].

4. Необходима разработка программного обеспечения для электронного каталога ту-

ристических объектов Каракалпакстана в целом и зоны Приаралья – в частности, а также веб-сайт и мобильное приложение данного электронного каталога туристических объектов, которые будут поддерживаться на узбекском, русском, английском и китайском языках. На основе интерактивной базы данных на нескольких языках, будут созданы аудиозаписи для устройства аудиогuida. Кроме того, базу данных можно использовать для создания QR-кодов туристических достопримечательностей.

5. Для улучшения качества туристских услуг, особенно в условиях пандемии и после нее, а также учитывая загрязненность атмосферы зоны Приаралья вследствие экологической катастрофы, целесообразно использование инновационного наностилизатора Clean Vox, изобретенного молодым узбекским профессором Амиром Абидовым. Clean Vox подвергает стерилизации небольшие предметы, например, детские игрушки. Он полезен не только для врачей и молодых мам, работников салонов красоты и общепита, но и для людей, обеспокоенных своим здоровьем и гигиеной. Согласно тестам южнокорейского Научно-исследовательского института окружающей среды, устройство уничтожает 99,9999% микробов[9].

Таким образом, исходя из результатов нашего исследования, можно сделать вывод, что зона Приаралья обладает большим, но не использованным в полном объеме потенциалом для развития экотуризма, а также непосредственно связанных с ним этно-культурного, историко-краеведческого, экстремального и других видов туризма, что актуализирует проблемы эффективного использования организационно-экономических форм осуществления инновационной деятельности в Республике Капакалпакстан в целом, и в Приаралье – в частности. При этом особую актуальность обретают вопросы внедрения экоинновационных проектов, направленных на оптимизацию туристской индустрии и минимизацию негативных последствий экологической катастрофы, спровоцированной высыханием Арала.

Список литературы:

1. Туризм — одна из перспективных сфер экономики // Электронный ресурс: <http://karakalpakstan.uz/ru/news/show/738> Дата обращения 06.12.2020.
2. Государственная программа по развитию региона Приаралья на 2017-2021 гг. Электронный ресурс: <https://lex.uz/docs/3099707> Дата обращения 09.12.2020.
3. На дне Аральского моря в Узбекистане высадят специальные растения для привлечения туристов // Электронный ресурс: <https://kursiv.kz/news/obschestvo/2020-02/na-dne-aralskogo-morya-v-uzbekistane-vysadyat-specialnye-rasteniya?page=2> Дата обращения 09.12.2020.
4. Деревья вместо песков. Когда Приаралье зарастет лесами? // Электронный ресурс: <https://uz.sputniknews.ru/society/20191029/12701961/Derevyaya-vmesto-peskov-kogda-Priaralezarastet-lesami.html> Дата обращения 09.12.2020.
5. В Приаралье создадут «зелёный технопарк» // Электронный ресурс: <https://www.ritmurasia.org/news--2019-10-30--v-priarale-sozdadut-zelenyj-tehnopark-45672> Дата обращения 09.12.2020.
6. Скрынникова А. Все, что нужно знать про VA/AR -технологии [Электронный ресурс]: информационное издание “Rusbase”.-URL:<https://rb.ru/story/vsyo-o-vr-ar/> (Дата обращения: 09.12.2020).
7. Технологии будущего - уже сегодня Электронный ресурс: <https://nazzar.uz/location/> Дата обращения 09.12.2020.
8. Новикова А.А. Инновационный механизм – фактор развития предпринимательских структур // Российское предпринимательство, 2009, №7(1). С 29-34.
9. Стартап из Узбекистана съездил в Израиль: как это было и что нужно перенять // Электронный ресурс: <https://www.spot.uz/ru/2018/12/26/start-haifa/> Дата обращения 10.12.2020.

XALIQ QOSIQLARINIŇ HÁZIRGI JAĖDAYI

Qulımbetova A.
I. Yusupov atındağı
dóretiwshilik mektebi oqıtıwshısı.

Annotaciya: Bul maqalada qaraqalpaq xalıq qosıqlarınıń házirgi dáwirdegi jaĖdayı hám olardıń eski dáwirlerde dóretilgen xalıq qosıqları menen baylanısı, mazmunlıq ózgeshelikleri awızeki kórkem tekstlerden paydalanılǵan halda analiz etilip, juwmaqlar islendi.

Gilt sózler: qaraqalpaq xalıq qosıqları, xalıq qosıqlarınıń funkcionallıq ózgesheligi, xalıq qosıqlarınıń kóp variantlılıǵı.

Qaraqalpaq xalıq qosıqlarınıń búgingi jaĖdayı bir-biri menen baylanıslı eki áhmiyetli máseleni óz ishine aladı. Olar xalıq qosıqlarınıń jańadan dóretiliwi hám olardaǵı janlı dóretiwshilik qubılısınan ibarat. Bul máseleler ápiwayıday seziledi, lekin olardıń hárbirine qosıqtıń ráńbáreńligi tárepinen jantasılsa, kóplegen ulıwma hám jeke mashqala aldımızda anıq bolıwı tábiyyı. Qaraqalpaq xalıq qosıqlarınıń házirgi jaĖdayı máselesi bir-birinen pariqlanıwshı, biri ekinshisin talap etiwshı eki máseleni názerde tutadı. Birinshisi-qaraqalpaq xalıq qosıqlarınıń házirgi waqıtta jnı atqarılıwı, bunda qosıqlardıń jaqsı saqlanıwı hám jańalanıwı, xalıq qosıqlarınıń jańa variantların dóretiw hám olardı tábiyyı sharayatta atqarıw máselelerin óz ishine aladı. Máselen, buringı dáwirlerdegi dóregen xalıq qosıqlarınıń házirgi kúnimizde jańalanıwı, onıń variantlıw jaĖdayı ushırasadı. Waqıtıń ótiwi menen hárbir nárese ózgeriske ushıramay qalmaqı. Zamannıń talabınan kelip shıqqan halda xalıq qosıqları dóretiler eken, mine usı xalıq qosıqlarınıń geybir qatarları zamannıń ózgeriwi, xalıq turmısınıń jańalanıwı menen ózgeriske ushırap jańa varianttaǵı qosıqlar dóretiledi. Bul tábiyyı qubılıs. Sebebi xalıqtıń sanası, turmısı, estetikalıq talǵamı dáwirge say rawajlanadı hám sol xalıqtıń hárbir dáwiriniń ózgesheligi menen sáwlelenedi. Buringı dáwirlerde:

Esiktiń aldında bir tıp qaraman,
Jeńgem jibermese qalay baraman,
Jeńgemniń aytqanı men ushın párman,
Jeńgem razı bolsın, sonda baraman.
Al, házirgi waqıtlarda bul qosıq qatarları biraz jańarǵan.
Esiktiń aldında bir tıp qaraman,
Jeńgem jibermese qalay baraman,
Jeńgemniń úmiti bir lama palton,
Sol paltondı berseń sonda baraman.

Demek xalıq qosıqlarınıń házirgi jaĖdayın úyrenenimizde onıń variantlısıw jaĖdayına ayrıqsha itibar qaradıwıwı kerek boladı. Sebebi xalıq qosıqlarınıń jaratılıw hám janlı atqarılıw dárejesine qarap respublikanı bir neshe regionlarǵa bólip úyreniwimiz kerek. Bunday xalıq qosıqları elimizdiń barlıq aymaqlarında janlı jasap kelmekte. Ekinshisi xalıq qosıqlarınıń dáwir adamlarınıń estetikalıq talap hám mútájliligine xızmet qılıwı basqasha aytqanda folklor hám dáwir mashqalasınan ibarat. Bunda qaraqalpaq xalıq qosıqlarınıń xalqımızdıń estetikalıq talabına tolıq juwap beriwi, olardıń qálbindegi sezimdi, arızı-úmitti sińdire alıwı yaqi almaslıǵı sıyaqlı máselelerdi úyreniwdi tiykar etip aladı. Bunda házirgi dáwirde ómir súrip atırǵan xalıq qosıqlarınıń zaman talabına juwap beriwi yaqi bermewi úyreniledi. Ayırım izertlewshiler folklorlıq shıǵarmalardıń jaratılıwı hám atqarılıwı ushın zárúr bolǵan sharayat saqlanıw qalǵan jaĖdayda janlı jasaydı hám jańadan jaratıladı, eger bılay bolmasa olar ótmish miyrasına aylanadı degen pikirdi alǵa súredi. Bul pikir xalıq qosıqlarınıń janlı jasawı, olardıń jaratılıwı hám atqarılıwı ushın imkan beriwshı sharayattıń bolıwı zárúrligi máselelerine baylanıslı. Sebebi xalıq qosıqları ómir mazmunın qamtıw dárejesi, atqarılıw ornı, atqarıwshılar toparı menen baylanısqa halda belgili boladı. Máselen miynet qosıqların alıp qarayıq. Usı künge deyin bizge xalıqtıń diyqansılıq, sharwashılıq hám ónermentshilik miyneti túrleri menen baylanıslı qosıqları jetip kelgen. Mısalı,

Arba aydasam altaqtaǵa minemen,
Bir pul tapsam belbewime túyemen,
Awılımız qıyat jarǵan Shomanay,
Erte turıp qos aydadım bir tinbay.

Bul qosıq qatarlarına kóz juwırtıwımız arqalı ótken dáwirge tán qosıq ekenligin anıq bile alamız. Házirgi kúnimizde mine usı miynet túrine ilim-texnika jetiskenliginiń jetip keliwi, miynet sharayatı hám miynet qurallarınıń rawajlanıwı, sonıń menen birge ertedegi miynet qosıqların biletuǵın hám aytatuǵın adamlardıń kem-kemnen azayıp baratırǵanlıǵı sebepli miynet qosıqlarınıń áste-aqırınlıq penen umitılıp barıwına alıp kelmekte. Házirgi dáwirdegi xalıqlıq dóretiwshilik miynet procesi menen dórelgen ideyalıq dárejesi joqarı jırlardı payda etedi. Mısalı,

Azan menen mal aydadım padaǵa,
Kózim tústi paxtazarlıq dalaǵa,
Paxtazarda miynet eter bir jigit,
Miyнетinen tonna bolǵan bir shigit.

Qaraqalpaq xalıq qosıqlarınıń házirgi dáwirimizde qollanıw jaǵdayı haqqında pikir júrgizgende, hárbir izertlewshi aldında tómendegidey wazıypa turadı. Bul wazıypanı orınlamay turıp, qaraqalpaq xalıq qosıqlarınıń búgingi awhalı haqqında anıq juwmaqqa keliw qıyın.

1. Qaraqalpaq xalıq qosıqlarınıń házirgi dáwirimizdegi qollanıw jaǵdayın úyreniwde eki nárseni bilip alıwımız kerek boladı.

a) Xalıq qosıqlarınıń usı kúnimizdegi atqarıw dárejesi, olardıń jańadan jaratılıw jaǵdaylarınıń bar ekenligin anıqlaw. Máselen: Xalıq qosıqları zamannıń rawajlanıwı menen óziniń ómir súriw dárejesin toqtatıp qoymaydı. Xalqımız barlıq waqıt zaman talabına juwap bere alatuǵın qosıqlardı dóretdi.

b) barlıq waqıt jaratılıp, ornı menen turaqlı atqarılatuǵın xalıq qosıqları tábiyatın úyreniw: miynet qosıǵı menen muhabbat qosıqları, jámiyetlik-siyasiy waqıyalardı sóz etiwshi qosıqlar hesh waqıtta dóretilmey qalmaydı, sebebi, bular xalıq penen birge ómir súredi.

2. Xalıq qosıqlarınıń kórkemlik hám funkcionallıq dárejesin úyreniw hárbir qosıqtıń házirgi jaǵdayı hám funkcionallıǵındaǵı ózgerislerdi anıqlaw. Máselen: Gárezsizligimiz sharapatı menen toy hám hár túrli merakerde ayılıp júrgen, al keńes húkimeti dáwirinde ideologiyalıq tárepten qadaǵan etilgen ayırım janrlar jáne qaytadan kúndelik ómirimizge kirip kelmekte. Mısalı: Nawrız bayramında ayılatuǵın milliy xalıq qosıqları, oraza hayt bayramlarında ayılatuǵın yaramazan aytımları h.t.b.

3. Qaraqalpaq xalıq qosıqlarınıń házirgi jaǵdayın úyreniwde tuwısqan xalıqlar folklorınıń házirgi jaǵdayı menen salıstırmalı-tipologiyalıq usılda úyreniw talap etiledi. Sebebi, Orta Aziyada jasawshı xalıqlar turmısında júz berip atırǵan ekonomikalıq, siyasiy, mádeniy jaǵdayı bir-birine baylanıslı boladı. Mısalı: sawda qosıqları, yar-yar aytımları, kelin sálem, bet ashar aytımları. h.t.b.

4. Xalıq qosıqlarınıń házirgi jaǵdayı onıń xalıq arasında jasaw tárizin úyreniw arqalı ámelge asadı. Búgingi kúnimizde xalıq qosıqları professional dóretiwshiler hám atqarıwshılar xızmeti arqalı jasap kelmekte. Mine, usı dóretiwshiler hám atqarıwshılardıń hám kórkem háwesker toparlarınıń qosıp atırǵan dóretiwshiligin anıqlap alıw, olardıń xalıq qosıqların keleshek áwladqa pútkil baylıǵı ráń-báreńligi menen jetkiziwin anıqlaw máselesi baslı maqsetimiz.

Ulıwmalastırıp aytsaq, xalıq qosıqlarınıń házirgi jaǵdayı aldınǵı dáwirlerge salıstırǵanda onıń qollanıwı, zaman talabına say dóretiliwi ózine tán ózgeshelikke iye. Sebebi, xalıq qosıqları hárbir dáwirdiń ózgesheligi jańalıǵı menen sáwlelenedi. Xalıq qosıqlarınıń házirgi jaǵdayın úyreniw, onıń rawajlanıwı, túpkilikli bazası, xalıqtıń milliy sanasınıń oyanıwında tiykar bolǵanlıǵın ilimiy jaqtan anıqlaw ol kishigirim maqala dógerinde sheshimin taba almaydı. Qaraqalpaq xalıq qosıqlarınıń burın sóz etilmegen materiyallar tiykarında olardıń janrlıq ideya, tematikalıq ózgesheligi haqqında, xalıq qosıqlarınıń atqarıwshıları, alıp júriwshileri, avtorları tárepinen dáwirdiń talabınan tuwılǵan ózgerislerdi úyreniw keleshek áwladtıń aldında turǵan izertleniwi tiyis wazıypa bolıp qaladı.

Paydalanılǵan ádebiyatlar:

1. А.Тәжимуратов. Қарақалпақ халық қосықтары. Нөкіс, «Қарақалпақстан», 1965.
2. Қ.Айымбетов. Халық даналығы. Нөкіс, «Қарақалпақстан», 1988.
3. Қ.Мақсетов. Қарақалпақ халық қосықтары. Нөкіс, «Билим», 1996.

RELATIONSHIP BETWEEN BACTERIAL CONTAMINATION AND INFLAMMATORY MARKERS IN PATIENTS WITH CHRONIC KIDNEY DISEASE.

K.N.Olimkhonova
Tashkent Pediatric Medical
Institute, Tashkent, Uzbekistan

Annotation. It is known that changes in the composition of intestinal microflora (IM) can contribute to the development of diseases such as obesity, type 2 diabetes, inflammatory bowel disease, and cardiovascular disease. Quantitative and qualitative changes in IM were also detected in patients with chronic kidney disease (CKD). The shifts in the composition of IMs are believed to have been caused mainly by changes in the nature of human nutrition.

Key words: bacterial contamination, chronic kidney disease

Purpose of study of the relationship between bacterial contamination and inflammatory markers patients with chronic kidney disease.

Material and methods: 35 patients with CKD of the C2-C4 stages were examined. GFR was calculated using the formula CKD-EPI-2011. The control group consisted of 20 healthy subjects. The diagnosis of CKD was made on the basis of clinical, instrumental, and laboratory data. We studied markers of inflammation such as C reactive protein (CRP) and interleukin-6 (IL-6). CRP was determined in blood serum by a highly sensitive method on a Humareader Single analyzer, IL-6 by enzyme-linked immunosorbent assay on a solid-phase analyzer. For a comprehensive study of aerobic and anaerobic microflora, crops were sown both on domestic nutrient media and on the media of the American company BBL, including yolk-salt agar (LSA) for isolation of staphylococci, medium. Endo for enterobacteriaceae, Sabouraud Dextrose Agar (for the cultivation of yeast-like fungi, Schaedler Agar (BBL®) with blood and MRS Agar (BBL) for the isolation of anaerobic bacteria, upgraded Columbia Agar (BBLb) with blood for cultivation of *H. pylori*.

Enterobacteria were identified using Enterotube II and Oxi / FermTube (BBL) identification systems, Mycotube (BBL) fungi. The type of anaerobes was determined using API systems of the French company bioMérieux (API 20 A), streptococci (API 20 Strept), and staphylococci (API 20 Staph).

Results and discussion. The average age of patients was 59±1,2 years. Of these, 12 women (40%) and 23 (60%) men. The estimated glomerular filtration rate varied from 30 to 60 ml / min / 1.73 m². Analysis of fecal microbiota showed a deficiency of Bifidobacterium bacteria <10⁸ colony forming units (CFU), and an increase in the number of Echerichia (> 10⁸ CFU) in patients with CKD. According to the results of the study, in the group of patients with CKD, the level of inflammatory markers was higher (CRP-55%, IL-6-60%, leukocytes 62%) than in the control group (CRP-45%, IL-6-40%, leukocytes 38%) However, in men, the IL-6 index was higher than in women. In patients with CKD with obesity, the captions of pathogenic bacteria and their spectrum showed the worst results, although unreliable.

Conclusion. In patients with CKD, an imbalance in the intestinal microbiota is combined with an increased level of CRP, IL-6, and white blood cells. Also, the examined patients had risk factors: arterial hypertension, diabetes mellitus and metabolic syndrome.

РЕЗУЛЬТАТЫ ПЛАСТИКИ ОБШИРНЫХ ПОСЛЕОЖГОВЫХ ДЕФЕКТОВ И ДЕФОРМАЦИЙ ГОЛОВЫ И ШЕИ

Каюмходжаев А.А., Расулов Ж.Д., Холмуратова М.К.
Отделение пластической и реконструктивной микрохирургии
РСЦХ им. академика В.Вахидова

Послеожоговые, посттравматические обширные дефекты или изъяны возникающие после радикальной операции по поводу St тканей лица, органов головы и шеи, существенно ухудшают качество жизни пациентов [2,6]. Увеличение продолжительности жизни уже не может удовлетворить пациентов, поэтому актуальным становится вопрос о повышении уровня их функциональной и социальной реабилитации [3,4,5].

Средняя зона лица является поддерживающей структурой для основания черепа, обеспечивая его стабильность. Методы реконструкции средней зоны лица являются прямым отражением развития пластической хирургии в целом с преимущественным использованием местных тканей и тканей филатовского стебля на ранних этапах и преобладанием переноса артериализированных и микрохирургических лоскутов из различных областей человеческого тела в последние два десятилетия [1,7,8].

Настоящее сообщение показывает возможность использования аксиального (имеющий осевой кровоток) дельто-пекторального лоскута в пластике обширного, сквозного дефекта щечной области и угла рта (оростомы).

Пациент X-ов. 40 лет, диагноз: Обширный сквозной дефект (оростомы) щечной области справа. Состояние после радикальной операции по поводу гемангиоэндотелиомы мягких тканей правой щеки (2009г., РОНЦ). Состояние после попытки пластики «филатовским» стеблем (2009г.). Инвалид II группы. (Рис. 1). Жалобы при поступлении на дефект мягких тканей щечной области справа, нарушений функции дыхания, жевания, глотания, речи, слюнотечения, косметический дефект и ухудшение качества жизни. Локально: в щечной области справа имеется обширный дефект мягких тканей, размерами 6х7 см, с рубцово-измененными краями. Дном дефекта является слизистая преддверия рта, язык, зубной ряд. В верхней части дефект сообщается с гайморовой пазухой и через последнюю с полостью носа. Слизистая гайморовой пазухи покрыта фибриновым налётом. Кожа в области дефекта без воспалений. В полости рта – слизистая без воспалений, отсутствует зубной ряд. Зев чистый, без признаков воспаления, миндалина не увеличена. Подчелюстные, подъязычные и шейные лимфоузлы не увеличены.

Из-за отсутствия реципиентных сосудов шеи (ветви наружной сонной артерии перевязаны перед радикальной операцией) для реваскуляризации микрохирургического лоскута, было решено закрыть дефект с использованием дельто-пекторального кожно-фасциального лоскута на ножке.

Учитывая сквозной характер дефекта и необходимость восстановления не только кровеносных тканей но и слизистой выстилки полости рта, с целью удлинения дельто-пекторального лоскута (ДПЛ) использован этап предварительной «биологической закалки». Последнее заключается в поднятии и обратного вшивания ДПЛ под местной анестезией за 1 неделю до основного этапа операции. (Рис. 2)

Через неделю выполнен основной этап пластики – замещение сквозного дефекта лица дистальным участком дельто-пекторального лоскута и закрытие донорского участка расщепленной кожей с левого бедра. После «поднятия» из средней части лоскута сформирован «круглый» стебель. Края дефекта освежены, рубцы иссечены, мобилизация слизистой оболочки и кожи. Дистальный конец сформированного лоскута разделили на две части путём дезэпидермизации части лоскута. Лоскут уложен в дефект так, чтобы кожная часть находилась со стороны полости рта, другая снаружи. Наложены швы между слизистой полости рта и кожей лоскута (викрил 5-0). Снаружи наложены обычные кожные швы. Донорский участок «закрыли» путем пересадки расщепленного лоскута (толщиной 0,3мм) взятого с бедра электродерматомом. После заживления ран больной был выписан.

Через месяц пациент госпитализирован для выполнения отсечения ножки лоскута и окончательной пластики дефекта лица (Рис 3).

Пациент выписан в удовлетворительном состоянии с устранением дефекта щечной области и восстановлением функции дыхания, жевания, глотания и фонации, что привело к значительному улучшению качества жизни пациента.

Таким образом, кожно-фасциальный дельто-пекторальный лоскут может быть использован для пластики обширного сквозного дефекта щечной области и угла рта (оростомы). Необходимо отметить, что данный способ не требует использования сложной микрохирургической технологии и может быть с успехом внедрен в практику хирургических отделений регионарных многопрофильных центров Республики.



Рис.1. Локальный статус пациента X-ва.



Рис.2. Тот же пациент после основного этапа пластики сквозного дефекта лица дельто-пекторальными лоскутом.



Рис.3. Тот же пациент. Отдаленный результат пластики.

Литература

1. Васильев П.А. Пластическая хирургия в онкологии / М. 2006., с. 256.
2. Вырупаев С.В. Первичная реконструкция дефектов головы и шеи свободными и артериализованными лоскутами // *Анналы пластической реконструктивной и эстетической хирургии.*-2005.-№2.-С.75.
3. Золтан Я. Пересадка кожи. Изд. акад. наук Венгрии. 1989 – с.138-139.
4. Решетов И.В., Кравцов С.А., Трофимов Е.И., Моторин О.В., Поляков А.П. Комплексная реконструкция ротоглотки и тканей лица. // *Анналы пластической, рек. и эстетической хирургии.*-2000.-№3.-С.47-56.
5. Решетов И.В. Микрохирургическая кожно-мышечно-серозная аутоотрансплантация для закрытия дефектов тканей у больных со злокачественными опухолями головы и шеи. *Анналы пластической, реконструктивной и эстетической хирургии.*-2010.-№2.-С.45.
6. Kim, John Y. S. M.D.; Buck, Donald W. II M.D.; Johnson, Sarah A. B.S.; Butler, Charles E. M.D. The Temporoparietal Fascial Flap Is an Alternative to Free Flaps for Orbitomaxillary Reconstruction. *Plastic&Reconstructive Surgery: 2010 Volume 126(3) p. 880-888*
7. Nasr S., MD; Ayn M.A., MD. Versatility of Free SCIA/SIEA Flaps in Head and Neck Defects. *Annals of Plastic Surgery.*-2010.- Volume 65(1).- pg. 32-37.

РЕФЕРАТ

ОТДАЛЕННЫЙ РЕЗУЛЬТАТ ПЛАСТИКИ ОБШИРНОГО СКВОЗНОГО ДЕФЕКТА ЛИЦЕВОЙ ОБЛАСТИ

Каюмходжаев А.А., Расулов Ж.Д., Холмуратова М.К.
Отделение пластической и реконструктивной микрохирургии

Ключевые слова: пластика, сквозной, дефект лица, дельто-пекторальный лоскут.

В статье представлен результат использования аксиального дельто-пекторального лоскута в пластике обширного сквозного дефекта щечной области сочетанного с дефектом угла рта. Представленный случай показывает возможности одновременной пластики дефекта покровов и слизистой выстилки лоскутом на ножке, без использования микрохирургической технология.

RESUME

CASES PLASTIC OF EXTENSIVE, THROUGH DEFECTS THE FACIAL REGION

Kayumkhodjaev A.A., Rasulov J.D., Halmuraova M.K.

Keywords: through, defect, face, Delta-pectoral flap.

The article presents the result of the use of skin-fascial delta-pectoral flap in plasty of extensive through defects of the buccal region combined with defect of the mouth angle. The presented case shows the possibility of simultaneous defect and mucous lining plasty with the pedicled flap without the use of microsurgical technique.

РЕФЕРАТ

ЮЗ СОҲАСИ КЕНГ ЎЛЧАМЛИ ТЕШИБ ЎТГАН НУҚСОННИ ПЛАСТИКАСИ НАТИЖАСИ

Каюмходжаев А.А., Расулов Ж.Д., Холмуратова М.К.

Калит сўзлар: пластика, тешиб ўтган катта майдондаги юз нуқсони, дельто-пекторал лахтак.

Мақолада лунж соҳаси ва оғиз бурчагининг кўшма кенг ўлчамли тешиб ўтган нуқсонини пластикасида тери-фасциал дельто-пекторал лахтакдан фойдаланиш натижалари келтирилган. Келтирилган ҳолат қатламлар ва шиллиқ қават нуқсонларини лахтак ёрдамида, микрохирургик технологияни қўлламаган ҳолда бир вақтнинг ўзида пластика қилиш имконини кўрсатади.

ВЫЯВЛЕНИЕ НЕТУБЕРКУЛЕЗНЫХ МИКОБАКТЕРИЙ В РЕСПУБЛИКЕ УЗБЕКИСТАН

Санжар Султанов¹; Лазиз Тураев¹;
Мавлюда Ходжаева²; Сабина Каюмова²;
Зайниддин Сайфутдинов¹; Дильфуза Аламурадова¹;
¹Республиканский Специализированный Научно
Практический Центр Фтизиатрии и Пульмонологии,
г. Ташкент, Узбекистан
²Ташкентская Медицинская Академия, г. Ташкент

Введение: Динамика заболеваемости туберкулезом в Республике Узбекистан снижается достаточно уверенно. В 2017 г. она составляло 52 на 100 тыс. населения, а уже в 2018 г. составила 42,5 на 100 тыс. населения [ВОЗ, 2019]. Однако, в последние годы стали регистрироваться случаи выявления нетуберкулезных микобактерий (НТМБ) в стране, а распространенность НТМБ в Узбекистане пока мало изучена. По данным ведущих авторов, в мире проблема НТМБ становится все более актуальной, так в странах Юго-Восточной Азии чаще выявляется *MAC* (*Mycobacterium avium* complex), данный вид НТМБ распространён в окружающей среде, но чаще выделяется из водных источников. В настоящее время *MAC* является распространенной НТМБ. В свою очередь на сегодня известно более 120 видов НТМБ, а для 15-и из них уверенно доказана патогенность для человека при определённых условиях. Патогенность НТМБ для человека обуславливается иммуносупрессией при: деструктивных заболеваниях легких, анатомических патологиях органов грудной клетки, ВИЧ-инфекции, хронических заболеваниях и др.

Цель: Выявить НТМБ у обследуемых пациентов и установить их видовое разнообразие

Материалы и методы исследования: В исследование вошли 14742 диагностического образца, выделенных в среднем двукратно от пациентов, которые обратились в Республиканский Специализированный Научно Практический Центр Фтизиатрии и Пульмонологии, Узбекистан (РСНПМЦ ФиП) за период 2019 г., средний возраст составил 44 года, с подозрением на ТБ легких. Данные образцы: мокрота, смыв с зева, БАЛЖ, моча, гной, плевральная жидкость и др. направлены на исследования в Национальную Референс Лабораторию при РСНПМЦ ФиП. Для исследования были использованы основные методы микробиологической диагностики во фтизиатрии: люминесцентная микроскопия, культуральный метод (на жидкой питательной среде Middlebrook 7H9 в автоматизированной системе ВАСТЕС MGIT 960 (Becton Dickinson, США), идентификационный тест МРТ64 (SD Biotec TB Ag MPT64 test, Корея) для детекции НТМБ. Видовую принадлежность НТМБ установили методом гибридизации ДНК-стрипов GenoType *Mycobacterium* AS/CM версия 1.0 (Hain Lifescience GmbH, Германия). Статистический анализ результатов проводился в EpiData Analysis версия 3.1 (The EpiData Association, Odense, Denmark, 2003-2008).

Результаты: По результатам исследования 14742 образцов диагностического материала культуральный рост, подтверждённых индикатором GROW на 4-52 день, показали - 2856 (19,37%). Среди 2856 образцов положительных культур путем иммунохроматографического теста МРТ64 получено – 1411 (49,4%) культур *Mycobacterium tuberculosis complex* и 11 (0,38%) культур НТМБ. 11 культур НТМБ направлены на видовую идентификацию методом гибридизации ДНК-стрипов в ходе которого было получено 5 видов НТМБ. *MAC* – 5 (0,35%) (*M. avium* ssp. – 3 (0,21%), *M. intracellulare* – 2 (0,14%)); *M. gordonae* - 4 (0,28%); *M. chelonae* – 1 (0,07%), *M. kansasii* – 1 (0,07%) (таблица 1).

Заключение: По результатам исследования лабораторной базы данных за 2019 г. было установлено регистрация случаев НТМБ. Это обусловлено тем, что в результате использование всего потенциала лаборатории и дальнейшего интегрирования набора тестов GenoType *Mycobacterium* AS/CM благоприятно скажется на выявление НТМБ. Данные показывают, что следует продолжить исследования.

SINFDAN TASHQARI MASHG'ULOTLARDA TARIXIY MA'LUMOTDAN FOYDALANISH

Shixova Inobat Omonovna,
Xorazm viloyati XTXQTMOHM katta o'qituvchisi,
Rajabov Shoxrux Shuhrat o'g'li,
Toshkent davlat texnika universiteti o'qituvchisi

Annotatsiya: Ushbu maqolada sinfdan tashqari mashg'ulotlarda o'quvchilarning matematik tafakkurini rivojlantirish masalalari bayon qilingan.

Tayanch so'zlar: sinfdan tashqari ishlar, nazariy bilimlar, amaliyot, tafakkur, rahbar, qiziqish, ijod, to'garak, tadbir, mantiqiy fikrlash, misol,

Matematikadan sinfdan tashqari ishlardan biri matematika kechasi. Matematika kechasi o'ziga xos usulda, matematik mazmunda tashkil etilishi va unda turli matematik mazmundagi ma'ruzalar, badiiy chiqishlar, o'yin va attraksion chiqishlarni tashkil etish haqida to'xtalib o'tdim. Matematika kechasining asosiy maqsadi- matematik bilimlarni ommalashtirish va o'quvchilarda qiziqish uyg'otishdir. Matematika kechasi- matematikadan sinfdan tashqari ishlarining bir turi. Matematika kechasi o'ziga xos usulda, matematik mazmunda tashkil etiladi. Unda turli matematik mazmundagi ma'ruzalar, badiiy chiqishlar, o'yin va attraksion chiqishlarni tashkil etish mumkin.

Maktab matematika kechalarini xususiyat mazmunga ko'ra turli mavzularda o'tkazish mumkin:

1. Buyuk matematiklar yoki mashhur sanalarga bag'ishlangan kechalar. Masalan, Al-Xorazmiyga bag'ishlangan kecha, 8-martga bag'ishlab "Ayol matematiklar", matematikani ulug'lab "Matematika –fanlarning shohi" nomli

2. Tarixiy matematik kechalar. Masalan, "Qadimgi davr matematikasi", "Matematikaning shakllanish davri", "Hind matematikasi", "Xitoy matematikasiga bag'ishlangan kecha", "O'rta Osiyo xalqlari matematikasi" va hokazo.

3. Matematikaning maxsus masalalariga bag'ishlangan kechalar. Masalan, "Turli xil sanoq sistemalari", "Noevklid geometriyasi", "Ajoyib chiziqlar", "Geometriyadan savol javoblar" va hokazo.

4. Matematik bilimlarni talab qiluvchi kasb egalari bilan tanishish maqsadida matematik olimlar, ishlab chiqarish sohasi xodimlari bilan uchrashuv kechalari.

5. Qiziqarli matematik kechalar. Bunday kechalarning maqsadi o'quvchilarga matematikaning I kkinchi qirrasini, ya'ni qiziqarli- mushohadali jihadlarini qiziqarli va hayratlanarli usullarda yoritib berishdan iborat. Masalan, "Matematik sofizmlar", "Ulkan va mitti sonlar", "Sonlar do'st bo'ladimi", "Ajoyib sonlar" va hokazo.

6. Olimpiada natijalari yoki to'garak ishlari hisobotiga bag'ishlangan kechalar. Bunday kechalar tantanali ruhda tashkil etiladi. Bunda matematikaga iqtidori bo'lgan o'quvchilar rag'batlantiradi. (Ularga maqto'v yorliqlari va homiyilar tomonidan sovg'alar beriladi).

Quyida e'tiboringizga Buyuk allomamiz Al-Xorazmiy hayoti va ijodiga bag'ishlab o'tkaziladigan kechada foydalanishi mumkin bo'lgan tarixiy ma'lumotlardan namunalar keltiramiz.

Abu Abdulloh Muhammad ibn Muso al-Xorazmiy Xorazmda taxminan 783-yilda tug'ilgan. Al-Xorazmiy «Al-jabr va al-muqobala haqida qisqa kitob» asari bilan algebra faniga asos soldi. Shu asar tufayli olim nomining lotincha shaklida «algoritm» termini paydo bo'lgan. Al-Xorazmiy Bag'doddagi «Bayt ul-hikma» (Donishmandlar uyi)da rasadxona, kutubxona va barcha ilmiy tekshirish ishlariga rahbarlik qildi.

Al-Xorazmiyning 10 ta asari bizgacha yetib kelgan:

1. «Hind hisobi haqida» (Fi hisab al-hind). Bu asarni XII asrda Ispaniya olimi Batlik Adelard arab tilidan lotin tiliga tarjima qildi. Keyinchalik Bonkompani, K.Fogel, I.Sevilskiylar tadqiq qildilar. Risola 8 ta bobdan iborat bo'lib:

- 1) natural sonlarni «hind raqamlari» hisoblangan 0,1,2,3,4,5,6,7,8,9 lar yordamida yozish;
- 2) sonlarni qo'shish va ayirish;
- 3) ikkiga bo'lish va ikkiga ko'paytirish qoidalari;
- 4) ko'paytirish amali va uni 9 raqami yordamida tekshirish;
- 5) bo'lish;

6) kasrlar hisobi;

7) kasrlarni ko'paytirish;

8) musbat sonlardan kvadrat ildiz chiqarish.

2. «Al-jabr va al-muqobila haqida qisqa kitob» (Al-kitab al-muxtasar fi hisab al-jabr va-l-muqabala) Bu risola 27 ta bobdan iborat.

3. «Al-Xorazmiy ziji» (ya'ni jadvallari) yoki «Al –Ma'mun ziji».

4. «Astrulyabiyalarni qo'llash haqida kitob»(Kitab al-amal bi-l-astrulabat).Bu risolada astronomiyaga oid 43 ta masala hal qilingan.

5. «Al-Xorazmiy yordamida azimutni aniqlash» (Ma'rif as-samt bi-l-astrulab). X asrda yashagan Ibn Nadimning «Fixrist» asarida tilga olinadi.

6. «Quyosh soati tekisligida soatni ko'rish haqida» (Amal as-saat fi basit ar-ruxama).

7. «Astrulobni yasash haqida kitob» (Kitab amal as-astrulab).U X asrda yashagan Ibn Nadimning «Fixrist» asarida tilga olinadi.

8. «Quyosh soati haqida kitob» (Kitob ar-ruxama).Bu risola haqidagi ma'lumot Ibn Nadimning «Fixrist»ida bor.

9. «Jo'g'rofiya kitobi» (Kitob surati-l-ard). Mjlik tomonidan arab tilidagi matn chop qilingan.

10. «Yahudilar eralari va bayramlari haqida risola» (Risola fi istixroj ta'rix yahud va a'yodihim). Bu risola AQSh olimi E.Kennedi tomonidan o'rganildi.

Al-Xorazmiyning bizgacha yetib kelgan 10 ta risolasidan quydagi 3 ta katta kashfiyot haqida aytish mumkin:

1. «Hind hisobi haqida»gi risolasida o'nlik pozitsion sanoq tizimining oltmishlikdan ustun ekanligini ko'rsatgan va bu asarni lotin tiliga tarjimasi orqali o'nli pozitsion sanoq tizimi tarqalgan.

2. «Al-jabr va al-muqobala haqida qisqa kitob»ida aljabrni astronomiyaning yordamchi qismidan mustaqil fan darajasiga ko'tardi, 6 ta chizikli va kvadrat tenglamalarni tasniflagan.

3. Al-Xorazmiy o'z shogirdlari bilan orasidagi masofasi 35 km. bo'lgan Tadmor va ar-Rakka shaharlaridan o'tuvchi Yer sharining 10 li meridiani uzunligini hisobladi va u 6,72 km.ga teng ekanligini topgan.

Al-Xorazmiy 850-yilda Bag'dodda vafot etgan.

ЎЗБЕКИСТОНДА МУСТАҚИЛЛИК ЙИЛЛАРИДА АЁЛЛАР СПОРТИНИ РИ- ВОЖЛАНТИРИШ МАСАЛАЛАРИ

Тишабаев Алишер Махамаджонович
Ўзбекистон Республикаси жисмоний тарбия ва
спорт вазирлиги хузуридаги жисмоний тарбия ва
спорт бўйича мутахассисларни илмий-методик
таъминлаш, қайта тайёрлаш ва малакасини ошириш
маркази Фарғона филиали директори.
+998902303015

Аннотация: Ушбу тезисда мустақиллик йилларида Ўзбекистон хотин-қизларини спорт-га жалб этиш ва аёллар спортини ривожлантириш масалалари ҳақида сўз юритилган.

Калит сўзлар: спорт, арена, мураббий, маҳорат, жисмоний ривожланиш, баркамол ав-лод, кадр.

ПРОБЛЕМЫ РАЗВИТИЯ ЖЕНСКОГО СПОРТА В УЗБЕКИСТАНЕ ЗА ГОДЫ НЕЗАВИСИМОСТИ.

Тишабаев Алишер Махамаджанович
Директор Ферганский филиал центра научно-методического
обеспечение, переподготовка и повышение квалификации
специалистов по физической культуре и спорту при
Министерстве физической культуры и спорта Республики Узбекистан
+998902303015

Аннотация: В данной статье рассматриваются вопросы привлечения женщин к спорту и развития женского спорта в Узбекистане за годы независимости.

Ключевые слова: спорт, арена, тренер, умение, физическое развитие, гармонично развитое поколение, кадр.

ISSUES OF DEVELOPMENT OF WOMEN'S SPORTS IN UZBEKISTAN DURING THE YEARS OF INDEPENDENCE.

Tishabaev Alisher Maxamadjanovich
Director of Ministry of physical culture and sport of the
republic of Uzbekistan the center of scientifically methodical
providing for retraining and professional development of
specialists in physical culture and sport in Ferghana branch
+998902303015

Annotation: In this article discusses the issues of attracting women to sports and the development of women's sports in Uzbekistan during the years of independence.

Key words: sport, arena, coach, skill, physical development, harmoniously developed generation, frame.

In recent years, the promotion of physical culture and sport, the healthy lifestyle among the population is rising to the level of state policy in Uzbekistan. At the same time, the organization of sport competition by the Ministry of Physical Culture and Sport to promote a healthy lifestyle of the population of our country increases the interest in sports among young people. Since 2018, 12 decrees and resolutions of the President of the Republic of Uzbekistan in the field of physical culture and sports, 29 resolutions of the Cabinet of Ministers have been adopted [1]. In particular, the Decree of the President of the Republic of Uzbekistan dated January 24, 2020 "On measures to further improve and popularize physical culture and sports in the Republic of Uzbekistan" raised the work in this direction to a new level [2].

During the years of independence, many of our female athletes have won prestigious places

in international competitions. They have made a significant contribution to raising the flag of our country and the national anthem in the world arenas. In particular, Oksana Chusovitina (gymnastics), Iroda Tulaganova (tennis), Saida Burhonkhodjaeva (table tennis), Zarina Muhiddinova (rhythmic gymnastics), Ekaterina Khilko (springboard), Yulduz Hamrokulova (chess), Anastasia Svechnikova (athletics) they achieved high results in defending their honor.

A total of 420 athletes in 25 sports have been selected by the Ministry of Physical Culture and Sport to participate in the 2020 Summer Olympics and Paralympics in Tokyo, and foreign experts have been involved in training. Among these athletes, such female athletes as Olga Zabelinskaya (cycling), Alise Fakhrutdinova (pentathlon), Svetlana Radzivil (athletics) will also defend the honor of our country.

Improving the skills of highly qualified physical education teachers and sports coaches is important in ensuring the popularity of physical education and sports. The success of physical education among young people, the popularity of the sport depends largely on the activities of teachers and coaches, their knowledge and skills, initiative skills. Qualified personnel is also being trained for the development of women's sports. In recent years, the opening of the Department of Women's Sports in the field of physical education in higher education has been one of the major steps in this direction [3].

In conclusion, the great deal of attention in our country is paid to the development of women's sports. In fact, that our female athletes have won prizes in world arenas and international competitions is a clear example of this. The development of women's sports in our country, along with the upbringing of a healthy and harmoniously developed generation, serves as one of the important foundations for a worthy contribution to the development of our country.

References:

1. Summary of the year. <https://kun.uz/en/news/list?f=tag&name=%D0%B9%D0%;> Resolution of the President of the Republic of Uzbekistan Shavkat Mirziyoyev dated August 10, 2017 "On measures to further improve the activities of the Uzbek State Institute of Physical Culture." - [http://lex.uz.](http://lex.uz;); Decree of the President of the Republic of Uzbekistan Shavkat Mirziyoyev dated March 5, 2018 "On measures to radically improve the system of public administration in the field of physical culture and sports." [http://lex.uz.](http://lex.uz;); The President held a meeting on 5 initiatives that serve the interests of youth and women. [https://www.gazeta.uz/uz/2019/04/03/5-tashabbus/.](https://www.gazeta.uz/uz/2019/04/03/5-tashabbus/)

2. Uzbek National News Agency - official news, breaking news, analytical and critical materials, legislation, photo and video reports. [https://usa.uz/uz/posts/Ministry of Physical Culture and Sport -24-01-2020.](https://usa.uz/uz/posts/Ministry%20of%20Physical%20Culture%20and%20Sport-24-01-2020)

3. The effect of high attention. <http://old.xs.uz/index.php/homepage/sociality/item/8270-high-fruit>

ON THE HISTORIOGRAPHY OF ALISHER NAVOI'S CREATIVITY

Melikova M.N.

Doctor of Philosophy (PhD),
Associate Professor of Samarkand
State Institute of foreign languages
e-mail: martaba.m@rambler.ru

Annotation. This article is devoted to the issues of historiography of the spiritual heritage of the great Uzbek poet and thinker Alisher Navoi. The article highlights the reasons for the increased interest of researchers in the creative heritage of the great poet, shows the origins of the European reader's interest in the works of the thinker, reveals the theoretical and practical aspects of the application of research into the spiritual world of Alisher Navoi and their significance for the modern direction of Navoi studies.

Key words: heritage, spiritual heritage, spirituality, humanism, texts of works, publication of dictionaries for Navoi's works, historical works and memoir sources, socio-philosophical views on society.

The spiritual heritage of Alisher Navoi is the subject of research of many philosophers, orientalists, linguists, whose studies have enriched the cultural and spiritual essence of this priceless gift. The multifaceted and priceless legacy of Alisher Navoi received world recognition during his lifetime, as his works were truly brilliant in their form and content. Today, the spiritual heritage of Alisher Navoi has a special place in the world treasury of the spiritual culture of mankind, as the poet wrote regardless of his national identity and religious affiliation. Navoi worked for the people and therefore remained forever in the people's memory and heart.

As rich was the creative heritage of Alisher Navoi, the research carried out in the field of studying his work was just as extensive. Navoi's legacy was reflected in the works of his contemporaries. The primary source for the study of his contemporaries was his own works. In European culture, a special interest in the poet's spiritual heritage began in the 16th century with an acquaintance with his literary works, although their systematic analysis and study in full begins from the beginning of the 19th century. In the first half of the 19th century, the publication of the texts of the works of Alisher Navoi began in Europe, as well as the publication of dictionaries based on these works.

The earliest works devoted to the study of Navoi's work include the works of his contemporaries, who were keenly interested in the problems that were posed in his works. The first images of the creative genius of Alisher Navoi were outlined in various kinds of historical and memoir works, his socio-philosophical views were reflected in oral folk art, which indicates that the people took Alisher Navoi's ideas to heart. In the works of "Risol" by his friend and ruler of the country Husan Baikar, in the works of Abdurahman Jami, who was his teacher and mentor, a close friend of "Haft Afrang", "Yusuf and Zuleikha", "Devani Komil", in the historical treatise "Ravzat us-safa" of the historian Mirkhond, in the work of the historian Khondamir, dedicated to Alisher Navoi "Makorim ul-ahlok" ("Beauty of morality"), Zainiddin Vasifi "Badoye ul-wakoe", "Baburname" Zakhiriddin Muhammad Bobur, an attempt is made to characterize the personality of the great his unfading legacy. The works of Navoi's contemporaries are inherently priceless historical sources on the history of the development of this period. In the treatise "Risola" by Husain Baykara and "Baburname" by Zakhiriddin Babur, the literary and artistic essence of the images created by the poet's genius, which were first published in the Turkic language, are examined. The study of the personality of Alisher Navoi, as well as his scientific research, was undertaken by the French scientist Sylvester de Sacy in the 18th century, the English researchers Hammer and E.F. Gibb in the 19th century, the Russian orientalists P.S. Saveliev, N. Konrad in the XIX-XX centuries.

In Uzbekistan, such scientists as Aibek, B. Valikhodzhaev, N. Mallaev, S. Ganieva, E. Shodiev, L. Khalilov, M. Khakimov, S. Vohidov, R. Vohidov, A. Rustamov, Sh. Khayitov, D. Salokhi, K. Ergashev, Sh. Sirozhiddinov and many others.

Navoi's contemporary, historian and biographer Khondamir wrote about Navoi's special gift: "The fame of his talents spread to all ends of the earth, and stories about the firmness of his

noble mind passed from mouth to mouth. The pearls of his poetry adorned the leaves of the books of destinies, the precious stones of his poetry filled the shells of the universe with pearls of beauty”[2].

After the death of Navoi, many scientists and researchers became interested in his spiritual heritage, the fame of his works spread far beyond the borders of his homeland, among other nations, among literary critics, philosophers and linguists.

Navoi’s works found their distribution far beyond the borders of our country - they could be found in Iran, Afghanistan, Egypt. The Azerbaijani literary critic Arasli claims in his research that all the works of that time were strongly influenced by Navoi’s creativity, and some writers even began to write in Uzbek. In the 16th century, the famous Azerbaijani poet Fuzuli rightly emphasized that he wrote his eponymous poem “Leyli and Majnun” under the influence of the famous poet’s work.

Foreign studies of Navoi’s work in Europe begin in the 17th century and the poet receives well-deserved authority and immeasurable respect as one of the great figures of the East, and all his works began to be translated into many European languages. The painstaking work on the publication of Navoi’s works was carried out in the Netherlands, which have a highly developed economy and huge scientific potential. At the beginning of the 19th century, interest in the spiritual heritage of Alisher Navoi began to grow even more, which ultimately resulted in the publication in 1892 in Hungary of a dictionary for the works of Navoi.

The creative legacy of Alisher Navoi, his advanced ideas became the goal of research for many scientists, among whom the Russian orientalist EE Bertels should be especially noted. Bertels devoted his entire life to studying the great heritage of Eastern thinkers. A special place in the scientist’s work was occupied by the spiritual heritage of Alisher Navoi [3].

A comparative analysis of the relationship and mutual influence of the Persian and Turkish literature, the correct assessment of the aesthetic essence of the poetry of the East allowed Bertels to emphasize the originality and originality of the Uzbek language.

Bibliography

1. Blochet E. Les enluminures des manuscrits orientaux, p. 95
2. Xondamir. Makorim ul-axloq: tarixiy asar - Toshkent: Yoshlar nashriyot uyi, 2018.-- 232 b.
3. Bertels E.E. Selected Works. Moscow: Nauka, 1965. Vol. 4: Navoi and Jami. 499 s. P.69.

О ВОПРОСАХ ТЕРМИНЫ И ТЕРМИНОЛОГИИ В УЗБЕКСКОМ ЯЗЫКОЗНАНИИ

Махмудова Нилуфархон Тўлқинжон қизи,
Докторант Кокандского государственного
педагогического института,
Узбекистан
(maxmudovanilufar722@gmail.com
+998903069775)

Аннотация: В статье освещены взгляды на терминологию в узбекском и мировом языкознании, вопросы ее развития на сегодняшний день.

Базовые слова и словосочетания: термин, терминология.

Ни один язык не может существовать в одиночку. Они постоянно находятся в контакте друг с другом. Исходя из того, что язык является социальным явлением, можно сказать, что все обновления общества продолжают отражаться в нем. В частности, мы видим, что наряду с другими уровнями в быстром проникновении в нашу жизнь сегодняшних динамично развивающихся средств обмена информацией обогащается и терминология.

Слова и словосочетания, используемые в рамках определенной области, рассматриваются в лингвистике как термины.

В современный период интенсивного развития науки и техники появление новых понятий ярко проявляется в терминологической системе узбекского языка. Это, в свою очередь, ставит перед лингвистами важные для изучения вопросы. В области терминологии, в которой ярко выражены специфические языковые проявления прогресса, в узбекском языкознании до сих пор многие ученые проводили научные исследования, и сегодня вопрос изучения терминов, используемых в различных отраслях, приобретает все большую актуальность.

Следует отметить, что сегодня мы живем в мире информатизированных обществ, в обществе, где все более решающую роль играют процессы глобализации, информационно-коммуникационные и интернет-технологии, а также интеллектуальный прогресс. Поэтому, хотя теоретические вопросы терминологической проблемы в лингвистике изучены достаточно широко, ряд областей, в том числе телекоммуникационные термины, нельзя считать недостаточно изученными и решенными.

Для изучения, освоения любой науки необходимо будет знание ее алфавита – терминологии. Как известно, Основные понятия науки, большие и малые, выражаются непосредственно терминами, положение о том, что термины составляют основу любого языка науки, приобрело сегодня статус аксиомы. [1,129]

В узбекском языкознании вопросы теоретического изучения терминов, их упорядочения начались с 20-х годов XX века. В области терминологии О.Усманов, С.Акобиров, А.Ходжиев, Н.Махмудов, С.Усмонов, Р.Доиёров, Қ.Зокиров, Н.Маматов, Н.Косимов, Х.Жамолхонов, А.Мадвалиев, Н.Махкаматов, И.Юлдашев, А.Косимов, Н.Хотамов, Л.Решетова, Ш.Кучимов, Х.Егоров, А.Казанов, З.Мирахмедова, Г.Исмаилов, Д.Кодирбекова, отдельно можно отметить работы многих.

Тем не менее профессор Н.Махмудов отметил, с сожалением следует отметить, что ни в узбекской лингвистике, ни в других языковых дисциплинах мира не сформировалось даже единого определения термина “термин”. Несмотря на бесчисленное количество исследований по проблемам терминологии в мировой лингвистике, около двадцати определений-дефиниций термина все еще находятся в научном употреблении.

Благодаря нашей независимости сегодня все сферы всесторонне развиваются. Телекоммуникационная отрасль также входит в их число. Достижения и инновации, достигнутые в этой области в последние годы, обогатили лексику узбекского языка новыми терминами. В то время как некоторые из них являются производными словами, основная часть вышла на поле благодаря появлению новых слов в содержании слов, которые ранее существовали в нашем словарном запасе. [2,3] В лингвистических исследованиях Слово и словосочетания, используемые в специальных областях, трактуются как термины. Термин как языковая единица, относящаяся к пограничному лексическому слою, является

основным объектом терминологических исследований, важным источником создания терминологических словарей. [5,29] В исследованиях по терминологии говорится о том, что образование терминов происходит, главным образом, тремя различными способами (аффиксальным, композиционным, семантическим). Образование терминов семантическим методом, иначе говоря, трансминализацией (от лат. trans – “сквозь, изнутри, посередине”) во-первых, превращение общеупотребительных лексем в термины определенной отрасли, во-вторых, начало использования терминов одной предметной области в терминологической системе другой предметной области в результате переноса значений-аксиома, не требующая доказательств. [3,8] Ниже мы рассмотрим некоторые из таких трансминов, связанных с телекоммуникациями. Тармоқ, манзил, мант, алоқа, илова и т.д. Он провел глубокие исследования феномена трансминализации. В своей работе Исмаилов часто сравнивает то, что лежит под новым понятием-общие и частные аспекты предмета или явления, свойства которых известны человеку с самого начала, - с общими аспектами предмета и аспекты ему подчеркивают использование ранее существовавших лексем (терминов) для выражения нового понятия в тех случаях, когда предмет является оптимальным. [4,22]

Видно, что телекоммуникационные термины телефон, телевизор, радио, факс, пароль, эфир, канал, экран, Wi-Fi, абонент, провайдер, компьютер, ноутбук, система, монитор, принтер и т. д.

В целом, сегодняшний уровень развития показывает, что наш лексикон день ото дня обогащается новыми терминами. Это, в свою очередь, закладывает основу для дальнейших исследований.

Использованная литература.

1. Mahmudov N. Til tilsimi tadqiqi. -Toshkent, Mumtoz so'z. 2017.
2. To'raxo'jayeva A. Mustaqillik sharoitida o'zbek tili ijtimoiy-siyosiy leksikasining taraqqiyoti. Nomz.dis..avtoref. -Toshkent, 2012.
3. Ismailov G'. O'zbek tili terminologik tizimlarida semantik usulda termin hosil bo'lishi. Nomz.dis..avtoref. -Toshkent, 2011.
4. Ismailov G'. O'zbek tili terminologik tizimlarida semantik usulda termin hosil bo'lishi. Nomz.dis.- Toshkent, 2012.
5. Madvaliyev A. O'zbek terminologiyasi va leksikografiyasi masalalari. Toshkent, 2017.

AVESTO – MILLIY G'OYANING FALSAFIY ILDIZI SIFATIDA

Xamidullaev Adilbek –
Qoraqalpog'iston Respublikasi
Chimboy tumani 17 son umumta'lim
maktabi Manaviy marifiy ishlari
buyicha direktor orinbosori.

Mamlakatimizda mustaqillik sharofati tufayli ajdodlarimizning qadim madaniy merosini ma'naviy qadriyatlarini tadqiq va targ'ib qilishga keng imkoniyat tug'ildi. Shunday qadriyat namunalaridan biri "Avesto" dir. U nafaqat diniy, balki noyob tarixiy, ta'limiy va qomusiy yodgorlik hisoblanadi. Oxirgi yillarda buyuk donishmandlik majmuasi bo'lmish bu asarni o'rganishga qiziqish ayniqsa kuchaydi. Davlatimizning birinchi Prezidenti I.A.Karimov milliy mafkuramizning falsafiy ildizlarini anglash xususida to'xtalar ekan, uni shakllantirishdagi eng katta manba - bu haqqoniy yoritilgan tarix ekanligini, tarixni bilmay turib, mafkuraning falsafiy ildizlarini anglab bo'lmashligini, zero mafkuraning falsafiy asoslari o'z davrida tarixiy haqiqat tufayli tug'ilganligini alohida ta'kidlab o'tadi.

Darhaqiqat, "Avesto" hikmat va saboqlar xazinasidir. Bu asar jahon tsivilizatsiya va umumbashariy ma'naviyat taraqqiyotiga beqiyos katta ta'sir ko'rsatdi, insonning har jihatdan barkamol va ozod bo'lishini madh etdi. Miloddan avvalgi II ming yillik o'rtalaridan I ming yillik boshlarigacha o'lkamizda yuzaga kelgan «Avesto» ko'p qirrali asar bo'lib, u ilk davlatchilik munosabatlari, ijtimoiy axloqiy qarashlarning ibtidosi va takomili haqida qimmatli ma'lumotlar beradi.

Demokratik huquqiy jamiyatni qaror toptirish jarayoni davom etayotgan bugungi sharoitda yangicha ijtimoiy munosabatlarni shakllantirish madaniy meros, jumladan «Avesto» saboqlaridan keng foydalanishni taqozo etmoqda. Zero, jamiyat a'zolari, xususan, yoshlarning har tomonlama barkamol inson bo'lib etishishlarida ajdodlar an'anasi va o'tmish qadriyatlari muhim vosita bo'lib xizmat qiladi. Binobarin, O'zbekiston Respublikasining Kadrlar tayyorlash Milliy dasturida qayd qilinganidek, "milliy o'zlikni anglashning o'sib borishi, vatanparvarlik, o'z vatani uchun iftixor tuyg'usining shakllanayotgani, boy milliy, madaniy-tarixiy an'analarga va xalqimizning intellektual merosiga hurmat yoshlar tarbiyasidagi muhim omil sanaladi".

«Avesto»da ifodalangan masalalar asosini ma'naviy-axloqiy qarashlar tashkil etadi. Axloqiy me'yorlar hayotning bosh mezoni sifatida belgilangan bu asarda shaxsning jismoniy, ma'naviy, ruhiy kamoloti, xulq atvori haqida ibratomuz fikrlar o'z ifodasini topgan. Xususan, shaxs tarbiyasida oila, jamiyat, mehnat, hunar va ta'lim hamda ustozning o'ni kabi qator masalalar yoritilgan.

«Avesto»dagi axloqiy uchlik g'oyasi eng qadim davrlardan boshlab, kishilik jamiyati taraqqiyotining keyingi bosqichlarida yaratilgan barcha ta'limiy asarlar mazmunining shakllanishiga asos bo'ldi.

«Avesto» kitobidagi ilohiy mazmun va teran qarashlar insoniyat tafakkuri tarixida alohida o'rin tutadi. Asardagi ijtimoiy, ta'limiy-axloqiy, diniy-marifiy fikrlar o'zining umumbashariy mohiyati bilan hamma zamonlar uchun dolzarb va ibratlidir. Zero, O'zbekiston Respublikasi birinchi Prezidenti I.A.Karimov ta'kidlaganidek, «bu kitobda ifoda etilgan buyuk g'oyalar, falsafiy hikmatlar o'zining hayotiy mazmuni bilan bizni bugun ham hayratda qoldiradi».

Ana shu hayotiy mazmun tarkibining katta qismi axloq-odob masalalariga bag'ishlangandir. Shu bois, "Avesto" ezigulik falsafasi, axloq kodeksi hamdir.

Foydalanilgan adabiyotlar:

- 1.Karimov I. Milliy istiqloq mafkurasi – xalq e'tiqodi va buyuk kelajakka ishonchdir.//Ozod va obod Vatan, erkin va farovon hayot – pirovard maqsadimiz. –Toshkent, 2000.
- 2.Karimov I. Yuksak ma'naviyat - engilmas kuch. T.: Ma'naviyat. 2008.
- 3.Kadrlar tayyorlash milliy dasturi. Barkamol avlod –O'zbekiston taraqqiyotining poydevori.-T.: Sharq nashriyot-matbaa kontserni. 1997.

ИДЕОЛОГИЧЕСКИЕ УГРОЗЫ В ВИДЕ МИССИОНЕРСТВА

Хабиба Наимовна Обломуродова,

Ташкентский государственный юридический университет
старший преподаватель

e-mail: h.oblamurodova@tsul.uz

Научный руководитель: **Туйчиев Бердикул Туракулович,**
доктор философских наук, профессор

Аннотация: Мы знаем, что каждый период имеет свои особенности, принципы развития, XXI век стал веком пика культурной, духовной, научной, технической интеграции. Наряду с этим нам пришлось столкнуться с определенными трудностями и нерешенными задачами в этих областях, и это имеет свою объективную, субъективную причину.

Следует отметить, что сегодня стало обязательным быть готовым к возможным угрозам, отделению истинных религиозных ценностей от фальшивых и прямо с научной точки зрения обосновать образовательную и религиозную культуру и мировоззрение человека с философской точки зрения.

Ключевые слова: религия, миссия, религиозная миссия, миссионерство, прозелитизм, глобализация, национальный негилизм, идеологический иммунитет, религиозное воспитание.

IDEOLOGICAL THREATS IN THE FORM OF MISSIONARY

Khabiba Naimovna Oblomurodova,

Tashkent State University of Law
Senior Lecturer

e-mail: h.oblamurodova@tsul.uz

Abstract: We know that each period has its own characteristics, principles of development, the XXI century was the century of the peak of cultural, spiritual, scientific, technical integration. Along with this, we had to face certain difficulties and unsolved tasks in these areas, and this has its objective, subjective reason.

It should be noted that today it has become mandatory to be on the alert to possible threats, the separation of true religious values from fake and directly scientifically justify the educational and religious culture and worldview of human from a philosophical point of view.

Keywords: religion, mission, religious mission, missionary activity, proselytism, globalization, method, mean, ideological immunity, religious education.

В конце прошлого века страны мира стали делиться на развитые и развивающиеся страны. В таких условиях некоторые развитые страны приступили к идеологическому переделу развивающихся стран и мировую арену. Поэтому тот или иной регион или страна постоянно испытывает на себе давление различных идеологических центров, обслуживающих интересы определенных государств и политических сил, распространяющееся из дальних и близких источников. В условиях глобализации общее положение в мире стремительно меняется, ситуация в некоторых частях мира ухудшается, обостряются различные противоречия, конфликты и кровопролития, растет угроза международного терроризма, экстремизма, радикализма, «поп-культуры» и миссионерства. Все это неизбежно вызывают глубокое чувство тревоги и беспокойства.

В условиях глобализации важное значение приобретает своевременное выявление идеологических атак на внутреннюю и внешнюю политику нашей страны, на умы и сердца наших граждан, особенно нашей молодежи, различать угрозы по характеру и формам, выявить причины возникновения и масштабы проявления, а главное – создать надежную систему защиты от таких атак. «В последние годы на Земле произошли радикальные геополитические изменения, и систем как безопасности и стабильности на международном уровне ухудшается. Усиление процесса глобализации не только расширяет возможности человечества, но и ведет к эскалации конфликтов, увеличению разрыва между развитыми

и отсталыми странами. В результате предпринимаются различные действия, угрожающие миру и стабильности и носящие транснациональный характер и масштабы»[1].

Миссионерство и прозелитизм, которые проявляются как духовная, идеологическая, политическая, экономическая и религиозная угроза в условиях глобализации, уже стали практикой некоторых политических сил как тонкая и относительно недорогая форма идеологического воздействия. Это свидетельствует о том, что миссионерская деятельность теряет себя как чисто религиозная деятельность, которую используют различные секты, группы и даже государства для достижения своих политических, идеологических и экономических целей. То есть, на первый взгляд, его истинные цели не просматриваются под маской «пропаганды» простых религиозных убеждений или «социальной помощи». Этот процесс осуществляется систематическим образом, что вызывает трудности в преодолении проблем, которые он вызывает. В настоящее время учитывая угрозу миссионерства и прозелитизма в 81 государстве запрещена миссионерская деятельность, а в 33 государстве вовсе не допускается прозелитизм [2].

В последние годы прошлого века религиозные факторы были искусственно включены в перечень признаков, определяющих облик той или иной цивилизации, точнее, геополитической карты мира. Миссионеры повлияли на его формирование и до сих пор продолжают влиять на него. Только эти стратегии добавили новые возможности, предоставляемые развивающейся цивилизацией, в то время как следующие элементы миссионерской стратегии были сохранены: стратегические точки, социальные группы, строительство церкви, финансы и поддержка сообщества. «Важнейшая задача миссионерской стратегии - действовать на территории страны, определять наиболее благоприятные регионы»[3]. Большинство исследователей утверждает, что военно-стратегическими теориями в геополитику включена идея ключевых сил и зон, которые позволяют центрам контролировать важные области земного пространства. Однако задолго до того, как геополитики создали ее теоретический план, миссионеры на протяжении многих столетий строили свою работу на аналогичном принципе [4].

Растущая национальная интеграция в глобальном мире, политизированная международная миссионерская деятельность, религиозный экстремизм создают сложные ситуации не только для одного государства и нации, но и для всего человечества [5]. В такой ситуации угрозы в виде миссий, прежде всего, подрывают наш национально-духовный имидж, атмосферу религиозной толерантности, формировавшуюся веками [6]. Он разрушает их духовные основы, расширяет преемственность национальных ценностей от поколения к поколению и создает огромные риски в будущем [7]. Деструктивные идеи, такие как миссионерство и прозелитизм, в основном нацелены на конкретного человека, человека, чья вера не прочно закрепилась, который не может вести свою жизнь в правильном направлении, который попал в ловушку личных проблем, находится в депрессии или не имеет жизненного опыта. В этой связи религиозная и национальная идентичность, которая сейчас проявляется как социальный процесс, играет важную роль в борьбе с антигуманными угрозами, такими как миссионерская работа.

Список использованной литературы:

1. Мирзиёев, Ш. М. (2017). Миллий тараққиёт йўлимизни қатъият билан давом эттириб, янги босқичга кўтарамиз. 1Т. Тошкент: Ўзбекистон. – Б. 33.
2. Oblomuradova, K. N. (2019). Elements of missionary activities strategy: mechanisms and norms of their practical implementation. *Credo new*, (3), 9-9. <http://credo-new.ru/archives/1753>
3. Oblomuradova, Kh.N. (2020). Missionary in the form of ideological threats and their form of manifestation. *ACADEMICIA: An International Multidisciplinary Research Journal*, 10(11), 116-117. DOI: 10.5958/2249-7137.2020.01307.5
4. Обломурадова, Х. Н. (2018). Миссионерская деятельность религиозных объединений: социально-политический аспект. Фундаментальные и прикладные научные исследования: актуальные вопросы, достижения и инновации: сборник статей XXIII Международной научно-практической конференции. В 3 ч. – Пенза: МЦНС «Наука и Просвещение». – 2019. – С. 122. <https://naukaip.ru/wp-content/uploads/2018/11/%D0%9C%D0%9A-428-%D0%A7%D0%B0%D1%81%D1%82%D1%8C-1.pdf>

5. Tojiboeva, D. O. (2020). Religious Tolerance Is The Basis Of Society Sustainability And Integration. *The American Journal of Political Science Law and Criminology*, 2(11), 21. <https://doi.org/10.37547/tajpslc/Volume02Issue11-04>

6. Oblomurodova, X.N. (2018) «A state with healthy children is evident to become powerful,» Review of law sciences: Vol. 2: Iss. 1, Article 31. https://uzjournals.edu.uz/rev_law/vol2/iss1/31

7. Eshpulotovich, T. S. (2020). The reflection of the phenomenon of freedom of conscience and the principle of interreligious tolerance in the legislation of the international community and uzbekistan. *International Engineering Journal For Research & Development*, 5(ICIPPS), 5-5.

КЕЛАЖАГИ БУЮК ДАВЛАТНИНГ ҚУДРАТЛИ ТАЯНЧИ

Хабиба Наимовна Обломуродова,
Тошкент давлат юридик университети
катта ўқитувчиси
e-mail: h.oblamurodova@tsul.uz

Илмий раҳбар: **Туйчиев Бердикул Туракулович,**
доктор философских наук, профессор

Аннотация: мақолада баркамол шахс тушунчасининг мазмун-моҳияти, комил инсонга хос бўлган ахлоқий сифат ва фазилатлар тизимини шакллантиришнинг йўллари ҳамда бугунги кунда республикамизда ёшлар сиёсатига оид амалга оширилаётган кенг қўламли ишлар ўз ифодасини топган.

Калит сўзлар: баркамоллик, маънавий баркамол инсон, комил инсон, шахс, тарбия, ахлоқий етуклик, сиёсий теранлик, юксак маданий-маънавий савия, касбий ифтихор, Ватанга муҳаббат, миллий ва умуминсоний ғурур, ўзликни англаш.

THE STRONG BASE OF THE GREAT STATE OF THE FUTURE

Khabiba Naimovna Oblomurodova,
Tashkent State University of Law
Senior Lecturer
e-mail: h.oblamurodova@tsul.uz

Abstract: the article considers the essence and genesis of the concept of a harmoniously developed personality, measures of forming a system of ethical qualities and dignities inherent in a highly developed person, as well as large-scale work related to youth policy in our country.

Keywords: harmoniousness, perfect personality, personality, upbringing, ethical maturity, political maturity, high cultural and spiritual level, professional dignity, love of the Motherland, national and universal dignity, self-awareness.

Маълумки, шахс ижтимоий онг таъсири остида шаклланади бироқ, барча маданий ва диний қарашлар шахс онгига қурилиб, унинг ажралмас таркибий қисми бўлиб ҳисобланади. Агар инсон уларнинг мавжудлиги ҳамда унинг онгида тутган ўрни ҳақида хабардор бўлсагина ривожланиш бўлади. Комил шахс бўлиб, инсон нафақат бир хил маданий ва диний муҳит вакиллари билан балки, дунёни идрок этиш ва намойиш этишда ундан фарқ қиладиган бошқа одамлар билан ҳам алоқа қила олади. Шахсларни, шунингдек, жамоавий онгга эга бўлган ва мулоқот олиб боришга мойил бўлган бутун маданий ва диний жамоанинг таркибий қисмлари сифатида қараш мумкин. Жамият ичидаги алоқа унинг аъзолари учун ривожланишга олиб келганда, ижтимоий онг дунёга тегишли бўлган бошқа нарсларга йўналтирилади.

«Инсоният тарихидаги ноёб ҳодиса бўлган мусулмон Ренессанси ана шу буюк ажодларимизнинг диний бағрикенглик ва инсонпарварлик борасидаги эзгу ғоялари билан йўғрилган эди. Бу ғоялар бизнинг давримизда, Ўзбекистон мустақиллиги йилларида алоҳида, янада теран маъно-мазмун касб этиб бормоқда. Мамлакатимизда бағрикенглик маданиятини юксалтириш, миллатлар ва конфессиялараро ўзаро бир-бирини тушуниш ва ҳамжиҳатликни мустаҳкамлаш, ёш авлодни шу асосда тарбиялаш давлат сиёсатининг устувор йўналишларидан бири сифатида белгиланди ва бундай ёндашув ижобий натижа бермоқда»[1].

Маънавий мерос таъсирида ривожланган шахслар устунлик қиладиган жамиятларнинг ижтимоий онги шу турдаги алоқа ўрнатишга интилади ва ўз-ўзини таъминлашга қодир бўлмаган мавзуларда ҳам рақибни танқид қилиш имкониятига ҳам эга бўлади. Онг тузилишини, унга мулоқотнинг таъсирини ва шахснинг ўзини ривожлантиришига имкон берадиган характеристик хусусият сифатида ўзаро таъсирлашувнинг мавжудлигини англаш, илгари олинган хулосаларни бошқа, шахслараро мулоқот даражасига ўтказишга имкон беради. Жамиятни алоҳида организм ва мустақил шахс сифатида кўриб чиқиш кўплаб ижтимоий

низоларни динлараро асосда тушунтиришга имкон беради. Фуқаролараро алоқада ўз фаолиятини амалга оширувчи онгли суҳбат, шахсининг ижтимоий мавжудот сифатида ўзини ривожлантиришига таъсир қилади.

Жамият маънавиятини ривожлантириш, уни юксакликка кўтариш миллий ўзликни англашни, энг муҳими эса глобаллашув шароитида халқимиз, айниқса, ёшларимиз онгида ҳар қандай маънавий, мафкуравий таҳдидларга қарши тура олиш иммунитетини шакллантиради.

Шу ўринда, Президентимизнинг «... турли янги таҳдид ва хавфлар пайдо бўлаётган бугунги кунда маънавият ва маърифатга, ахлоқий тарбия, ёшларнинг билим олиш, камолга етишга интилишига эътибор қаратиш ҳар қачонгидан ҳам муҳим»[2], деган фикрлари замирида унинг қанчалик муҳимлигини англаб етиш мумкин.

Ёшлар маънавий дунёсини турли хил таҳдидлардан ҳимоя қилишда ҳам «Жаҳолатга қарши маърифат» концептуал ғояси ҳозирги маънавий-мафкуравий фаолиятнинг асосини ташкил қилмоқда. Зеро, бугунги кунда ахборот алмашувининг жадаллашуви, мафкуравий жараёнларнинг глобаллашуви инсонлар, айниқса, ўниб-ўсиб келаётган ёш авлод маънавиятига ўзининг турфа таъсирини ўтказмоқда. Ана шундай вазиятда ёшларга қандай тарбия берилса, маънавияти нима билан суғорилса, келажакда давлатнинг маънавий-маърифий ҳаётида у ўз ифодасини шундайлигича топади [3]. Ёшлардаги бор куч-имконият ва қобилиятни тўғри йўналтириш ва ундан унумли фойдаланиш учун кўпгина давлатлар ўзларининг махсус давлат дастурларини ишлаб чиқади [4]. Хусусан, Ўзбекистон Республикасида ҳам мазкур масала юзасидан давлат аҳамиятига эга кўплаб дастур ва қарорлар ишлаб чиқилган.

Давлатимиз етакчисининг ижтимоий, маънавий-маърифий соҳалардаги ишларни янги тизим асосида йўлга қўйиш бўйича илгари сурган 5 та муҳим ташаббуси ҳам ёшларни турли хил таҳдидлардан ҳимоялашда муҳим восита бўлиб хизмат қилади [5].

Айни муҳим ҳужжатлар асосида мамлакатимизда амалга оширилаётган ижтимоий-иқтисодий ислохотлар ёшларда соғлом дунёқараш, жумладан, китобхонлик кўникмасини шакллантириш, Интернет, ахборот-коммуникация технологияларидан оқилона фойдаланиш маданиятини ошириш, уларда ғоявий ва ахборот хуружларига қарши мафкуравий иммунитетни кучайтириш, дунёда юз бераётган мураккаб геосиёсий ва ғоявий-мафкуравий жараёнларнинг мазмун-моҳиятини ҳар томонлама чуқур ёритиб бориш [6], терроризм, диний экстремизм, ақидапарастлик, сепаратизм, одам савдоси, «оммавий маданият», миссионерлик, наркобизнес ва бошқа таҳдидларга қарши самарали ғоявий кураш олиб бориш, жамиятимизнинг барқарор ривожланишига тўсқинлик қилаётган ички таҳдидлар – эл-юрт тақдирига лоқайдлик, маҳаллийчилик, уруғ-аймоқчилик, оилавий қадриятлар ва ёшлар тарбиясига эътиборсизлик каби ҳолатларга барҳам беришга қаратилган [7].

Юртбошимиз таъкидлаганларидек: “Барчамизга аён бўлиши керакки, қаердаки бепарволик ва лоқайдлик ҳукм сурса, энг долзарб масалалар ўзибўларчилиқка ташлаб қўйилса, ўша ерда маънавият энг ожиз ва заиф нуқтага айланади. Ва аксинча – қаерда хушёрлик ва жонқуярлик, юксак ақл-идрок ва тафаккур ҳукмрон бўлса, ўша ерда маънавият қудратли кучга айланади”.

Турли хил хавф-хатарлар ва мафкуравий хуружлар таъсирини тушиб қолмаслик бугунги кунда Ўзбекистон фуқаролари, айниқса, ёшлар онгу тафаккурини маърифат, мафкуравий иммунитет асосида шакллантириш ва тарбиялашимиз лозимлигидан дарак беради. Зеро, баркамол авлод ва юксак ахлоқли ватанпарвар ёшлар бугунимиз ва эртанги кунимизнинг ҳақиқий давомчиларидир.

Фойдаланилган адабиётлар рўйхати:

1. Мирзиёев Ш.М. Халқимизнинг розилиги бизнинг фаолиятимизга берилган энг олий баҳодир. 2 Т. – Тошкент: Ўзбекистон, 2018. – Б. 451.

2. Мирзиёев Ш.М. Буюк келажакимизни мард ва олижаноб халқимиз билан бирга курашимиз. – Тошкент: Ўзбекистон, 2017. – Б. 488.

3. Oblomurodova, K. N. (2019). Elements of missionary activities strategy: mechanisms and norms of their practical implementation. *Credo new*, (3), 9-9. <http://credo-new.ru/archives/1753>

4. Обломуродова, Х. Н. (2018). Миссионерская деятельность религиозных объединений: социально-политический аспект. *Фундаментальные и прикладные научные исследования*:

актуальные вопросы, достижения и инновации: сборник статей XXIII Международной научно-практической конференции. В 3 ч. – Пенза: МЦНС «Наука и Просвещение». – 2019. – С. 122. <https://naukaip.ru/wp-content/uploads/2018/11/%D0%9C%D0%9A-428-%D0%A7%D0%B0%D1%81%D1%82%D1%8C-1.pdf>

5.Oblomuradova, X.N. (2018) «A state with healthy children is evident to become powerful,» Review of law sciences: Vol. 2: Iss. 1, Article 31. https://uzjournals.edu.uz/rev_law/vol2/iss1/31

6.Tojiboeva, D. O. (2020). Religious Tolerance Is The Basis Of Society Sustainability And Integration. *The American Journal of Political Science Law and Criminology*, 2(11), 21. <https://doi.org/10.37547/tajpslc/Volume02Issue11-04>

7.Oblomuradova, Kh.N. (2020). Missionary in the form of ideological threats and their form of manifestation. *ACADEMICIA: An International Multidisciplinary Research Journal*, 10(11), 116-117. DOI: 10.5958/2249-7137.2020.01307.5

NODIR YER ELEMENTLARINING MAGNITO-OPTİK XOSSALARIDAN TEXNIKADA FOYDALANISH

Jamilova Mohigul Madiyorovna
BuxDU, fizika yo'nalishi magistranti
Telefon: +998(99)3876307
Jamilovam07@mail.ru

Annotatsiya: Nodir yer elementlari bugungi kunda zamonaviy texnologiyalarning asosiy qismlari uchun qo'llaniladigan muhim xom-ashyo bo'lib bormoqda. Ayniqsa nodir yer elementlarining magneto-optik xossalari bugungi kunda zarur bo'lgan ko'plab texnika vositalarida foydalanilmoqda. Yangi texnologiyalar tarkibiga nodir yer elementlari qo'shilishi bilan ularning samaradorligi sezilarli darajada ortadi. Nodir yer elementlarining qaysi sohalarida qo'llanayotganligi ham ulardan foydalanishning afzalliklari qisqacha bayon etildi.

Kalit so'zlar: Nodir yer elementi, lantanoidlar, elektrotexnika, akkumulyator materiallari, ferrit-granat, qayta zaryadlanuvchi batareyalar.

Nodir yer elementlari ittriy (Y), lantan (La) va 14 ta lantanoidlar. Ba'zan skandiy (Sc) ni ham shu elementlar jumlasiga kiritiladi. Nodir elementlari kam o'zlashtirilgan elementlardir. Nodir yer elementlari tabiatda odatda o'zaro birikma holida uchraydi, kimyoviy xossalari ham o'xshash bo'ladi. Kumush kabi oq, havo kislorodi ta'sirida oksid parda hosil qilganligi sababli qorayadi.

Nodir yer elementlari elektronika, neft-kimyo, metallurgiya, mashinasozlik, energetika, yengil sanoat, atrof-muhitni muhofaza qilish, qishloq xo'jaligi va boshqa sohalarida keng qo'llaniladi. Nodir yer elementini qo'llash floresan materiallari, noyob tuproqli metall gidridli akkumulyator materiallari, yorug'lik manbai materiallari, doimiy magnit materiallar, vodorod saqlash materiallari, katalitik materiallar, aniq keramik materiallar, lazer materiallari, super o'tkazuvchan materiallar, magnetostruktiv materiallar, magnit sovutadigan materiallar, magneto-optik saqlash materiallari, optik tolalar materiallarida keng foydalaniladi.

Hozirgi vaqtda jahonda nodir yer ferrit-granatlarining domen strukturasi va magneto-optik xossalari tadqiq qilish borasida katta potensialga ega magnetiklar spin-qayta orientatsiyalanuvchi fazaviy o'tishlarini o'rganuvchi ilmiy tadqiqot ishlari olib borilgan: spin elektronkada; nanomagnitizm; magnit mikroelektronkada; amaliy magneto-optikada; kichik o'lchamli tizimlar nanotexnologiyasida; zamonaviy materialshunoslikning sensor qurilmalarida va energomustaqil xotira elementlarida.

Nodir yer ferrit-granatlarida olib borilgan tadqiqot natijalari (asosan epitaksial magnit qatlamlar) tola va integral optika turli qurilma va asboblarning bazaviy elementi sifatida, shuningdek magnit mikroelektronika sohalarida keng qo'llanilgan. Nodir yer ferrit-grantlari kubik simmetriyaga ega bo'lganligi sababli domenlardagi spontan magnitlanuvchanlik vektori bir necha yo'nalishda joylashishi mumkin. Nodir yer ferrit-granatlarining bu o'ziga xos magnit ko'p o'qiligi ulardagi domen konfiguratsiyalarining turlicha bo'lishiga olib kelgan va tadqiq etiladigan namunalarning kristalografik orientatsiyasiga bog'liq bo'lgan.

Nodir yer elementi granatlarining magneto-elektr va optik xususiyatlaridan uzatgichlarda, mikroto'lqinli pechda va ma'lumotlarni saqlash qurilmalarida ishlatish mumkin. Nodir yer elementlarining ushbu xususiyatlaridan sintez usuli orqali foydalanganda katyonik joylarning qisman yoki to'liq o'rnini bosishimiz mumkin.

So'nggi yigirma yil ichida nodir yer elementlari qo'llaniladigan qurilmalarga talab juda ham oshib ketdi. Bundan yigirma yil oldin kam odam uyali telefonga ega edi, ammo bugungi kunga kelib 5 milliarddan ortiq odam mobil qurilmaga ega. Shu bilan bir qatorda nodir yer elementlaridan kompyuterlarda foydalanish uyali telefon kabi tezda rivojlanib ketdi.

Ko'p qayta zaryadlanuvchi batareyalar nodir yer elementlari aralashmalari yordamida amalga oshiriladi. Batareyalarga bo'lgan talab mobil telefonlar, kompyuterlar va kameralar kabi elektron qurilmalarga bo'lgan talab tufayli yuzaga keldi. Aksariyat kompyuter, uyali telefon va elektr transport vositalarining akkumulyatorlari nodir yer elementlaridan tayyorlanadi.

Bugungi kunda o'zidan atmosferaga zaxarli gazlar chiqarmaydigan, elektr bilan zaryadlanib harakatlanuvchi avtomobillar ishlab chiqarilmoqda. Har bir elektr transport vositasi va gibrid elektr transport vositasini quvvatlaydigan batareyalar tarkibida bir necha kilogramm nodir

yer elementləri mövcud. Elektr transport vasitələrinə tələb yuxarı bəlgənliyindən nədir yer elementləri aralashmaları bilan işləngən batareyələrə bəlgən tələb həm oshib bormoqda. Qolaversa kəplab transport vasitələrində havonıng ifloslanışını boshqarış tizimlərində nədir yer elementləri katalizatorlarından foydalanadılar.

Bugungi kunda fan oldıga qo'yılğan əsəsiy vəzifələrdən biri bu nədir yer elementlərini qazib olishning yanada mükəmmal iqtisədiy samarədor usulları işləb chiqish həmde, nədir yer elementlərinin yangi magneto-optik xossalarını əniqlash, ulardan foydalanışning əng samaralı, tejamkor texnologiyaları yaratışdır.

Foydalanılğan ədəbiyotlar rə'yxatı:

- 1.REE - Rare Earth Elements and their Uses, Article by: Hobart M. King, Ph.D., RPG
- 2.Rare-earth element. Karl A. Gschneidner, Jr.Vitaliy K. Pecharsky
- 3.“Spin-qayta orientatsiyalanuvchi fazəviy o'tishlar sohasında nədir yer ferrit-granatlarının domen strukturasi va magnitooptik xossaları”- BuxMTI, Sharipov Mirzo Zokirovich;
- 4.Ibrahim NBY, Arsad A. Investigation of nanostructural, optical and magnetic properties of cerium-substituted yttrium iron garnet films prepared by a sol gel method. Journal of Magnetism and Magnetic Materials. 2016

AZƏRBAYCANIN YERLİ NAR VƏ ALMA SORTLARININ ANTİRAKDİKAL AKTİVLİYİN TƏYİNİ

Məmmədova Lalə Nail qızı,
doktorant

Mehdiyeva Günel Vüqar qızı
kiçik elmi işçi

Bakı Dövlət Universiteti

Bakı, Azərbaycan

k.119991@mail.ru

ashirova.gunel@gmail.com

Annotasiya: Verilmiş tədqiqat işində Azərbaycanın yerli Göyçay narı və Qızıləhmədi alma sortlarından alınan ekstaktların antioksidant aktivliyi təyin edilmişdir. Bunun üçün meyvə sortlarının qabıq, lət, pərdə və şirəsindən nümunələr alınmış, DPPH metodu ilə antioksidant aktivlik faizi müəyyən edilmişdir. Əldə olunan nəticələr nümunələrin zəngin qida dəyərinin olduğu, qida sənayesində tullantı şəklində kənarlaşdırılan bəzi bitki hissələrinin (alma qabığı, nar pərdəsi) ekstraktlarının güclü antioksidant xassəsinin olduğu müəyyənləşdirildi.

Açar sözlər: antioksidant, alma, nar, DPPH metodu, sərbəst radikallar

İnsan orqanizminin sağlamlığının qorunmasının əsas şərtlərindən biri rasional qidalanmadır. Rasionallıq qidalanmanın əsasını təşkil edən təbii bioloji aktiv maddələr, güclü antioksidant xassələrinə görə mühüm tədqiqat obyektinə çevrilmişdir [1, səh. 118]. Antioksidant birləşmələr orqanizmdə əmələ gələn sərbəst radikallara qarşı müdafiə funksiyası yerinə yetirir. Elmi ədəbiyyatda onkoloji və ürək-damar xəstəliklərinin yaranmasında oksidləşdirici stressin mühüm rolu olduğunu, rasionda antioksidantların kifayət qədər qəbul olunmadığı haqqında məlumatlar vardır [2, səh. 38]. Bu səbəbdən təbii antioksidantların tədqiqi biologiya, tibb, farmakologiya, qida sənayesi üçün mühüm əhəmiyyət kəsb edir.

Ölkəmiz güclü antioksidant mənbəyi olan yerli nar və alma sortları ilə zəngindir. Nar və alma meyvələri zəngin C vitamini, karotin, fenol birləşmələri mənbəyidir. Tədqiqatın məqsədi yerli Göyçay narı və Qızıləhmədi alma sortlarının antiradikal aktivliyinin təyini və müqayisə edilməsidir. Tədqiqat zamanı Qızıləhmədi almasının qabığı və ləti, Göyçay narının isə pərdəsi və şirəsindən nümunə ekstraktları alınmış, antioksidant aktivliyinin təyini üçün DPPH metodundan istifadə olunmuş, inhibirləşmə reaksiyasının kinetik əyrisi spektrofotometrik metodla qeyd edilmişdir [3, səh. 264].

Aparılan tədqiqatlar zamanı əldə olunan nəticələr müqayisə edilmişdir (şəkl. 1).

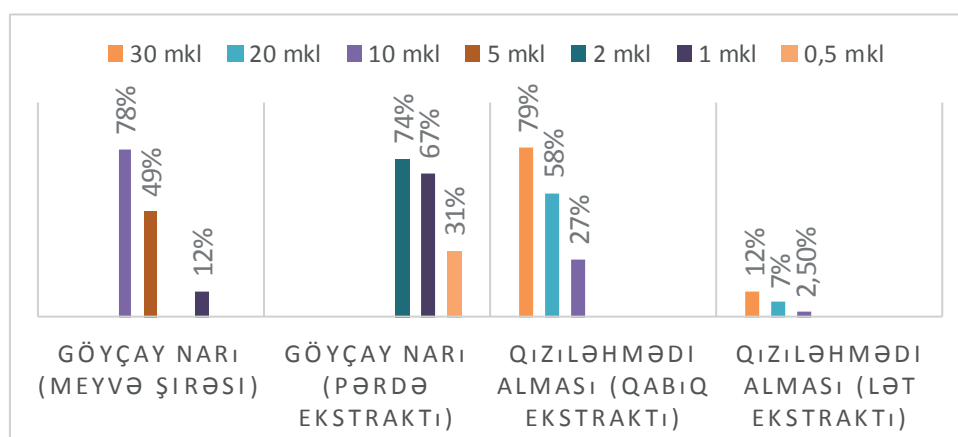

Şəkl. 1. Müxtəlif həcmdə ekstraktlarının DPPH inhibirləşdirmə faizi

Nəticələrə əsasən Göyçay narı pərdəsi ($IC_{50}=0.8\text{mkl}$) və Qızıləhmədi alma qabığı ($IC_{50}=15\text{mkl}$) ekstraktlarının güclü antioksidant aktivliyə malik olması müəyyən edilmişdir.

Ədəbiyyat siyahısı

- 1.Lobo V., Patil A., Phatak A., and Chandra N. Free radicals, antioxidants and functional foods: Impact on human health. *Pharmacogn Rev.* 2010 Jul-Dec; 4(8): pp.118–126.
- 2.İncedayi B., Tamer C.E., Çopur Ö.U. A Research on the Composition of Pomegranate Molasses // *U.Ü. Ziraat fakültesi dergisi.* – 2010. – Cilt 24, –№ 2, – S. 37-47
- 3.Agalarov R., Ragimov R., Gasanov R. Characterization of traditional fruit brandy produced in Azerbaijan // *Advances in Biology & Earth Sciences.* – 2017, – Vol.2, – No.3, – pp. 263-270

COMPARISON OF ANTIRADICAL ACTIVITY OF GREEN TEA (CAMELLIA SINENSIS) METHANOLIC AND AQUEOUS EXTRACTS

Mehdiyeva Gunel Vugar,
junior research fellow
Mehdiyev Shaig Faig
junior research fellow
Mammadova Lala Nail
PhD student
Baku State University
Baku, Azerbaijan
ashirova.gunel@gmail.com
bioprozium@gmail.com
k.119991@mail.ru

Annotation: In recent years, the study of free radicals and natural antioxidants has become one of the actual problems of modern biology. Such factors as polluted environment, unhealthy food, stress increase the formation of free radicals in the body. The use of products rich in antioxidants can reduce the effects of external influences on the human body, improve immunity and defense mechanisms, and also correct metabolic processes. According to the results obtained from various studies, *Camellia Sinensis* can be used as a rich source of antioxidants.

Keywords: green tea, antioxidants, DPPH method, free radicals, *Camellia Sinensis*

Camellia Sinensis or green tea extract has strong antioxidant due to the presence of (+) catechin, (-)-epicatechin (EC), (-)-epigallocatechin (EGC), (-)-epicatechin-3-gallate (ECG) and (-)-epigallocatechin-3-gallate (EGCG) [1, page 1405].

Aim of this work was to determine and compare antiradical activity of differently extracted green tea samples. The aqueous extract was prepared by the traditional brewing method at 95 °C. The second extract was prepared by adding 70% methanol-water solution to grounded green tea.

Experimental researches were carried out using the spectrophotometric method DPPH (2,2-diphenyl-1-picrylhydrazyl). DPPH method is based on scavenging of stable radical 2,2-diphenyl-1-picrylhydrazyl by antioxidants. Trolox (a synthetic analogue of vitamin E) was used as a standard scavenger of free radicals at DPPH assay.

As a result of our work, we determined that the lowest concentration necessary for scavenging 50% of DPPH radical (IC_{50}) was affirmed for green tea methanol extract (0.3 μ L). Green tea aqueous extract reached IC_{50} at the volume 5 μ L.

Thus, we can conclude that DPPH method characterized the green tea as natural sources of strong antioxidants and we recommend methanolic extract which has a great antioxidant activity for the isolation of phytochemicals.

References

1.L.C. Kerio, F.N. Wachira, J.K. Wanyoko, M.K. Rotich // Total polyphenols, catechin profiles and antioxidant activity of tea products from purple leaf coloured tea cultivars Food Chemistry 136 (2013) 1405–1413

2.Agalarov R., Ragimov R., Gasanov R. Characterization of traditional fruit brandy produced in Azerbaijan // Advances in Biology & Earth Sciences. – 2017, – Vol.2, – No.3, – pp. 263-270

ZAMONAVIY TILSHUNOSLIKDA KONSEPT NAZARIYASI VA UNING NAZARIY ASOSLARI.

Uraimova Mohigul Qobuljon qizi

Lingvistika: ingliz tili yoʻnalishi 2-kurs magistranti
FarDU

Annotatsiya. Ushbu maqola konsept nazariyasi va uning nazariy asoslariga bagʻishlangan boʻlib, unda turli olimlarning konsept tushunchasi haqidagi fikrlari tahlili berilgan va uning kelib chiqishi yoritib berilgan.

Annotation. This article is devoted to the theory of the concept and its theoretical foundations, which analyzes the views of various scholars on the concept of the concept and explains its origins.

Аннотация. Данная статья посвящена теории концепта и ее теоретическим основам, в которой анализируются взгляды различных ученых на концепт и объясняется его происхождение.

Kalit soʻzlar: kognitiv lingvistika, lingvokulturologiya, konsept, konseptual olam rasmi, ong, madaniy konsept.

Key words: cognitive linguistics, linguaculturology, concept, conceptual world picture, cognition, cultural concept.

Ключевые слова: когнитивная лингвистика, лингвокультурология, концепт, концептуальная картина мира, познание, культурная концепция.

“Konsept” atamasi madaniy tilshunoslikning konseptual konstruksiyasining asosiy atamasidir. Uning fundamental, koʻp qirrali tadqiqotlari olimlarning turli tadqiqot metodlari yordamida tilning turli darajalarini tahlil qilishga majburiy murojaatini oʻz ichiga oladi. Ushbu daraja insonning maʼnaviy madaniyati uchun eng muhim deb hisoblanadi va jamiyatning qadriyatlar tizimini, uning maʼlum bir lisoniy va madaniy hamjamiyat mentalitetining oʻziga xos xususiyatlarini aks ettiruvchi axloqiy, axloqiy va estetik imtiyozlar tizimini aks ettiradi. Ushbu maqola quyidagi vazifalarni belgilab beradi: 1. “konsept” atamasidan foydalanishni, uning “konsept” va “maʼno” atamalaridan farqini asoslash; 2. “konsept” ning tuzilishini va tarkibiy qismlarini va tushunchani matnda tanib olish uchun zarur boʻlgan mezonlarni tavsiflash; 3. tushunchaning tasnifini aniqlash. Kognitiv tilshunoslik - bu tilni dunyodagi turkumlashdagi rolini oʻrganadigan tilshunoslikning nisbatan yangi yoʻnalishi. Konseptning taʼrifi kognitiv fanning asosiy tarkibiy qismi va nisbatan yangi konsept fanidir. “Konsept” atamasi hozirgi paytda 20-asrning 90-yillari boshidan boshlab, birinchi navbatda D.Lixachev va Yu.ning ilmiy asarlari tufayli “lingvistik uygʻonish” davrini boshdan kechirmoqda. Uni qayta tiklagan va unga batafsil talqin qilgan Stepanov hisoblanadi. Ushbu atama kognitiv tilshunoslikda qoʻllaniladi, lingvistik konseptualizm paradigmasida ularning kategorik tuzilishiga etishmayotgan kognitiv “bogʻlanish” kiritilishi bilan izohlanadi. Konseptdan tashqari uning mazmuni assotsiativ baholash va uni ishlab chiqaruvchilar va foydalanuvchilarning vakilligini oʻz ichiga oladi. Konseptning mohiyatini tavsiflash muammosi zamonaviy tilshunoslik uchun dolzarb boʻlib qolmoqda. Tushunchalar tizimi insonning voqelik haqidagi tushunchasini aks ettiradigan dunyoqarashni shakllantiradi. Biz yashayotgan dunyo obʼektlar dunyosi emas, aksincha biz intellektual, maʼnaviy va ijtimoiy ehtiyojlarimiz uchun yaratgan tushunchalar dunyosidir.

Konseptning taʼrifi kognitiv tilshunoslikning asosiy tarkibiy qismidir. Biroq, konseptning taʼrifi zamonaviy kognitiv fanda uzoq vaqtdan beri oʻrnatilganiga qaramay, ushbu tushunchaning mohiyatini anglash turli ilmiy maktablar va olimlarning konseptlarida sezilarli darajada farq qiladi. 20-asrning oxiriga kelib, tilshunoslar ona tili soʻzlovchi maʼlum konseptual tizimlarning tashuvchisi ekanligini angladilar. Konseptlar aqliy mavjudotlardir. Har bir konsept insoniyatning dunyoga oid muhim bilimlarini birlashtiradi [Trask, 1998]. Konseptning taʼrifi rus tilida ham, xorijiy tilshunoslikda ham chuqur oʻrganilgan. Kognitiv tilshunoslik Qoʻshma Shtatlarda paydo boʻlgan fan boʻlganligi sababli, tushunchaning birinchi taʼriflari amerikalik olimlar tomonidan berilgan. Kognitiv tilshunoslik boʻyicha tadqiqotchi G.Lakoff tushunchalarni odamlarning histuygʻularini va ularning oʻzaro munosabatlarini tuzuvchi birliklar sifatida oʻrganadi, chunki ular kundalik hayot haqiqatlarini aniqlashda muhim rol oʻynaydi. G.Lakoff nazariyasiga koʻra, konseptual tuzilmalar tasvir sxemalari asosida ishlab chiqilgan va insonning jismoniy dunyo bilan oʻzaro taʼsiri natijasida yaratilgan. Tasvir sxemalaridan tashqari yana bir turdagi tushunchalar mavjud, “asosiy darajadagi tushunchalar - bu bitta aqliy tasvir butun toifani aks ettirishi mumkin

bo'lgan darajadir" [Lakoff, 1980]. Tushunchalar tizimi insonning haqiqatni anglashini, uning maxsus konseptual "qiyofasini" aks ettiradigan dunyoning rasmini shakllantiradi, buning asosida inson dunyoni o'ylaydi. Kognitiv tilshunoslik sohasidagi tadqiqotchi D. Geeraertsning fikriga ko'ra, konseptni tushinishda 2 ta asosiy yondashuv mavjud: konsept konseptning mohiyatini ochib beradi va konsept ma'no sinonimidir [Geeraerts, 2007]. V. Teliya tushunchaning madaniyat bilan aloqasini inson ongida topadi. Boshqa tomondan, konsept madaniy qadriyatlarining yaratuvchisi bo'lmagan oddiy odam va madaniyat o'rtasidagi bog'lanishdir. V. Teliya konseptni ob'ekt haqidagi barcha bilimlarning aloqasi sifatida tushunadi, tushunchaga quyidagi ta'rifni beradi - tushuncha - bu ramkada tuzilgan bilim, demak u ob'ektning muhim xususiyatlarini aks ettiradi [Teliya, 1996]. Kadr konsept atrofida madaniy bilimlarni tartibga solishning modeli. Demak, dunyo haqidagi bilimlar ma'lum bir til birligi bilan bog'liqdir. Lingvokultural matnlarda konsept og'zaki madaniy ma'no bo'lib, u madaniy tilning semantik birligi hisoblanadi. Ushbu yondashuvda madaniy jihatga katta e'tibor beriladi. Butun madaniyat tushunchalar va ular o'rtasidagi munosabatlar to'plami sifatida tushuniladi. N. Arutyunova konsept mohiyatini shakllantirishning yagona vositasi bo'lgan kognitiv lingvistikaga lingvistik belgining semantikasini jalb qilishni taklif qiladi. Shunday qilib, N. Arutyunova konseptni "til iboralarining konseptual tabiati" deb ta'riflaydi [Arutyunova, 1982]. Xuddi shunga o'xshash nuqtai nazardan N. Aliferenko ham baham ko'rmoqda, u "til belgisi semantikasi vakili tushunchaning mohiyati haqidagi bilimlarning asosiy manbai" deb ta'kidlaydi [Aliferenko, 2001].

Konseptning ta'rifiga yana bir yondashuvni qo'llab-quvvatlovchilar D.Lixachev va E.Kubryakova. Ular konseptni so'zning ma'nosini insonning shaxsiy tajribasi bilan to'qnashuvining natijasi deb hisoblashadi. Bu shuni anglatadiki, konsept so'zlar va haqiqat o'rtasida vositachidir. E. Kubryakova konseptning mohiyatiga ta'rif berib, konsept butun so'zni emas, balki uning alohida lug'at ma'nolarini almashtiradi, shuning uchun u tushunchani biz yozma yoki og'zaki nutqda ishlatadigan ma'noning algebraik ifodasi sifatida belgilaydi, chunki har bir kishi so'zning ma'nosini ta'limiga, shaxsiy tajribasiga, kelib chiqishi va kasbiga qarab o'ziga xos tarzda talqin qiladi. Aloqa konteksti va holati so'zning lug'aviy ma'nosini belgilaydi [Kubryakova, 2004].

Z. Popova va I. Sternin nazariy tilshunoslik sohasidagi mutaxassislardir. Ular konseptga quyidagi ta'rifni berishadi: asosiy bo'lgan diskret aqliy hodisa shaxs va jamiyatning kognitiv (bilish) faoliyati natijasi bo'lgan va ob'ekt yoki hodisa to'g'risida kompleks, entsiklopedik ma'lumot olib boradigan, nisbiy ichki tuzilishga ega bo'lgan inson aqliy kodining birligi, ushbu ma'lumotni jamoat ongi bilan izohlash va jamoat ongining ushbu hodisa yoki mavzuga munosabati [Popova & Sternin, 2007]. Ushbu olimlar tushunchalarni xotira birligi emas, balki fikrlash birligi sifatida talqin qilishni taklif qilishadi, chunki ularning asosiy maqsadi fikrlash jarayonini ta'minlashdir. Mualliflarning ta'kidlashicha, barcha tushunchalar lingvistik ifodaga ega emas, barqaror nomga ega bo'lmagan tushunchalar ko'p.

Konsept ko'p o'lchovli, shuning uchun uning tuzilishini aniqlash uchun turli xil yondashuvlar mavjud. Ushbu maqolada biz lingvokultural va kognitiv yondashuvlarni ko'rib chiqamiz. Konsept murakkab tuzilishga ega, shu jumladan, bir tomondan konsept mazmuni bilan bog'liq bo'lgan barcha narsalarni va boshqa tomondan, uni madaniyat omiliga aylantiradigan xususiyatlarni: etimologiya, zamonaviy uyushmalar, baholash va konnotatsiyalar. Konseptning tuzilishi ob'ekt yoki hodisani dunyo rasmining bo'lagi sifatida aniqlash uchun zarur va etarli bo'lgan umumlashtirilgan xususiyatlar va xususiyatlar guruhlari to'plamidir.

XULOSA Biz konseptning ta'rifi uchun turli xil yondashuvlar va variantlarni ko'rib chiqdik. Biz o'z maqolamizda Z. Popova va I. Sternin tomonidan berilgan konseptning ta'rifiga tayanamiz, ular konseptni tartiblangan tuzilishga ega bo'lgan asosiy aqliy shakllanish deb hisoblashadi va bu inson yoki jamiyatning bilim faoliyati natijasidir. . Unda aks ettirilgan ob'ekt yoki hodisa va bu ma'lumotlar jamoat ongini qanday talqin etishi haqida ma'lumot mavjud. Rus va chet el adabiyotidagi tushunchalarni o'rganishning barcha asosiy yondashuvlarini tahlil qilgandan so'ng, xulosa quyidagicha: professional muloqotdagi barcha tushunchalar lingvistik ifodaga ega emas, ko'plab tushunchalar empirik xarakterga ega. Tushunchalar etnik madaniy o'ziga xoslikni talab qilmaydi, ammo barcha tushunchalarning asosiy bilim xususiyatlari qiymat tarkibiy qismiga ega.

Foydalanilgan adabiyotlar:

1. Alefirenko, N.F. (2005). Sovremenniyе problemi nauki o yazike: uchebnoe posobie [Modern problems of the language science]. Moscow: Flinta: Nauka (in Russian).

2. Arutyunova, N.D. (1982). Lingvisticheskie problemy referencii [Linguistic problems of reference]. *Novoe v zarubezhnoj lingvistike* [New in foreign linguistics], 13, 5-40 (in Russian).
3. Cruse, D.A. (1986). *Lexical semantics*. Cambridge University Press.
4. Geeraerts, D. (2007). *The Oxford handbook of cognitive linguistics*. Oxford University Press.
5. Johnson, M. (1990). *The body in the mind. The bodily basis of meaning, imagination, and reason*. University of Chicago Press.
6. Karasik, V.I. (2002). *Jazykovoj krug: lichnost', koncepty, diskurs* [Language circle: personality, concepts, discourse]. Volgograd: Peremena (in Russian).
7. Keil, F.C. (1989). *Concepts, kinds, and cognitive development*. Cambridge: MIT Press.
8. Popova, Z.D, & Sternin, I.A. (2007). *Kognitivnaya lingvistika* [Cognitive linguistics]. Moscow: AST: East-West (in Russian).

ПРАВОВЫЕ МЕХАНИЗМЫ СПЕЦИАЛЬНОЙ ОЦЕНКИ УСЛОВИЙ ТРУДА.

Могильная А.Л.

Слушатель программы профессиональной переподготовки
по направлению «Юриспруденция»
Астраханский государственный университет, Россия

Кораблина О.В.

К.ю.н., доцент, заведующая кафедрой корпоративного права
Астраханский государственный университет, Россия

Байжанова Рамуза Тенелбай кызы

Каракалпакский государственный университет имени Бердаха
юридический факультет

Специальная оценка условий труда (СОУТ) является единым комплексом последовательно осуществляемых мероприятий по идентификации вредных и (или) опасных факторов производственной среды и трудового процесса и оценке уровня их воздействия на работника с учетом отклонения их фактических значений от установленных уполномоченным Правительством РФ федеральным органом исполнительной власти нормативов (гигиенических нормативов) условий труда и применения средств индивидуальной и коллективной защиты работников.

Специальная оценка условий труда включает:

1. Оценку факторов производственной среды и трудового процесса.
2. Оценку обеспеченности работников средствами индивидуальной защиты.
3. Специальной оценке условий труда подлежат все имеющиеся в организации рабочие места, кроме рабочих мест надомников, дистанционных работников и работников, вступивших в трудовые отношения с работодателями – физическими лицами, которые не являются индивидуальными предпринимателями.

Специальная оценка условий труда проводится не реже чем 1 раз в 5 лет [3]. Указанный срок исчисляется со дня утверждения отчета о проведении оценки.

Результаты проведения специальной оценки условий труда могут применяться:

1. для разработки и реализации мероприятий, направленных на улучшение условий труда работников;
2. информирования работников об условиях труда на рабочих местах, о существующем риске повреждения их здоровья, о мерах по защите от воздействия вредных и (или) опасных производственных факторов и о полагающихся работникам, занятым на работах с вредными и (или) опасными условиями труда, гарантиях и компенсациях;
3. обеспечения работников средствами индивидуальной защиты, а также оснащения рабочих мест средствами коллективной защиты;
4. осуществления контроля за состоянием условий труда на рабочих местах;
5. организации в случаях, установленных законодательством Российской Федерации, обязательных предварительных (при поступлении на работу) и периодических (в течение трудовой деятельности) медицинских осмотров работников [1, С.54].

Существует четыре класса риска:

1. Оптимальный (1.0): опасные и (или) вредные производственные факторы либо совсем отсутствуют, либо находятся на безопасном для человека уровне. Созданы предпосылки для поддержания высокого уровня работоспособности.

2. Допустимый (2.0): есть опасные и (или) вредные факторы, но их воздействие не превышает уровни, установленные гигиеническими нормативами. Измененное функциональное состояние организма восстанавливается во время отдыха, к началу следующего рабочего дня или смены.

3. Вредный (3.0): уровни воздействия негативных факторов превышают норматив. Подразделяется на подклассы: первой степени (3.1), второй степени (3.2), третьей степени (3.3) и четвертой степени (3.4).

4. Опасный (4.0): уровни воздействия негативных производственных факторов способны создать угрозу жизни работника, а последствия — привести к развитию профессионального заболевания.

Результаты СОУТ используются, в числе прочего, при назначении скидок и надбавок к тарифу взносов «на травматизм» и доптарифов по пенсионным взносам. Сотрудникам, которые трудятся на рабочих местах, отнесенных к вредному классу (подклассы 3.2, 3.3 и 3.4) или опасному классу, предоставляются дополнительные отпуска (ст. 117 ТК РФ). Для классов 3.0 и 4.0 предусмотрено повышение к зарплате в размере не менее 4% оклада или ставки (ст. 147 ТК РФ) [3].

Специальную оценку в общем случае обязаны проходить все организации и индивидуальные предприниматели, нанявшие хотя бы одного сотрудника.

СОУТ не является обязательной для следующих категорий:

1. организаций и ИП, не заключивших ни одного трудового договора;
2. работодателей — физических лиц без статуса ИП;
3. работодателей — религиозных организаций [2, С.76].

Все без исключения работодатели вправе отказаться от СОУТ в отношении рабочих мест надомников и дистанционных работников.

Литература:

1. Комментарий к Трудовому кодексу Российской Федерации (краткий, постатейный) / Под ред. Ю.П. Орловского, 3-е издание. - Москва: «КОНТРАКТ», 2017.
2. Чистякова Л.В., Касьянов А.В. Постатейный комментарий к Трудовому кодексу Российской Федерации / Под ред. Чистяковой Л.В., Касьянова А.В. - Москва: «ИД «Гросс Медиа»»: ЮСБУХ, 2018.
3. Трудовой кодекс РФ от 30 декабря 2001 года № 197-ФЗ (в ред. ФЗ РФ от 16.12.2019г. № 439-ФЗ) / Российская газета. - № 256. - 31.12. 2001.

FERGANA VALLEY WATER RESOURCES AND THEIR IMPORTANCE IN THE NATIONAL ECONOMY.

F.S.Meliboyeva, O.T.To`lqinova Kokand

Аннотация: Мақолада Фарғона водийси сув ресурсларининг шаклланиши ва улардан самарали фойдаланиш, ер ости сувларининг жойлашуви, чучук сув муаммоси ва уни бар-тараф этиш масалалари изоҳланган.

Калит сўзлар: сув ресурслари, чучук сув муаммоси, дарёлар, канал, сув омбори, ер ости сувлари.

Аннотация: В статье обсуждаются формирование водных ресурсов Ферганской области и эффективное пользование от них, местоположение подземных вод, проблемы пресных вод и решение этих проблем.

Ключевые слова: водные ресурсы, проблема пресных вод, реки, каналы, подземные воды.

Nature protection is a system of state, public and international measures to ensure the rational use of natural resources, their restoration, reproduction and protection from extinction. Nature protection is of great economic and social importance for the national economy of each country, it is carried out for production, scientific, historical-memorial, cultural and health purposes.

The Fergana Valley has long been a fertile oasis, known as the “Golden Valley” for its natural climate and fertile lands. The valley is the most densely populated region in Uzbekistan and Central Asia.

The rivers and streams in the valley are also its important natural resources. In order to make efficient use of these natural resources in the valley, Northern Fergana (133 km long, irrigated area 70 thousand), Southern Fergana (93 km long, irrigated area 71 thousand), Greater Fergana (249 km long, irrigated area 270 thousand), Greater Andijan (length 109 km of main canals, such as 141,000 hectares of irrigated land, and Fergana (216.5 million m³ of water in Quvasoy) and Kosonsoy (160 million m³ of Kosonsoy) reservoirs have been built.

In order to make more efficient use of water resources, the Andijan reservoir was built in the Kampirrovot gorge of the Karadarya River, and the Zarkat reservoir was built in the Poshshaota river. The valley has healing and mineral waters such as Chartak, Chimgan, Southern Olamushuk, Polvontash, Shirmonbulak, and sanatoriums and medical facilities have been built for its use.

Today, one of the biggest concerns of humanity is the fact that the volume of fresh water consumption in the world is increasing year by year and resulting in water shortages. Even the fact that the United Nations has declared 2003 the International Year of Clean Water indicates that the environmental situation is deteriorating. But despite this, the problem of fresh water is becoming more and more entrenched.

According to the United Nations Environment Program, half of the world’s rivers are now heavily polluted. About 40 percent of the world’s population suffers from a lack of clean drinking water. Due to the shortage of clean drinking water, 1.2 mln. A person suffers from various diseases, 5 mln. and one is forced to consume contaminated and poor quality water.

A lot of work is being done in our country to solve the problem of fresh water. In particular, on May 6, 2003, Uzbekistan was one of the first CIS countries to adopt the Law “On Water and the Right Use of Water.” In addition, 11 resolutions of the Cabinet of Ministers were adopted to protect 8 rivers flowing through the territory of the country - Kashkadarya, Chirchik, Surkhandarya, Zarafshan, Karadarya, Naryn, Amudarya and Syrdarya, as well as 11 areas of national importance.

Fresh groundwater resources in Uzbekistan are mainly concentrated in the Fergana Valley (34.5%), Tashkent region (25.7%), Samarkand region (18%), Surkhandarya region (9%) and Kashkadarya region (5.5%). Other provinces have only about 7% of the total freshwater resources.

If we pay attention to the above figures, all parts of the country are not without the problem of drinking water. As a result of the work of scientists, it became clear that as a result of anthropogenic factors, 35-38% of previously identified fresh groundwater resources have become unfit for drinking, and therefore the process has not yet stopped. Sokh water resources in Fergana region are in decline.

According to the data, a person uses 50 liters of water per day to meet his daily needs. 70-90% of fresh water resources in developing countries are used for agricultural production. It follows that at a time when there is a shortage of clean drinking water, a large part of fresh groundwater is used for production and technical purposes, irrigation.

The river water that flows in the valleys of the valley is relatively clean and almost unpolluted. However, as it continues to flow downwards, the quality of the water deteriorates sharply. The main sources of surface water pollution in the regions are mining, industries, automobiles, utilities, recreation and medical facilities.

Investigations show that there is a very large groundwater basin in the valley, which is layered between different rocks (especially sand, gravel, conglomerates of the anthropogenic period). These aquifers are located at depths of a few meters to 100-150 m, sometimes up to 300-350 m and even 450-500 m, depending on the relief of the valley, the thickness of the water-bearing rocks. Good quality water is now being extracted from depths of 500-600 m.

Central Fergana in particular is very rich in groundwater and has strong pressure. Therefore, if it is drilled, it can explode on its own. That is why more than 400 artesian wells have been dug here. According to hydrogeologists, the dynamic reserves of groundwater in the Fergana Valley are large, 257 m³ per second. But so far only 13.0 m³ per second is used.

Hot mineral waters come from the depths of 1500-3000 m in the Fergana Valley: Chartak, Chust, Gurtepa, Kyzyltepa. The temperature of thermal groundwater here reaches 40-75 ° C. The amount of minerals is very large (varied). Contains iodine, bromine, sulfide, radon and other substances. This allows the valley's groundwater to be used not only for irrigation, urban and working settlements, villages, communal water supply, but also for treatment (Chartak resort).

The diversity of the irrigation system in the valley is a distinctive feature of this area. Many large and small systems cross the connecting channels. They are used to supply water to the low-water systems of Naryn, Karadarya and Syrdarya. The efficiency of the irrigation network is low: more than 57% of main and inter-farm canals and almost (90%) of all inter-farm water networks are in need of reconstruction and maintenance.

Currently, about 53 percent of irrigated land suffers from double salinization. Therefore, 1 million hectares are classified as medium and strongly saline area. About 0.8 million hectares of land were eroded as a result of irrigation and more than 2.3 million hectares were destroyed by wind.

According to the Ministry of Agriculture and Water Resources of Uzbekistan, the shortage of water supply in the summer in Namangan region alone is 0.9 km³. In a year when water is averaged, water shortages range from 57-61 percent (June-August) to 85 percent (September). The flow of the Naryn River in the autumn-winter period is 2 times higher than the natural index, and in the summer months it is 1.9 times lower. Lack of balance in water supply continues to affect the use of canals and structures. This is causing them to retire early.

It is not in vain that our wise people say, "The water that flows before you is worthless." Planting land-adapted plants in small gardens and flower beds in the yard, the use of drip irrigation will solve the problem, albeit partially. Unfortunately, the work being done today to save water and keep it clean is like a drop in the ocean. Unless all of humanity strives to conserve water, which is a matter of life and death, and instills in the minds of their children the concepts of ecological culture in the family from the day they are born, humanity will soon face a problem worse than the use of nuclear weapons. So, we must not forget that not only our own lives, but also the lives of future generations are in our hands.

References:

1. Расулова.Р., Хикматов Ф.Х., Айтбоев Д.П. "Гидрология асослари" Т., 2003 й.
2. Қажумова.А., ЯкубовЎ.Ш., Раҳимова.К. "Табиатдан фойдаланиш ва уни муҳофаза қилиш" Т., 2011 й.

ПРЕДОПЕРАЦИОННАЯ ПОДГОТОВКА К ЭНДОПРОТЕЗИРОВАНИЮ ТАЗОБЕДРЕННОГО СУСТАВА У БОЛЬНЫХ С ТУБЕРКУЛЕЗНЫМ КОКСИТОМ

Рустамов Ф.Х.

РСНПМЦ фтизиатрии и пульмонологии им.
Ш.А.Алимова, г.Ташкент, Узбекистан

Цель - разработка комплексов лечебной гимнастики в предоперационных периодах у больных с различными формами туберкулезного коксита.

Материалы и методы: Материалом для исследования послужили данные клинического наблюдения 27 больных с туберкулезом тазобедренных суставов, лечившихся в костно-суставном отделении РСНПМЦФиП МЗ Республики Узбекистан. Среди больных мужчины составляют 59,2% (N=16), а женщин 40,7% (N=11) случаев. Возраст больных составил 21-68 лет (35±4 лет). Пациенты были разделены на 2 группы в зависимости от формы туберкулезного коксита по данным рентгенологического исследования: I группа - 13 больных с метатуберкулезной формой, II группа - 14 больных с деструктивной формой. При исследовании тазобедренного сустава методом антропометрии были выявлены: атрофия мягких тканей бедра и голени в 100% случаев; сгибательно-приводящие контрактуры в 78% (N=21), функциональное укорочение конечности в 48,1% (N=13), выраженное снижение объема движений в 33,3% (N=9), а в 55,5% (N=15), случаев полное отсутствие функции пораженного сустава. Обучение больных в предоперационном периоде было направлено на освоение элементов лечебной гимнастики (ЛГ), которые будут использоваться после операции.

Программа двигательной реабилитации больных, перенесших эндопротезирование тазобедренного сустава, предусматривает четыре периода.

- предоперационная подготовка;
- ранний послеоперационный период (до 10 дней);
- поздний послеоперационный период (от 10 дней до 3 месяцев);
- отдаленный период (более 3-4 месяцев), после чего начинался санаторный этап восстановительного лечения.

Добавочно к разработанному для каждого периода свои задачи и план лечения нами разработано восстановительное лечение при тотальном эндопротезировании тазобедренного сустава, носящее поэтапный характер.

На первом этапе (предоперационный) за 10-15 дней до операции проводится комплексное обследование, соответственно современным установкам, особое внимание обращается на психологическую настроенность пациента, лечение сопутствующей патологии опорно-двигательной системы (остеохондроз позвоночника, деформирующий артроз коленного сустава и т.д.).

На втором этапе (в первые 2-3 недели после операции) и в последующем до 3 месяцев проводятся процедуры по восстановлению двигательной активности. Применяются физиотерапевтические процедуры, лечебная гимнастика, водные процедуры (через 4-5 недель).

Третий этап – через 3 месяца после операции расширяются методы использования лечебной гимнастики, водных процедур, двигательной активности. Ходьба без опоры разрешается через 4 месяцев. Восстановительное (реабилитационное) лечение проводится с учетом многофакторных показателей пациента.

Адаптация к нагрузке больных II группы, во избежание развития лизиса костной ткани вокруг элементов эндопротеза, начиналась в более поздние сроки (15-20 сутки). При определении эффективности проведения ЛГ пользовались данными антропометрии, электромиографии, которые наиболее показательны были в начале и по окончании госпитального курса. Объем мышц бедра в среднем увеличился в I группе до 2,8 см., во II - до 1,7 см.

Выводы: в большинстве случаев реабилитация в условиях стационара необходима только в первые два периода. Дальнейшее лечение и наблюдение вполне возможно в санаторно-курортных условиях (ЛФК, электромиостимуляция и легкая физическая нагрузка).

Учитывая, что срок эксплуатации современных эндопротезов превышает 25 лет, пациентам необходимо научиться правильно соотносить свои жизненные потребности с техническими возможностями искусственного сустава. Это помогает не только улучшить приспособительную активность, но и отдалить время замены дорогостоящего изделия.

ALISHER NAVOIYNING BEBAHO IJODIY-ILMIY MEROSINI CHUQUR O'RGANISH

Aripova Aziza Xasanovna

TDYU Ixtisoslashtirilgan filiali,
Umumta'lim fanlar kafedrası mudiri v.b.,
f.f.n. PhD, mumtozim@mail.ru

Annotatsiya: Maqolada buyuk soʻz sanʼatkori Alisher Navoiyning boy va serqirra ijodiy merosini toʻlaqonli ravishda oʻrganish, uning asarlarini keng targʻib qilish xususidagi vazifalar, shoirning badiiy soʻz bilan shugʻullanuvchilar haqidagi mulohazalari, nutq madaniyatiga doir fikrlari tahlili yoritib berilgan.

Kalit soʻzlar: musannafot, badiiy soʻz, nutq madaniyati, nutqiy nafasat, goʻyanda, maddoh, durbor.

Annotation: The article analyzes the tasks of a comprehensive study of the thrilling and diverse creative heritage of the great poet Alisher Navoi, the propaganda of his works, the poet's views on the art of oratory, the culture of speech.

Key words: musannafot, artistic word, speech culture, speech elegance, guyanda (orator), maddoh (living word), durbor (eloquence).

Oʻzbekiston Respublikasi Prezidenti Shavkat Mirziyoyev taʼkidlashicha: “Dunyodagi har qaysi davlat, har qaysi xalq birinchi navbatda oʻzining intellektual salohiyati, yuksak maʼnaviyati bilan qudratlidir, bu oʻrinda oʻzbek xalqining buyuk siymosi Alisher Navoiy - turkiy xalqlarning milliy yuksalishiga katta hissa qoʻshgan qudratli salohiyat vakili” [Mirziyoyev, 2020: 1] ekanligini eʼtirof etish nechogʻlik muhim.

Buyuk shoir va mutafakkir, atoqli davlat va jamoat arbobi Alisher Navoiyning bebaho ijodiy-ilmiy merosi nafaqat xalqimiz, balki jahon adabiyoti tarixida, milliy madaniyatimiz va adabiy-estetik tafakkurimiz rivojida alohida oʻrin tutadi. Ulugʻ shoir oʻzining sheʼriy va nasriy asarlarida yuksak umuminsoniy gʻoyalarni, ona tilimizning beqiyos soʻz boyligi va cheksiz ifoda imkoniyatlarini butun jozibasi va latofati bilan namoyon etib, yer yuzidagi millionlab kitobxonlar qalbidan munosib va mustahkam oʻrin egalladi [PQ4865, 2020].

Alisher Navoiyning boy va serqirra ijodiy merosini toʻlaqonli ravishda oʻrganish, uning asarlarini keng targʻib qilish hamda allomaning xotirasini abadiylashtirish bugungi kunda muhim vazifalar sirasiga kiradi. Zero, buyuk mutafakkir ijodini nafaqat mamlakatimizda, balki xorijda ham oʻrganishga boʻlgan qiziqish katta.

Alisher Navoiy - soʻz sanʼatkori, tafakkur ilmining sultoni, ulugʻ shoir. Bugungi kunda navoiyshunoslik sohasida koʻplab tadqiqotlar olib borilmoqda, respublika va xalqaro miqyosda ilmiy anjumanlar oʻtkazilmoqda. Shu bilan birga, biz bilamizki, Alisher Navoiy nomidagi Toshkent davlat oʻzbek tili va adabiyoti universiteti ham, aynan, buyuk siymo xotirasini abadiylashtirish maqsadida tashkil etilgan, mamlakatimiz hamda bir qator xorijiy davlatlarda allomaning haykallari oʻrnatilgan, asarlar toʻplami toʻliq nashrdan chiqarilib, shahar markazlarida meʼmoriy yodgorlik barpo etilgan. Jumladan, mutanosib ravishda Adiblar xiyobonida barpo etilgan madaniy yodgorlik asosini ham Hazrat Navoiy majmuasi boshlab bergan.

Sharq xalqlari uchun bebaho badiiy, maʼnaviy, ilmiy va tarixiy merosni qoldirgan buyuk oʻzbek shoiri va mutafakkiri Alisher Navoiyning 580 yilligini nishonlash maqsadida “Buyuk shoir va mutafakkir Alisher Navoiy tavalludining 580 yilligini keng nishonlash toʻgʻrisida” Oʻzbekiston Respublikasi Prezidentining 2020- yil 19- oktabrdagi PQ-4865-son Qarori qabul qilindi.

Oʻz davrining eng buyuk mutafakkiri - tilshunos, asl axloqiy-estetik, diniy va falsafiy fikrlar muallifi, davlat arbobi Alisher Navoiy oʻz hayoti davomida oʻzining noyob, takrorlanmas ijodi, turkiy xalqlari uchun qimmatli sanalgan madaniy boyligini tuhfa etdi.

Navoiy ijodini oʻrganish - buyuk mutafakkir hayoti davrida u amalga oshirgan ishlari, yaratgan maktablari, sodir etilgan voqea va hodisalardan boxabar boʻlish bilan barobar.

Alisher Navoiyning tili, soʻz boyligi toʻgʻrisida soʻz yuritish mukammallikni talab qiladi. Chunki, Navoiyning olami shu qadar beqiyos, behudud ummon. Shoir asarlarining tili boʻyicha

olib borilgan ilmiy tadqiqotlar, bu masala yuzasidan turkiyshunoslikda qaror topgan nazariy qarashlar, adibning «Muhokamat-ul-lugʻatayn» risolasida va boshqa asarlarida ifodalangan fikr-mulohazalar Navoiy lisoniy olamining umumiy va muhim nuqtalarini tavsiflashga yordam beradi [Borovkov, 1946: 92].

Alisher Navoiy ijodini oʻrganish, uning sirli lisoniy olami bilan tanishish oʻta muhim masala.

Alisher Navoiyning sheʼrlari, nasriy asarlari, uning diniy, tarixiy, falsafiy-taʼlimiy risolalari – istalgan kishi tasavvurida butun qudrati, salobati tajassum.

Alisher Navoiy — butun turkiy olam, jahon adabiyotida betakror siymo. Uning merosi, shoirning oʻz taʼbiri bilan aytganda musannafoti, fikr-qarashlari barcha kishilar uchun aziz va moʻtabar. Navoiy merosi, ayniqsa, biz uchun qimmatli [Nashr 6, 1947].

Alisher Navoiydan meros qolgan nutq madaniyati, adabiyot, til, ijtimoiy fikrlari yoshlar dunyoqarashi shakllanishida katta oʻrin tutadi. Uning nutq madaniyatiga oid ijodi va fikrlari – uni notiq darajasiga koʻtardi. Uning nomi Sharqning Firdavsiy, Nizomiy, Jomiy kabi ulugʻ adiblari qatorida turadi. Sanʼatkor oʻzbek adabiyotini mana shu daholar yaratgan buyuk adabiyot darajasiga olib chiqdi.

Maʼlumki, nutq odob-axloqi, muomala madaniyati, shaxslararo munosabatlar - bularning barchasi nutq orqali tugʻiladi va amalga oshiriladi. Jonli, mazmunan teran soʻzning taʼsirchanligi uning kishilarga zavq bera olishida namoyon boʻladi. Yozma adabiyotning ilk namunalaridan to shu kunchaga yaratilib kelingan va kelinayotgan asarlarning deyarli barchasida soʻzning buyuk qudrati madh etiladi. Alisher Navoiy ijodida ham jonli soʻzning qudrati eʼtirof etiladi:

«Jism boʻstonigʻa shajar soʻzdur,

Ruh ashjorigʻa samar soʻzdur».

Nutq madaniyati va notiqlikning lisoniy-uslubiy xususiyatlari borasidagi fikrlar Alisher Navoiyning koʻplab asarlarida keltirilib oʻtiladi.

Alisher Navoiyning notiqlik haqida yozib qoldirgan maʼlumotlari shoirning nima sababdan voizlar bilan qiziqqanligi, ular faoliyatini oʻrganishga nima sabab degan savollarni oʻrtaga tashlaydi.

Alisher Navoiyning oʻzi ham davrining mohir soʻzamoli, zabardast shoiri, yetuk suhandonlaridan biri boʻlgan. Voizlik masalasi bilan qiziqishi uning nihoyatda chuqur bilim egasi ekanligini, oʻz bilimini turli dunyoviy ilmlarni oʻrganib oshirib borganligidan dalolat beradi [Lugʻat, 1961: 265].

Darhaqiqat, biror masalani oʻrganishdan oldin, shu masala yuzasidan nazariy bilimlarga ega boʻlish uni toʻgʻri hal qila olishni bildiradi.

Alisher Navoiy ham voizlikni nazariy tomondan tahlil qilgan. Shoir badiiy soʻz bilan shugʻullanuvchilarni “nadimlar, qissagoʻylar, masalgoʻylar, badihagoʻylar, qiroatxonlar, muammogoʻylar, voizlar, goʻyandalar, maddohlar, qasidaxonlar”ga ajratadi.

Navoiyning fikricha, ular kuchli, yoqimtoy va jozibali ovozga ega boʻlishlari kerak. Koʻpchilik oldida ehtirosli nutq soʻzlay olish usullarini yaxshi bilishlari, oʻz soʻzlariga, nutqlariga eʼtiborni qarata olishlari kerak.

Alisher Navoiyning nutq madaniyati va notiqlikka oid mulohazalari uning til, nutq, badiiy soʻz, nutq madaniyati, nutqiy odob, nutqiy nafosat haqidagi teran fikrlarida oʻz ifodasini topgan. Prof. Ernst Begmatov fikricha, shoirning nutq odobiga oid talqinlarida:

- 1) nutq, uning ogʻzaki va bitilgan (yozma) shakli;
- 2) nutqiy faoliyatning mohir ustalari;
- 3) nutqning yuzaga chiqish usullari;
- 4) nutqiy uslublar;
- 5) nutqda maʼno va shakl, ularning uygʻunligi;
- 6) nutqiy ohang; uning koʻrinishlari;
- 7) nutq odobi;
- 8) nutq nafosati (estetikasi), kabi muammolar tilga olingan.

Ushbu muallifning qayd qilishicha, Alisher Navoiy notiqlikni ularning nutqiy kamoloti va notiqlik maqsadidan kelib chiqqan holda ikkiga – ijobiy sifatga ega notiqlik, hamda salbiy sifatga ega notiqliklarga ajratgan. Adib ijobiy sifatli notiqlikni “balogʻat shior, bulagʻo, guharposh, durbor, nuqtadon, sehrsoʻz, xushgoʻy, shakarlab” kabi 80 dan ortiq ibora bilan taʼriflagan.

Oʻtmishda yashagan isteʼdodli voizlarimiz ijodini oʻrganish hozirgi kun uchun ham amaliy ahamiyatga egadir. Nutq madaniyati tarixida Alisher Navoiy merosini oʻrganish oʻta muhim.

Til boyligidan mohirlik bilan foydalanish, matn mazmuniga moslab qo'llash, ularni asosiy maqsad va vazifalarga bo'ysundira olishning o'zi ham nutq madaniyatidir.

Shu o'rinda, Alisher Navoiy - nutqiy mahorat hamda noyob qobiliyat egasi ham.

Alisher Navoiy o'zining badiiy va ilmiy asarlarida turkiy til muammolari, uning boshqa tillar bilan aloqasi, turkiy nutqning eng nozik badiiy imkoniyatlariga alohida e'tibor qaratdi.

Nutq madaniyati, nutq faoliyati etikasi masalalari bilan shug'ullangan, ayniqsa lingvistik madaniyatni ta'minlash vositalarini tanlashning lingvistik va ekstralingvistik mezonlarini ta'kidladi. Nutq madaniyatining dolzarb muammolari, uning odob-axloqini o'rganishda Alisher Navoiy ko'p hollarda nutqning aniqligi va ifodaliligini, uning oldiga qo'yilgan maqsadga eng katta muvofiqqligini ta'minlashning badiiy vositalariga alohida e'tibor berdi. Shu bilan birga, shoir alohida duch kelgan gaplashish madaniyati va muloqot odobiga zid bo'lgan holatlarni qoraladi.

Shu nuqtayi nazardan qaraganda, Navoiyning nutq madaniyati masalalari bo'yicha fikrlarni o'rganishda fikrlari va qarashlarini ikkita katta guruhga bo'lish mumkin:

1) nutq madaniyatini, uning etikasi va estetikasini ta'minlashga xizmat qilishni anglatadi;

2) nutq madaniyatini, axloq qoidalarini buzadigan salbiy hodisalarni sanab o'tdi.

Nutqni mukammallikka yetkazish xususiyatlari va vositalari haqida shoirning fikrlarini o'rganib, ularni yana ikkita kichik guruhga bo'lishimiz mumkin:

1) nutq madaniyatining lingvistik talablari;

2) nutq odob-axloq qoidalari.

Shoir asarlarida ikkala bo'limga tegishli umumiy gaplar ham mavjud. Alisher Navoiy quyidagilar haqida gapiradi:

1) tilga hurmat va ehtiyotkorlik bilan munosabatda bo'lish, uni qadrlash, himoya qilish zarurligi;

2) til boyliklarining cheksiz imkoniyatlarini o'rganish, ularni o'zlashtirish. tilga ongli yondashish, uning imkoniyatlaridan yaxshi maqsadlarda foydalanish;

Jonli so'zning beqiyos qudratidan bahramand bo'lish o'zbek xalqining xislatlaridan biridir. Alloma Alisher Navoiy – chiroyli va ta'sirchan nutq so'zlash ilmi, badiiy yetuk so'zlangan nutq san'atini yuqori cho'qqiga olib chiqqan daho.

Foydalanilgan adabiyotlar:

1. O'zbekiston Respublikasi Prezidenti Shavkat Mirziyoyevning 2020-yil 20-fevral kuni Anqara shahrida Turkiya Respublikasi Prezidenti huzuridagi Xalq kutubxonasining ochilish marosimidagi nutqi.

2. PQ-4865-son 19.10.2020 // O'zbekiston Respublikasi Prezidentining Qarori "Buyuk shoir va mutafakkir Alisher Navoiy tavalludining 580 yilligini keng nishonlash to'g'risida".

3. Боровков А. К. : Алишер Навои как основоположник узбекского литературного языка // Алишер Навои. М.; Л, 1946. С. 92–120;

4. Навои и Джамии в народном предании // Изв. АН СССР. Отд-е лит. и яз. 1947. Т., вып. 6;

5. Бадаиъ ул-луғат. М.: Восточ. лит., 1961; С. 265

DETERMINING THE EFFECTIVENESS OF ANTI-INFLAMMATORY PREPARATIONS IN DIABETIC FOOT SYNDROME

Khusenova Shakhnoza Shukhratovna

Khamidova Safiya Shukhratjon kizi

Tashkent Pharmaceutical Institute,

Tashkent city, Republic of Uzbekistan

e-mail: shxusenova@gmail.com, тел. +998903343700

Relevance: One of the important problems of the pharmaceutical industry is diabetic foot syndrome (DFS), the specificity of which is the variety of concomitant rapidly progressing complications that significantly reduce the quality of life and work ability of people, as well as leading to disability and premature death. There is a topical problem on widening nomenclature of effective preparations, obtained by local plant raw material, complex acting on preventing and treating skin inflammation and diabetic foot syndrome (DFS).

Purpose: Study of the effectiveness and pharmacological activity of the liquid extract and the application drug “Diabderm”. “Diabderm” plant collection consisting of Pot Marry Gold flowers, nettle and white mulberry leaves, millifolium herb and chicory roots. There have been developed technology of the liquid extract and the ointment with a complex composition for treating skin inflammation and diabetic foot syndrome.

Materials and methods of research: In experiments, the effectiveness of the complex ointment “Diabderm” was studied on various bases for the release of boric acid by in-vitro - equilibrium dialysis (L. Kravchinsky, Poland). The anti-inflammatory effect of the ointment was also studied in comparison with Calendula ointment in a model of inflammation caused by histamine. “Diabderm” ointment was used in doses of 0.1 and 0.2 g, and calendula ointment - in doses of 0.2 g.

Obtained results: Experimental results showed that in vitro experiments proved that the “Diabderm” emulsion ointment sample was more effective than other bases. It was also shown that the anti-inflammatory effect of “Diabderm” was on an equal footing with the effect of calendula ointment. Thus, the average increase in the size of the rat paw in experiments 1 and 2 groups was 59.5 and 50.5%, respectively. This figure was 57% for the result of calendula ointment. The experimental results are shown in the table below.

Results of the study of the action of phyto pellicle on the model of formalin inflammation ($M \pm m, n = 6$)

| Studied drugs | Drug dose, g / kg | Average paw volume of the first rat, ml | | Average increase in rat paw size | | Anti-inflammatory effect,% |
|--------------------------|-------------------|---|---|----------------------------------|------|----------------------------|
| | | Anti-inflammatory effect,% | 4 hours after administration of histamine | ml | % | |
| The control Group | - | 0,72 | 1,46 | 0,74±0,06 | 100 | - |
| 1-experimental group | 0,1 | 0,73 | 1,16 | 0,43±0,08* | 59,5 | 40,5 |
| 2-experimental group | 0,2 | 0,72 | 1,09 | 0,37±0,03* | 50,5 | 49,5 |
| Calendula ointment | 0,2 | 0,72 | 1,04 | 0,32±0,03* | 57,0 | 43,0 |

remark: * $P \leq 0,05$ reliable result in terms of control.

Conclusions: The efficacy and anti-inflammatory effect of complex ointment “Diabderm” based on the the emulsion consistency in the course of its effect on histamine inflammation has been studied. The results showed that “Diabderm” has a positive pharmacological effect, providing the effectiveness of biologically active substances in the composition of a complex anti-inflammatory herbal application.

Literature:

1.Хусенова Ш.Ш., Файзуллаева Н.С. Разработка технологии жидкого экстракта-концентрата “Дермостоп” и оценка качества//Фармацевтический журн., Ташкент,-2017.- N1.-С.89-94

2.Хусенова Ш.Ш., Файзуллаева Н.С., Умаралиева Н.Р., Маликова М.А. Разработка состава и технологии олеогеля «Дермостоп»//Материалы республиканской научно-практической конференции (с международным участием)«Актуальные вопросы образования, науки и производства в фармации».- Ташкент, 17-18 ноября 2016.- С.388- 389.

3.Khusenova Sh.Sh, Umaralieva N.R., Fayzullaeva N.S. Technology and evaluation of quality of “Dermostop” ointment/ Topical issues of new drugs development: Abstracts of XXIV International Scientific And Practical Conference Of Young Scientists And Student (April 20, 2017) in 2 vol., Vol.1. – Kh.: Publishing Office NUPh, 2017. – P.253

ПРИНЦИПЫ ПОДБОРА СОСТАВА АНТИДИАБЕТИЧЕСКОГО СБОРА «ANTIDIABET»

Файзуллаева Нодира Султановна

Додиев Акрам Махмудович

Ташкентский фармацевтический институт,

г.Ташкент, Республика Узбекистан,

e-mail: fayzullaeva.nodira@mail.ru

На сегодняшний день имеются несколько направлений по составлению сборов из лекарственного растительного сырья. С целью разработки состава гипогликемического сбора, рекомендуемого для профилактики и лечения инсулин независимой формы сахарного диабета, были изучены ряд источников литературы [1]. Как показали изученные материалы, при фитотерапии сахарного диабета (2-типа) проводят комплексное лечение и монотерапию фитопрепаратами.

Основная цель фитотерапии сахарного диабета 2 типа – увеличить эффективность терапии, продлить период ремиссии, уменьшить побочное действие синтетических препаратов и снизить развитие различного рода диабетических ангиопатий, также улучшить показатели качества жизни пациентов [2]. При фитотерапии инсулиннезависимой формы сахарного диабета (2-типа) используют следующие группы лекарственных растений:

- **Растения общеукрепляющего и адаптогенного действия** — растения этой группы регулируют и активируют нейрогуморальные системы организма, оказывают общеукрепляющее и адаптогенное действие (китайский лимонник, женьшень, родиола розовая, элеутерококк, аралия манчжурская, золотой корень, заманиха, левзея, стевия и др.);

- **Растения диуретического действия и способствующие выведению излишков глюкозы из организма (хвощ, берёза, брусника и др.);**

- **Растения способствующие регенерации β -клеток островков Лангерганса поджелудочной железы, вырабатывающих инсулин (листья черники, тутовника, грецкого ореха, корни солодки, девясила, плоды овса посевного и др.);**

- **Растения содержащие в своём составе хром, оказывающие усиливающие действие инсулина, снижающие концентрацию глюкозы в крови, уменьшающие тягу к сладкому (арника, имбирь, берёза, ольх серая, шалфей лекарственный и др.);**

- **Растения содержащие в своём составе цинк, оказывающие регулирующее влияние на выработку инсулина, повышающее сопротивляемость организма к действию различного рода инфекций, усиливающие защитную функцию и регенерацию кожи (горец птичий, кукурузные рыльца, шалфей лекарственный и др.);**

- **Растения, содержащие производные бигуанидина, эти растения предотвращают инактивацию инсулина в организме, также регулируют усвоение глюкозы (галега, горох посевной, фасоль лунная, черника и др.);**

- **Растения, способствующие снижению уровня сахара в крови, также выводящие из организма токсичные вещества и жиры, инулин содержащие растения (одуванчик, девясил, топинамбур, цикорий и др.) [2].**

Обычно в состав гипогликемических сборов входят 3 и более видов лекарственных растений. При использовании сборов гипогликемического действия рекомендуется менять состав сбора каждые 2-3 месяца. Прежде чем использовать тот или иной гипогликемический сбор, необходимо прежде убедиться в отсутствии противопоказаний. Хотя выше приведённая классификация является условной, однако, она характеризует принцип применения и более эффективного использования каждого растения в составе сбора. Исходя из выше изложенного, нами был проведён мониторинг местных лекарственных растений, обладающих противодиабетическим и гипогликемическими действиями. При разработке состава сбора «Antidiabet» были учтены составы биологически активных веществ (БАВ) и их фармакотерапевтическая эффективность, оценённая по пятибальной шкале (метод А.Я. Кобзаря и О.М. Гриценко, 2002 г.) [2].

Лекарственные растения, вошедшие в состав сбора «Antidiabet» были подобраны методом ранжирования, позволяющий сравнить и расположить выбранные объекты в порядке желательности по содержанию БАВ и фармакологической эффективности. При этом фак-

торы численностью n составили сумму ряда натуральных чисел S_N . Расчёты проводили по следующей формуле [3]:

$$S_N = \sum_{j=1}^n r_j = \frac{n(n+1)}{2}$$

Например, при составлении гипогликемического сбора были взяты в качестве основного критерия симптоматические показатели инсулиннезависимой формы сахарного диабета (2-тип). В ходе ранжирования получилась последовательность, где впереди стоящие объекты были признаны наиболее приоритетными, нежели последующие объекты [3]. Таким образом, на основании показателей гипогликемической активности лекарственных растений (д.м.н., проф. Х.У. Алиева и д.б.н, проф. А.А. Абидов, 2008), также по химическому содержанию БАВ были рассчитаны индексы желательности:

| | Индексы |
|--|----------------|
| Растению способствующие регенерации β-клеток островков | |
| Лангерганса поджелудочной железы, вырабатывающих инсулин | 1,0 |
| Растения, содержащие производные бигуанидина | 1,0 |
| Растения содержащие в большом количестве хром и цинк | 1,0 |
| Растения общейкрепляющего и адаптогенного действия | 0,2 |
| Инулин содержащие растения | 1,5 |
| <u>Растения диуретического действия</u> | <u>0,3</u> |
| Всего: | 5,0 |

На основе проведенных исследований был разработан состав гипогликемического сбора «Antidiabet»:

| | |
|-------------------------------------|-------|
| Листья тутовника белого | – 5,0 |
| Корни солодки голой | – 1,0 |
| Листья шалфея лекарственного | – 1,0 |
| Трава и корни цикория обыкновенного | – 1,0 |
| Листья стевии | – 2,0 |

Предварительные фармакологические исследования [4] по изучению гипогликемической активности настоек из сбора на «Antidiabet» на крысах, у которых вызывали острую гипергликемию ведением внутривенно гипертонического раствора глюкозы из расчёта 4,5-5,0 г/кг, показали максимальный гипогликемический эффект на 90 минуте, и сахароснижающая эффективность настоя была в пределах 29,5%±3,4, относительно контрольной группы, получавшим физиологический раствор.

Список литературы

1. Фитотерапия: Традиции российского травничества / В. Ф. Корсун, Е. В. Корсун. — М. : Эксмо, 2010. — 880 с. — (Новейший медицинский справочник). ISBN 978-5-699-42247-0
2. Фазуллина О. Ф., Лындина М. И. Разработка состава и технологии получения биологически активной добавки к пище на основе лекарственных растений // Ползуновский вестник. - № 4. - 2018. - 89-94.
3. Королева С.В. Практические аспекты использования функции желательности в медико-биологическом эксперименте // Современные проблемы науки и образования. – 2011. – № 6. - С. 24-32
4. Жалилов.У.М., Файзуллаева.Н.С., Бекчанов.Х.К. Разработка состава и изучение сахароснижающей активности гипогликемического сбора/Национальна академия национальной гвардий украины “Актуальни питания освіти и науки”.- Збірник наукових статей Матеріали V міжнародної науково-практичної конференції.- Україна, Харків, 10-11 листопада, 2017.- Р.9.

УДК 697.34:697.329

РАЗРАБОТКА ЭНЕРГОСБЕРЕГАЮЩИЕ ТЕХНОЛОГИИ НА ОСНОВЕ СОВЕРШЕНСТВОВАНИЯ НИЗКОТЕМПЕРАТУРНЫХ СИСТЕМ ОТОПЛЕНИЯ

К.Р. Айтбаев

Каракалпакский государственный университет,

г. Нукус, 230112, Республика Узбекистан, e-mail: kolya2200@mail.ru

Разработка новых энергосберегающих технологий, обеспечивающих рациональное использование энергии и сокращение затрат тепла на отопление, приводит к использованию отбросного тепла, тепла окружающей среды, солнечной радиации, теплоты грунта и других альтернативных источников энергии. Так как температурный уровень этих источников тепла обычно невысок, для их использования необходимы специальные системы отопления, отличающиеся по своим конструктивным особенностям от традиционных. Поэтому они получили название как «системы низкотемпературного отопления» [1].

Низкотемпературные системы отопления до сих пор широкого распространения не получили, несмотря на их преимущества. Препятствием для распространения является увеличенный расход металла вследствие развития площади нагревательных поверхностей [2].

Радиаторы традиционно считаются атрибутами водяных систем отопления с высокими стандартными температурными параметрами в подающем и обратном трубопроводах - 95/70°C и даже 105/70°C в однетрубных системах отопления. Но постулаты, на которых базировалась такая точка зрения, устарели. Экономия металла и строительной теплоизоляции не ставится сегодня выше экономии энергоресурсов.

Возрастающий в последнее время интерес к низкотемпературным системам отопления связан с их несомненными достоинствами, а также актуальностью использования альтернативных источников энергии. Снижение температуры теплоносителя – основная тенденция развития отопительной техники последних десятилетий в европейских странах [3]. Это становилось возможным по мере улучшения теплоизоляции зданий, совершенствовании отопительных приборов. В 1980-х стандартные параметры были снижены до 75/65 °C. Основной выгодой от этого стало уменьшение потерь при выработке, транспортировке и распределении тепла, а также бóльшая безопасность для пользователей.

С ростом популярности напольного и других видов панельного отопления в системах, где они применяются, температура подачи уменьшена до уровня 55 °C, что учтено конструкторами теплогенераторов, регулирующей арматуры и т.д.

Сегодня температура подачи в высокотехнологичных системах отопления может составлять 45 и даже 35 °C. Стимул к достижению указанных параметров – возможность наиболее эффективно использовать такие источники тепла, как тепловые насосы и конденсационные котлы. При температуре теплоносителя вторичного контура 55/45 °C коэффициент эффективности преобразования для теплового насоса типа «грунт–вода» составляет 3,6, а при 35/28 °C уже – 4,6 (при работе только на обогрев). А эксплуатация котлов в конденсационном режиме, требующая охлаждения дымовых газов водой обратной линии ниже «точки росы» (при сжигании жидкого топлива – 47 °C), дает выигрыш в КПД порядка 15 % и более. Таким образом, снижение температуры теплоносителя обеспечивает существенную экономию энергоресурсов, и, соответственно, сокращение выбросов углекислого газа в атмосферу.

В низкотемпературных системах отопления для рационального использования энергии и сокращения затрат тепла на отопление обычно используются несколько теплоисточников. Как правило, это традиционный теплогенератор, работающий на газообразном, жидком или твердом топливе и альтернативный источник энергии -

тепло окружающей среды, солнечной радиации, грунта и другие. Так как температурный уровень эффективной работы теплогенераторов с высоким КПД на этих источниках энергии различен, то возникает проблема создания схемных решений систем отопления, обеспечивающих их эффективную и надёжную работу от нескольких источников энергии, имеющих разный температурный потенциал.

Для этой цели весьма привлекательно применение активных элементов (АЭ) в виде элеватора, трех- или четырёхходового клапана, позволяющих за счёт частичного смешивания теплоносителей с различной температурой обеспечивать разный температурный уровень для эффективной работы традиционного (водогрейные котлы) и альтернативного (солнечные коллекторы) оборудования в единой одноконтурной системе.

В таких системах для сокращения потерь температурного потенциала при передаче тепла от альтернативного источника энергии, например, солнечных коллекторов (СК) к низкотемпературной системе отопления не следует использовать промежуточные теплообменники, так как это приводит к снижению КПД источника энергии. В этом случае АЭ могут быть использованы в системе одновременно для защиты СК от замерзания теплоносителя зимой и его перегрева летом, для высокоэффективного стратификационного аккумулирования тепловой энергии, для создания различных температурных режимов работы для высокотемпературного ТТГ (котла) и низко потенциального СК.

В качестве примера, на рис. 1., приведена принципиальная схема одноконтурной низкотемпературной напольной системы отопления с АЭ, обеспечивающими самодренирование СК, стратификационное аккумулирование теплоты и работу традиционного и альтернативного теплогенераторов на различных температурных режимах, с целью повышения их КПД.

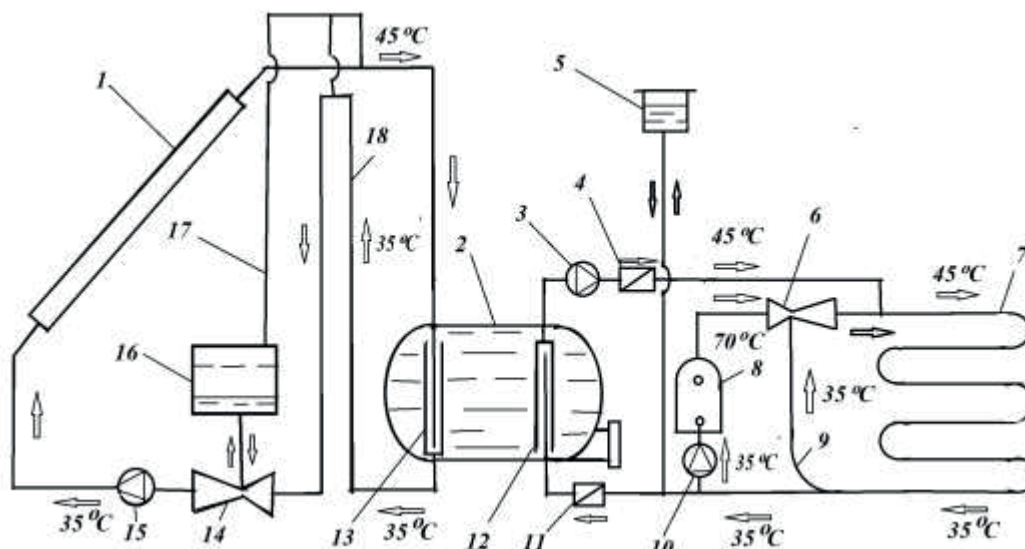

1 – солнечный коллектор; 2 – бак – аккумулятор; 3 – насос для подачи воды от бак – аккумулятор в систему напольного отопления; 4, 11 – обратный клапан; 5 – расширительный бак системы отопления; 6 – АЭ для смешения высокотемпературного теплоносителя от котла с охлаждённой водой из системы напольного отопления; 7 - система напольного отопления; 8 – традиционный теплогенератор (котёл); 9 – трубопровод подачи охлаждённой воды для смешения с высокотемпературным теплоносителем; 10 – насос для циркуляции теплоносителя через котёл; 12, 13 – АЭ в виде перфорированных труб для селективной раздачи и отбора воды из бака – аккумулятора; 14 - АЭ самодренлируемого гелиоконтур; 15- насос; 16 – дренажный бак; 17 – воздушная трубка; 18 – петля на обратном трубопроводе

Рис. 1. Принципиальная схема одноконтурной низкотемпературной напольной системы солнечного отопления с активными элементами

Особенностью одноконтурной низкотемпературной напольной системы отопления является то, что в ней одновременно применены различные виды АЭ для решения различных технических задач.

Для защиты СК 1 от замерзания теплоносителя зимой и его перегрева летом в режиме стагнации, применена самодренлируемая схема с АЭ 14 в виде трубы Вентури. Принцип работы такой системы рассмотрен в [4], там же приведены её энергетическая эффективность и особенности проектирования.

Для высокоэффективного стратификационного аккумулирования тепловой энергии в баке-аккумуляторе 2 применены АЭ 12 и 13 в виде перфорированных труб для селективной раздачи и отбора воды из бака. Принцип их работы рассмотрен в [4].

Для создания оптимальных температурных режимов 70°C для работы высокотемпературного котла 8 и 45°C для низко потенциального СК 1, применён АЭ 6, смешивающий теплоноситель с температурой 70°C с охлаждённой обратной водой из системы напольного отопления с температурой 35°C. За счёт этого от обоих теплоисточников создаётся одинаковый необходимый для работы напольного отопления теплоноситель с температурой 45°C. При этом в качестве активного элемента 6 может быть использован традиционный струйный элеватор [5] или трёхходовой клапан [6].

Список литературы:

1. Богословский В.Н., Сканава А.Н. Отопление: Учеб. Для вузов. – М.: Стройиздат, 1991. – 735 с.
2. Сканава А.Н., Махов Л.М. Отопление: Учеб. Для вузов. – М.: АСВ, 2002.– 576 с.
3. Плохих И. Радиаторы в низкотемпературных системах отопления// Аква-Терм.- Москва, 2011. - №2.
4. Рашидов Ю.К., Рашидов К.Ю., Мухин И.И., Суръатов Х.Т., Орзиматов Ж.Т., Каршиев Ш.Ш. Основные резервы повышения эффективности использования солнечной тепловой энергии в системах теплоснабжения/ Гелиотехника, №1, 2019. Том 55, С.19-37.
5. Соколов Е.Я. Теплофикация и тепловые сети.- М.: Энергоиздат. 1982. – 360 с.
6. Афонин А.Н., Сушицкий О.И, Горбунов В.И. РУКОВОДСТВО по проектированию, монтажу и эксплуатации систем холодного, горячего водоснабжения и отопления с использованием металлополимерных труб VALTEC.- Москва, 2015.- 249 с.

ENERGY-SAVING TECHNOLOGIES BASED ON IMPROVEMENT OF LOW TEMPERATURE HEATING SYSTEMS

K.R. Aytbaev

Karakalpak state university,

Nukus, 230112, Uzbekistan, e-mail: kolya2200@mail.ru

Abstract.

Energy-saving technologies based on the improvement of low-temperature heating systems are considered. A single-circuit low-temperature floor solar heating system with active elements has been developed. providing the drainage of solar collectors, stratification of heat accumulation and the operation of traditional and alternative heat generators at different temperature conditions, in order to increase their efficiency.

ДЕФИЦИТ ЖЕЛЕЗА КАК ПРИЧИНА РЕЗИСТЕНТНОСТИ К СТАНДАРТНОЙ ПРОТИВОАНЕМИЧЕСКОЙ ТЕРАПИИ БОЛЬНЫХ НА ПРОГРАММНОМ ГЕМОДИАЛИЗЕ

Ташкентский Педиатрический Медицинский Институт
Даминов Б.Т. Убайдуллаева Б.Н.

Цель исследования – оценка частоты наличия дефицита железа у больных анемией на фоне программного гемодиализа, как причины резистентности к терапии эритропоз-стимулирующим средствами (ЭПС).

Материал и методы исследования

В исследование были включены 120 больных ХБП V и анемией, получающих программный гемодиализ (ГХБП). Критерием включения в исследование была концентрация гемоглобина ниже 10г/дл. После первичного обследования все больные в плановом порядке с антианемической целью принимали пероральный препарат железа 1 таблетка в сутки однократно и ЭПС (рекомбинантный эритропоэтин-бета) 50МЕд/кг в/в с каждой процедурой гемодиализа. Больные были обследованы на предмет наличия и характера анемии. через месяц терапии была выделена подгруппа больных с гипохромной и микроцитарной анемией (предположительно, дефицит железа) и способ применения препарата железа больным этой подгруппы изменялся на внутривенный (инфузия с каждой процедурой гемодиализа). Контрольные обследования проводились на 2-й и 3-й месяцы наблюдения.

Заключение: настоящее исследование выявило у 13,79% больных анемией на фоне ГХБП с резистентностью к ЭПС железodefицитный механизм резистентной анемии. Была предпринята попытка оценить прогностическую значимость снижения гемоглобина крови у больных с анемией на фоне ГХБП. Относительный риск железodefицитной анемии у больных с комбинацией двух прогностических факторов (длительный анамнез гемодиализа и низкий уровень гемоглобина) составил 4,31 (хи квадрат=4,41, $p<0,05$). Коррекция терапии – применение внутривенных инфузий железа в сочетании со стандартной дозой ЭПС способствует увеличению концентрации гемоглобина у больных ГХБП до целевых значений.

Ключевые слова: анемия, хроническая болезнь почек, программный гемодиализ, эритропоз стимулирующие средства, дефицит железа, резистентность к эритропоз-стимулирующим средствам, гемоглобин

Integration into the world and connection of sciences

Интеграция в мир и связь наук

Dünyaya inteqrasiya və elmlərin əlaqəsi Bakı-2020

Сборник тезисов международной научно-практической конференции
г.Баку 2020 г.

**Издательство не несет ответственности за материалы, опубликованные в сборнике.
Все материалы поданы в авторской редакции и отображают персональную позицию
участника конференции.**

ISBN 978-9952-8405-4-4

DOI http://doi.org/10.37057/A_6

Available at virtualconferences.press

Azerbaijan, Baku 2020